

SPRCHOVÉ  
KOUTY



### Označení standardních povrchových úprav:

---

<b>SC</b>	<i>Kartáčovaný chrom</i>	<b>SSS</b>	<i>Kartáčovaná nerez</i>
<b>PC</b>	<i>Lesklý chrom nebo hliník</i>	<b>PSS</b>	<i>Leštěná nerez</i>
<b>AX</b>	<i>Imitace kartáčované nerezi - alinox</i>		
<b>NAS</b>	<i>Kartáčovaný elox</i>		
<b>NA</b>	<i>Stříbrný elox</i>		
<b>AL</b>	<i>Surový hliník</i>		

### Označení speciálních povrchových úprav:

---

<b>BL</b>	<i>Černá RAL9005 - matná jemná struktura</i>	<b>WOOD</b>	<i>Imitace dřeva</i>
<b>BLG</b>	<i>Černá galvanizovaná/RAL9005 - hladká matná</i>	<b>LM</b>	<i>Imitace zlatého povrchu</i>
<b>NABL</b>	<i>Černý elox</i>	<b>24K</b>	<i>Galvanizovaný s příměsí 24k zlata</i>
<b>RAL</b>	<i>Barevný odstín RAL</i>	<b>TIN</b>	<i>Zlatý titan</i>
<b>STI</b>	<i>Nerezová ocel s titanovým povlakem</i>		

### Označení barevných provedení pro těsnění:

---

<b>BL</b>	<i>Černá</i>
<b>GR</b>	<i>Šedá</i>
<b>WH</b>	<i>Transparentní</i>

*Název katalogu*

*Kód produktu*

*Výkres produktu*

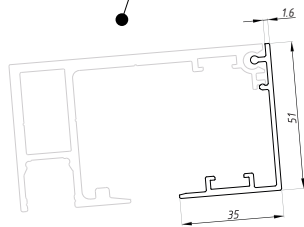

Posuvný systém **TERNO MICRO 80**

**TS-COV-2470**  
Kryt



POVRCHOVÁ ÚPRAVA:

NA

NAS

BL

RAL

DĚLKY (mm):

2000

3000

4000

*Označení povrchových úprav a délek produktů*

*Popis produktu, tloušťky skla, materiál apod.*

materiál: hliník

**TS-FIXCOV-2470**  
Zaslepující kryt pro kolejniční TS-TRFIX-2460

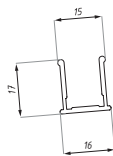

POVRCHOVÁ ÚPRAVA:

NA

NAS

BL

RAL

DĚLKY (mm):

1000

2000

3000

*Obrázek produktu*

materiál: hliník

7

## OBSAH

---

BOLOGNA Sprchové závěsy a úchyty	3
VENEZIA Regulovatelné sprchové závěsy a úchyty	9
MODICA Regulovatelné sprchové závěsy a úchyty s minimální spárou	21
GELA Regulovatelné sprchové závěsy a úchyty s minimální spárou mezi skly	29
ETNA Sprchové závěsy a úchyty	37
MODENA Sprchová madla a úchyty	53
FORLI Spojky stabilizačních tyčí	61
BUDRIO Těsnění a prahy ke sprchovým koutům	81
VERONA Posuvný sprchový systém - kulatý profil	103
TRIESTE SF40 Posuvný sprchový systém - oválný profil	117
NOTO Posuvný sprchový systém - hranatý profil	127
AGIRA Posuvný sprchový systém - hranatý	135
AREZZO Posuvný sprchový systém s tlumeným dojezdem	149

# BOLOGNA

Sprchové závěsy a úchyty

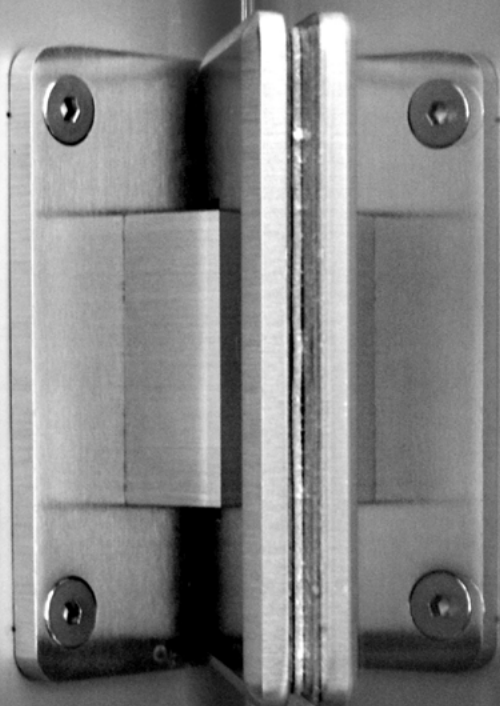

## SPRCHOVÉ ZÁVĚSY A ÚCHYTY

### GX990 - SPRCHOVÉ ZÁVĚSY

---

Závěsy s aretací v 0° a ± 90°, použití závěsů vždy v páru - max. 60 kg váha skla, obsahují plastové záslepky šroubů

Vhodné pro sklo ESG 8 a 10 mm, pro oboustranné otvírání dveří šířky max. 900 mm

Mosazné tělo závěsů: chromovaná povrchová úprava - lesklá, matná / kartáčovaná nebo černá galvanizovaná



GX990.1



GX990.1OS



GX990.2



GX990.3



GX990.4

### PC400 - SPRCHOVÉ ÚCHYTY

---

Obsahují záslepky montážních otvorů

Vhodné pro sklo ESG 8 a 10 mm

Mosazné tělo úchytů: chromovaná povrchová úprava - lesklá, matná / kartáčovaná nebo černá galvanizovaná



PC 401



PC 401L



PC 402



PC 403



PC 406



PC 406L



PC 414

## GX990.1

Závěs s aretací  $\pm 90^\circ$  (sklo - zed'  $90^\circ$ )

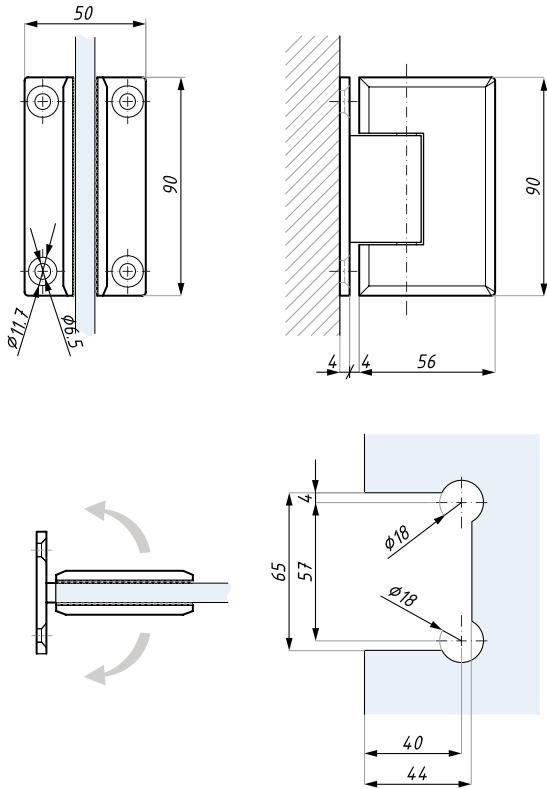

Příprava skla

materiál: mosaz      max. šířka dveří (mm): 900      tloušťka skla (mm): 8; 10  
doporučený utahovací moment (Nm): 10      max. váha dveří na pár (kg): 60

POVRCHOVÁ  
ÚPRAVA:

SC

PC

BLG



## GX990.1OS

Závěs s aretací  $\pm 90^\circ$  s bočním kotvením (sklo - zed'  $90^\circ$ )

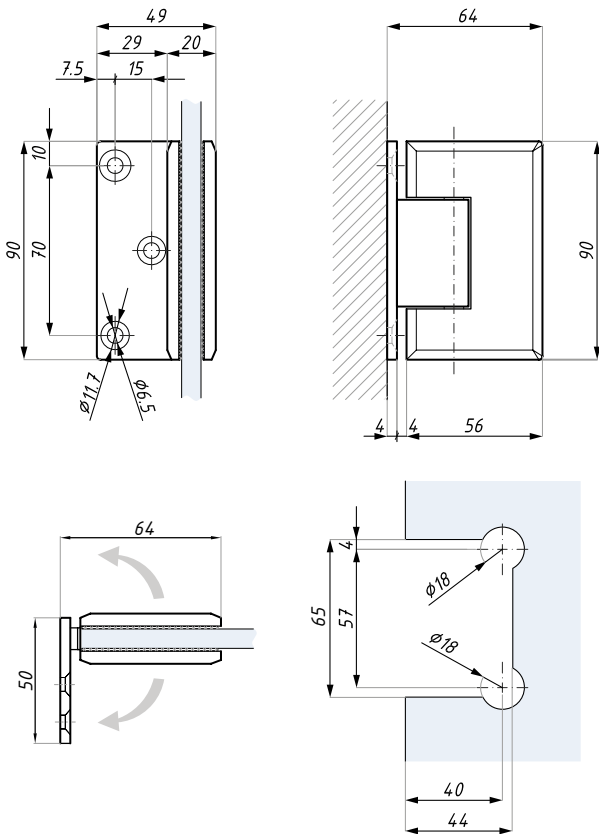

Příprava skla

materiál: mosaz      max. šířka dveří (mm): 900      tloušťka skla (mm): 8; 10  
doporučený utahovací moment (Nm): 10      max. váha dveří na pár (kg): 60

POVRCHOVÁ  
ÚPRAVA:

SC

PC

BLG



## GX990.2

Závěs s aretací  $\pm 90^\circ$  (sklo - sklo 180°)

POVRCHOVÁ  
ÚPRAVA:

SC

PC

BLG

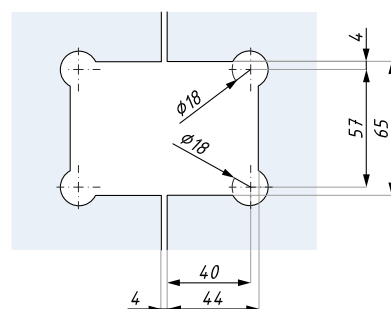
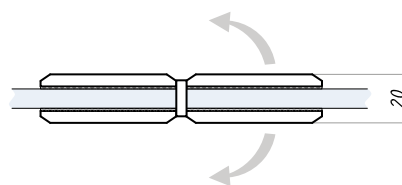
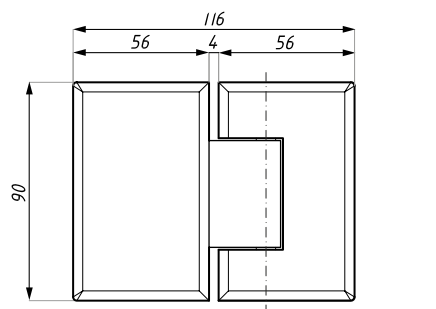

Příprava skla

tloušťka skla (mm): 8; 10  
max. váha dveří na pár (kg): 60

max. šířka dveří (mm): 900  
doporučený utahovací moment (Nm): 10 materiál: mosaz

## GX990.3

Závěs s aretací  $\pm 90^\circ$  (sklo - sklo 135°)

POVRCHOVÁ  
ÚPRAVA:

SC

PC

BLG

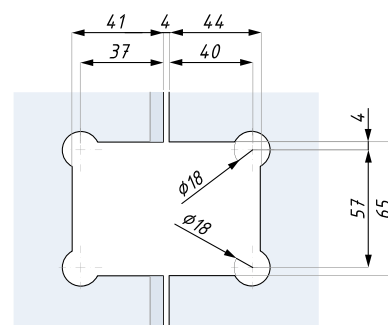
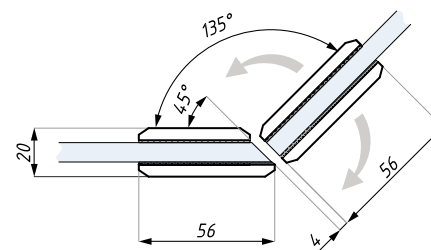
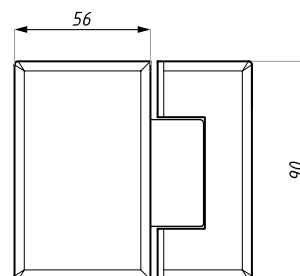

Hrana skla 45° Příprava skla

tloušťka skla (mm): 8; 10  
max. váha dveří na pár (kg): 60

max. šířka dveří (mm): 900  
doporučený utahovací moment (Nm): 10 materiál: mosaz



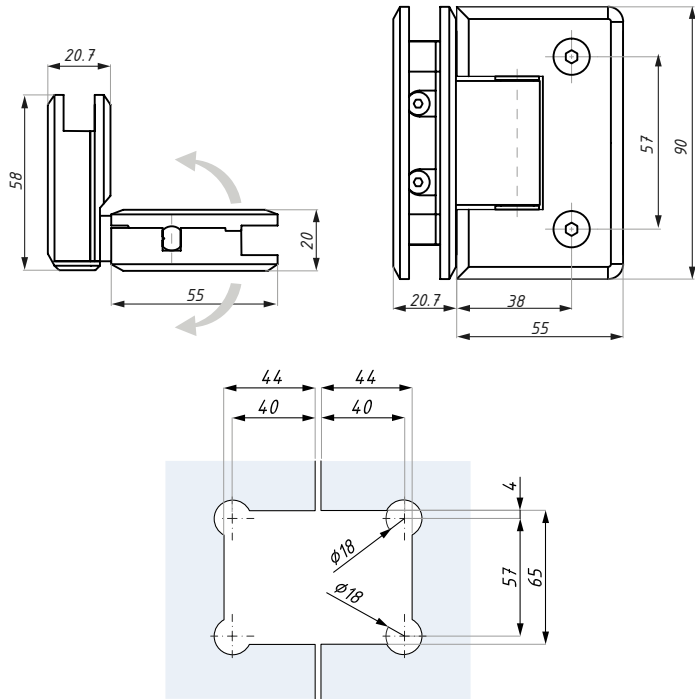

## GX990.4

Závěs s aretací ± 90° (sklo - sklo 90°)

POVRCHOVÁ  
ÚPRAVA:

SC

PC

BLG



materiál: mosaz      max. šířka dveří (mm): 900      tloušťka skla (mm): 8; 10  
doporučený utahovací moment (Nm): 10      max. váha dveří na pár (kg): 60

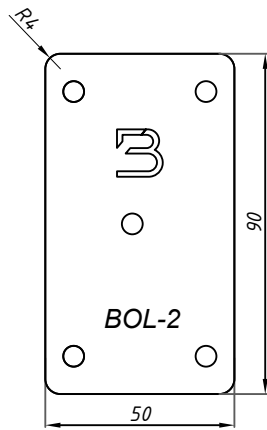

**NOVINKA**

## GX990.1-DP

Distanční podložka pro standardní i vyosený závěs, 2 a 3 mm



materiál: nerezová ocel

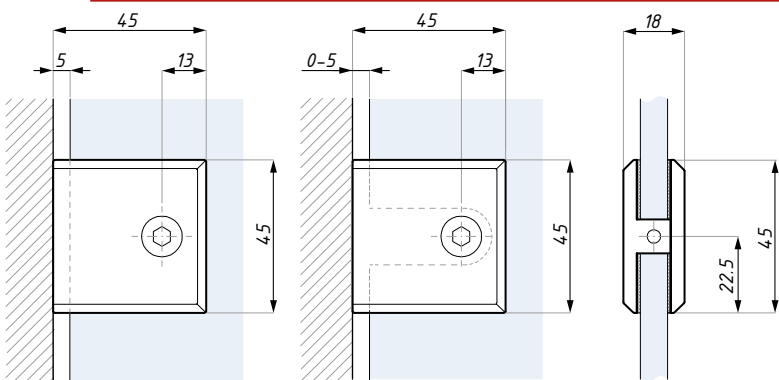

## PC401

Bodový úchyt (sklo - zeď)

POVRCHOVÁ  
ÚPRAVA:

SC

PC

BLG



materiál: mosaz      doporučený utahovací moment (Nm): 10      tloušťka skla (mm): 8; 10

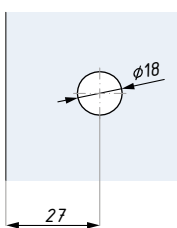

Standardní výřez skla

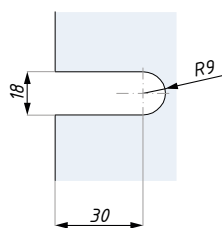

Výřez ve skle typ "U"  
regulovatelný 0-5 mm

## PC401L

Bodový úchyt (sklo - zed' 90°)

POVRCHOVÁ  
ÚPRAVA:

SC

PC

BLG

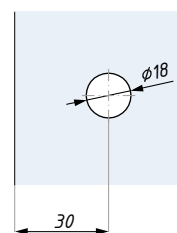
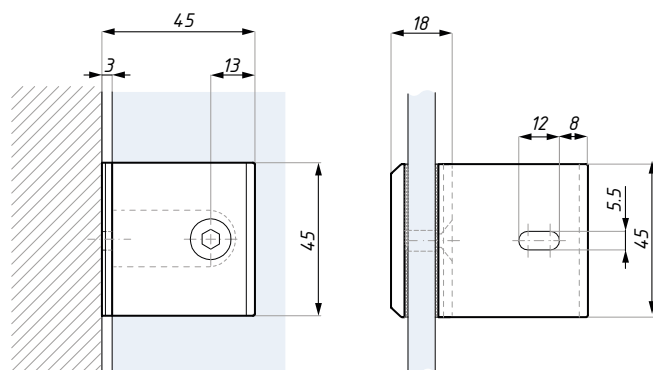

Příprava skla

tloušťka skla (mm): 8; 10

doporučený utahovací moment (Nm): 10

materiál: mosaz

## PC402

Bodový úchyt (sklo - sklo 180°)

POVRCHOVÁ  
ÚPRAVA:

SC

PC

BL

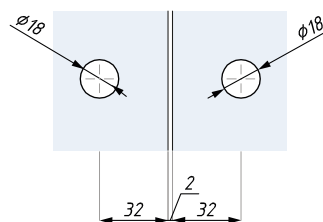
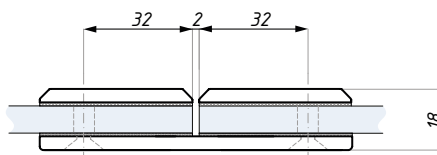
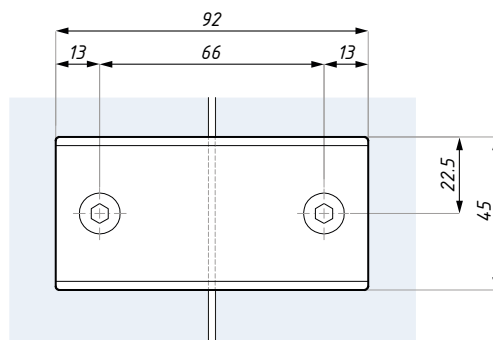

Příprava skla

tloušťka skla (mm): 8; 10

doporučený utahovací moment (Nm): 10

materiál: mosaz

## PC403

Bodový úchyt (sklo - sklo 135°)

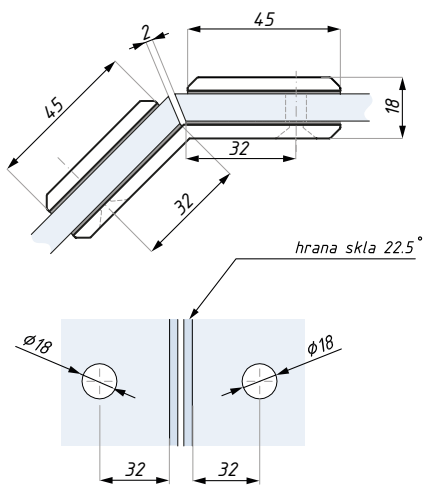
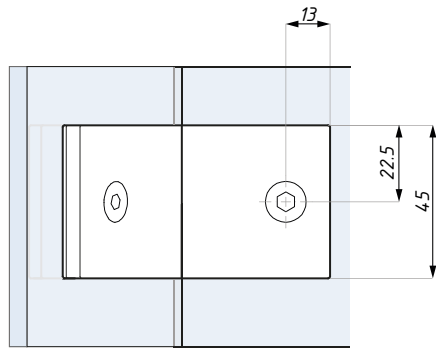

Příprava skla

materiál: mosaz

doporučený utahovací moment (Nm): 10

tloušťka skla (mm): 8; 10

POVRCHOVÁ  
ÚPRAVA:

SC

PC

BL



## PC406

Bodový úchyt (sklo - zed)

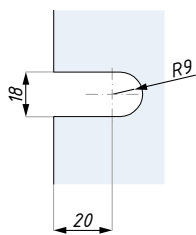
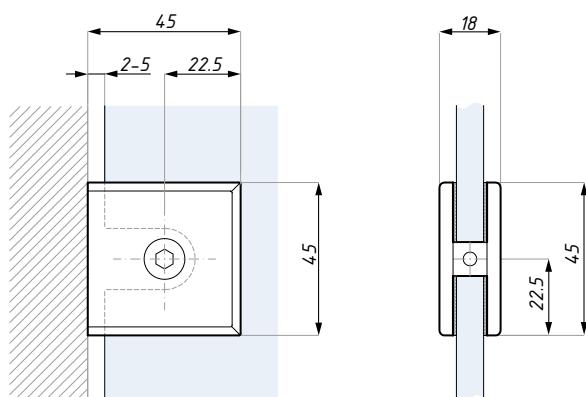

Příprava skla

POVRCHOVÁ  
ÚPRAVA:

SC

PC



materiál: mosaz

doporučený utahovací moment (Nm): 10

tloušťka skla (mm): 8; 10

## PC406L

Bodový úchyt (sklo - zeď 90°)

POVRCHOVÁ  
ÚPRAVA:

SC

PC

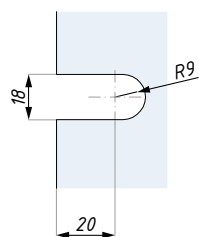
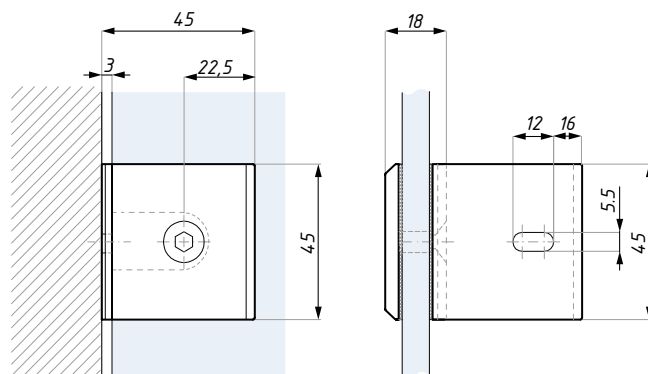

Příprava skla

tloušťka skla (mm): 8; 10

doporučený utahovací moment (Nm): 10

materiál: mosaz

## PC414

Bodový úchyt (sklo - sklo 90°)

POVRCHOVÁ  
ÚPRAVA:

SC

PC

BLG

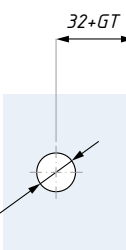
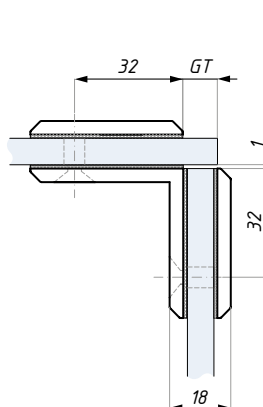
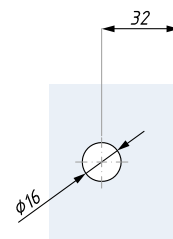
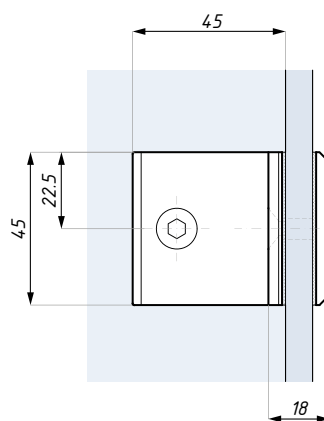

Příprava skla

GT = tloušťka skla + 2mm

tloušťka skla (mm): 8; 10

doporučený utahovací moment (Nm): 10

materiál: mosaz

# ENEZIA

Regulovatelné sprchové závěsy a úchyty



## REGULOVATELNÉ ZÁVĚSY SÉRIE TGAH 800

Závěsy s oboustranným otvíráním, se samozavíracím pružinovým mechanismem v rozsahu 0° - 25° a s regulací nulové polohy ± 10°.



TGAHN801OS

Regulovatelný závěs s bočním kotvením (sklo - zeď 90°)



TGAHN801

Regulovatelný závěs (sklo - zeď 90°)



TGAH802

Regulovatelný závěs (sklo - sklo 180°)



TGAH804

Regulovatelný závěs (sklo - sklo 90°)

### Montáž závěsů a nastavení nulové pozice dveří v zavřené poloze:

1. Povolte šroub (B) imbusovým klíčem (A)
2. Sejměte kryt (C)
3. Pro regulaci úhlu zavírání povolte 4 šrouby (E) a otáčejte je o 1 otáčku proti chodu hodinových ručiček
4. Po nastavení požadovaného úhlu (max ± 10°) dotáhněte šrouby (E)
5. Nasadte kryt
6. Dotáhněte šroub (B)
7. Nasadte kryt na montážní destičku
8. POZOR: Zkontrolujte dotažení šroubů E i v případě, že nebyla prováděna regulace úhlu

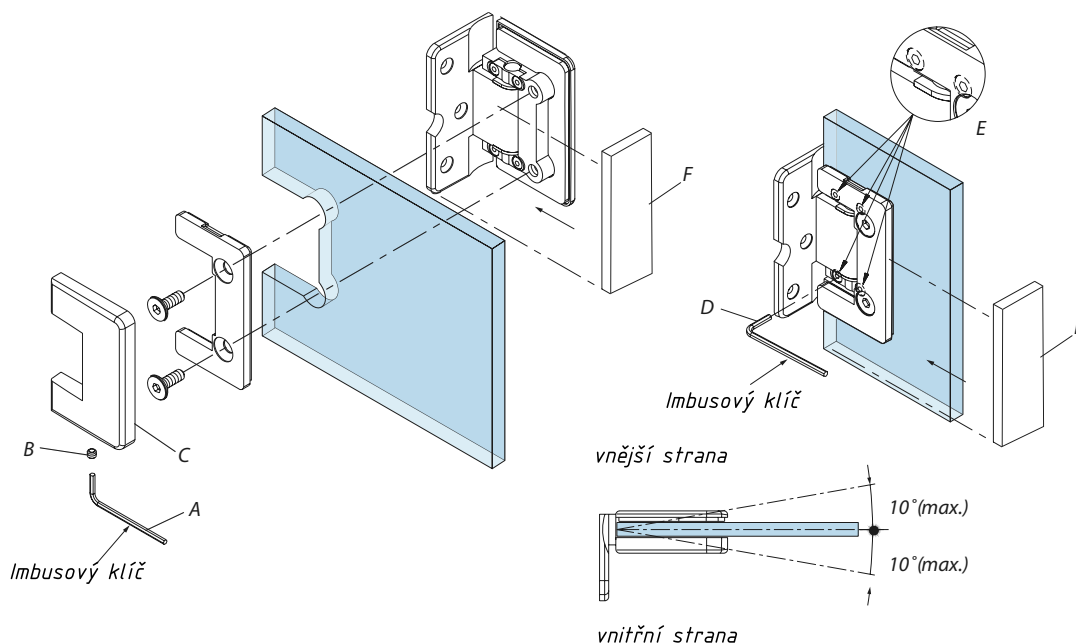

## TGAHN801OS

Regulovatelný závěs s bočním kotvením (sklo - zed' 90°)

POVRCHOVÁ  
ÚPRAVA:

SC

PC

BLG

LM

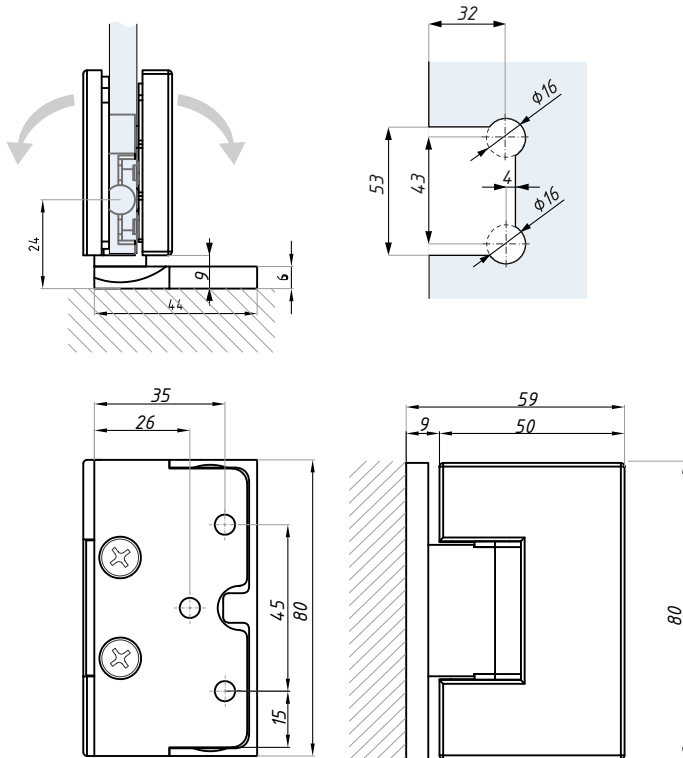

Poznámka: skryté montážní šrouby

max. šířka křídla pro pár závěsů (mm): 750

dop. utahovací moment (Nm): 10

materiál: mosaz

max. váha skla na jeden pár závěsů (kg): 45

tloušťka skla (mm): 6; 8

## TGAHN801OS-DP

Distanční podložka pro vyosený závěs, 2 a 3 mm

NOVINKA

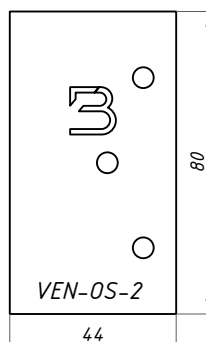

materiál: nerezová ocel

## TGAHN801

Regulovatelný závěs (sklo - zeď 90°)

POVRCHOVÁ  
ÚPRAVA:

SC

PC

BLG

LM

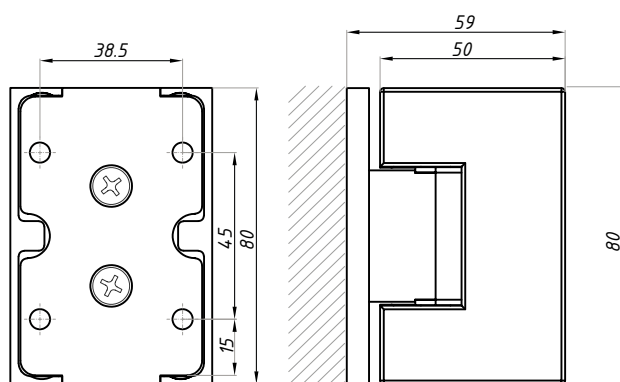
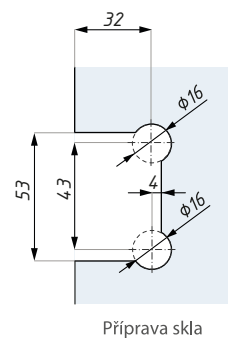
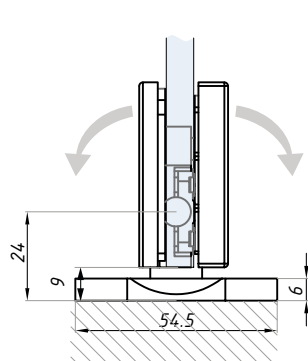

## TGAHN801-DP

Distanční podložka pro standardní závěs, 2 a 3 mm

NOVINKA

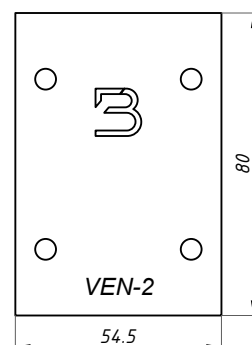

materiál: nerezová ocel



## TGAH802

Regulovatelný závěs (sklo - sklo 180°)

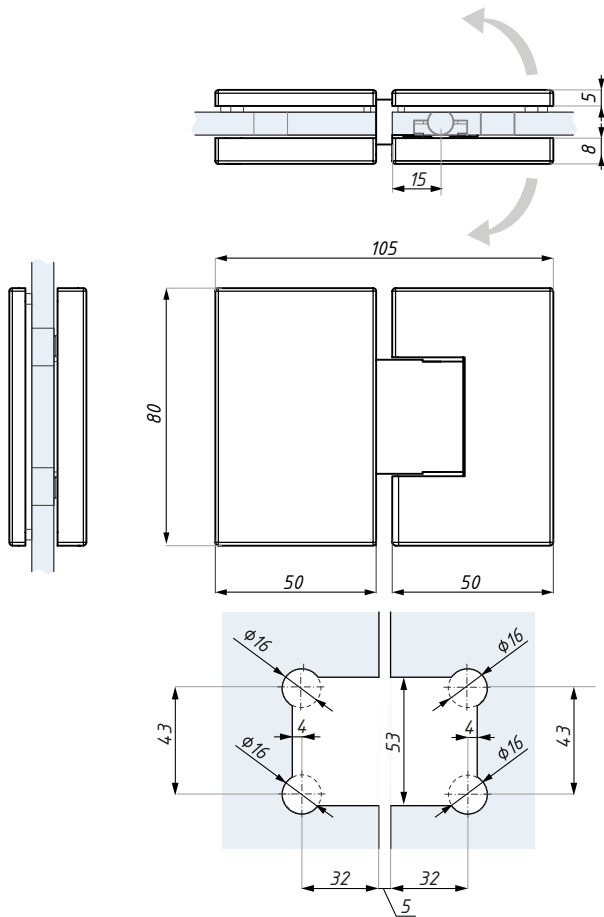

Příprava skla



POVRCHOVÁ  
ÚPRAVA:

SC

PC

BLG

LM

Poznámka: skryté montážní šrouby

max. šířka křídla pro pár závěsů (mm): 750

dop. utahovací moment (Nm): 10

materiál: mosaz

max. váha skla na jeden pár závěsů (kg): 45

tloušťka skla (mm): 6; 8

## TGAH804

Regulovatelný závěs (sklo - sklo 90°)

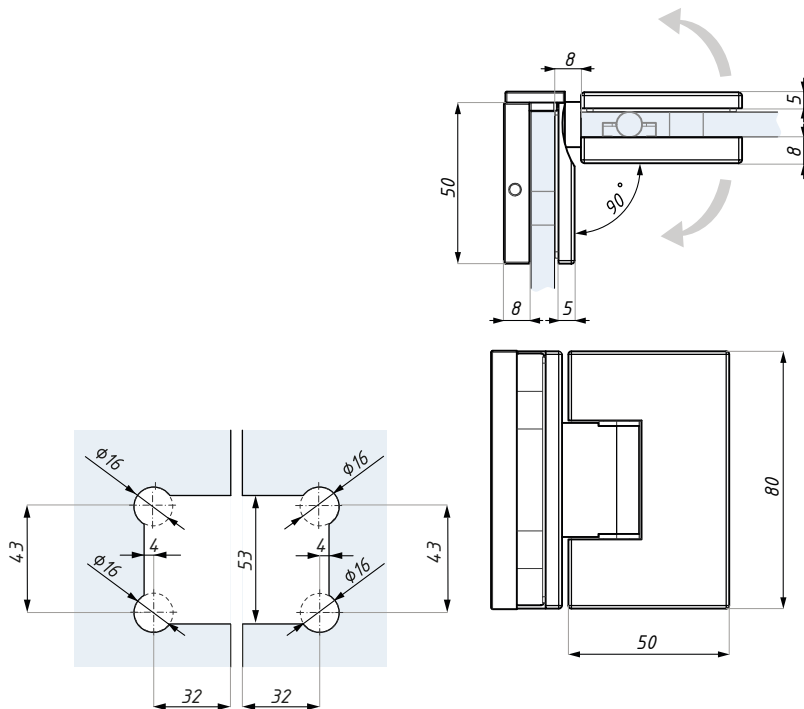

Příprava skla



POVRCHOVÁ  
ÚPRAVA:

SC

PC

Poznámka: skryté montážní šrouby

max. šířka křídla pro pár závěsů (mm): 750

dop. utahovací moment (Nm): 10

materiál: mosaz

max. váha skla na jeden pár závěsů (kg): 45

tloušťka skla (mm): 6; 8

## REGULOVATELNÉ ÚCHYTY SÉRIE TGAC700

Bodové úchyty s nastavitelným úhlem pro montáž fixního skla



TGAC701

Regulovatelný bodový úchyt (sklo - zeď), H=51 mm



TGAC704

Regulovatelný bodový úchyt (sklo - sklo), H=51 mm

## STANDARDNÍ ÚCHYTY SÉRIE TGSC500/700

Bodové úchyty s výškou 44 mm nebo 72 mm, tj. stejnou jako výška závěsů



JHSC701

Standardní úchyt (sklo - zeď 90°)  
H=44 mm



JHSC702

Standardní úchyt (sklo - sklo 180°)  
H=44 mm



JHSC704

Standardní úchyt (sklo - sklo 90°)  
H=44 mm



TGSC501

Standardní úchyt (sklo - zeď 90°)  
H=72 mm



TGSC502

Standardní úchyt (sklo - sklo 180°)  
H=72 mm



TGSC504

Standardní úchyt (sklo - sklo 90°)  
H=72 mm

## TGAC701

Regulovatelný bodový úchyt (sklo - zed), H=51 mm

POVRCHOVÁ  
ÚPRAVA:

SC

PC

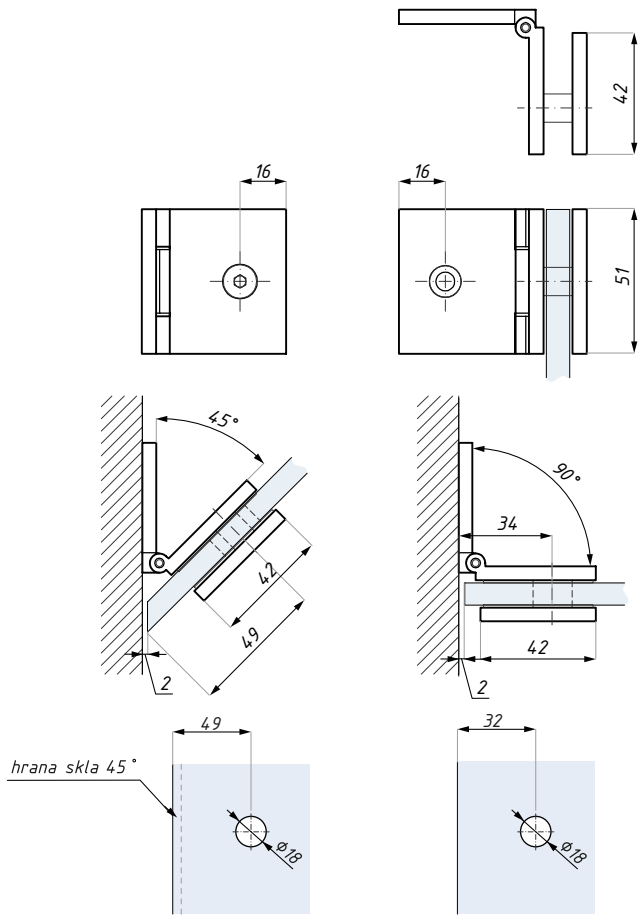

Příprava skla pro nastavení 45°

Příprava skla pro nastavení 90°

dop. utahovací moment (Nm): 10

materiál: mosaz

tloušťka skla (mm): 6; 8; 10

## TGAC704

Regulovatelný bodový úchyt (sklo - sklo), H=51 mm

POVRCHOVÁ  
ÚPRAVA:

SC

PC

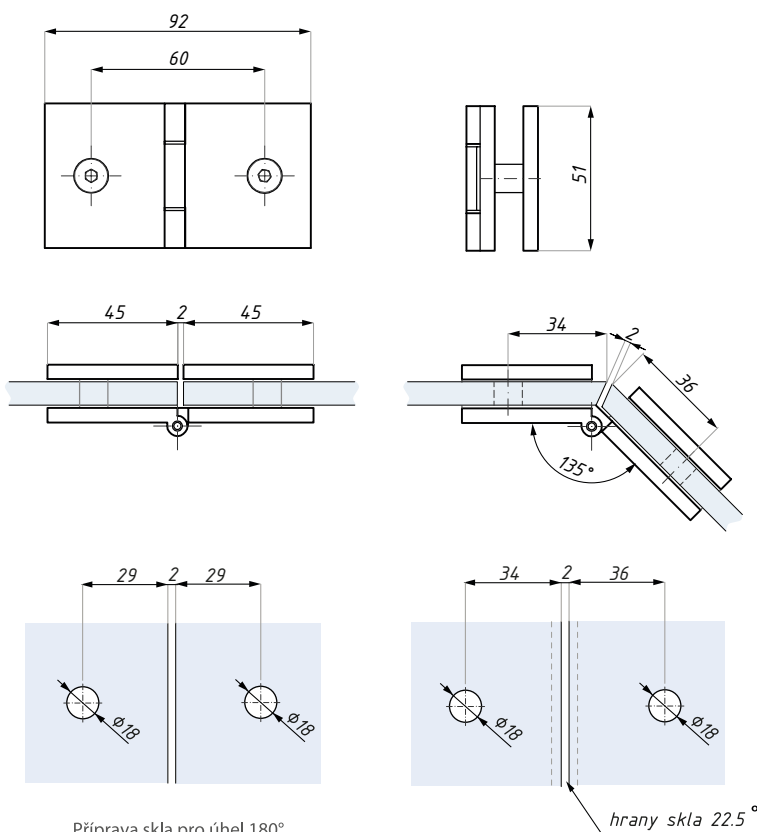

Příprava skla pro úhel 180°

Příprava skla pro úhel 135°

dop. utahovací moment (Nm): 10

materiál: mosaz

tloušťka skla (mm): 6; 8; 10

## JHSC701

Standardní bodový úchyt (sklo - zed' 90°)

POVRCHOVÁ  
ÚPRAVA:

SC

PC

BLG

LM

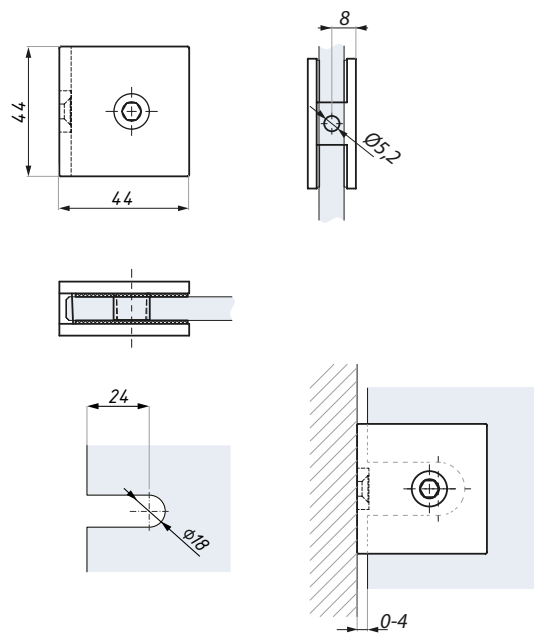

Příprava skla

dop. utahovací moment (Nm): 10

tloušťka skla (mm): 8; 10; 12

materiál: mosaz

## JHSC702

Standardní bodový úchyt (sklo - sklo 180°)

POVRCHOVÁ  
ÚPRAVA:

SC

PC

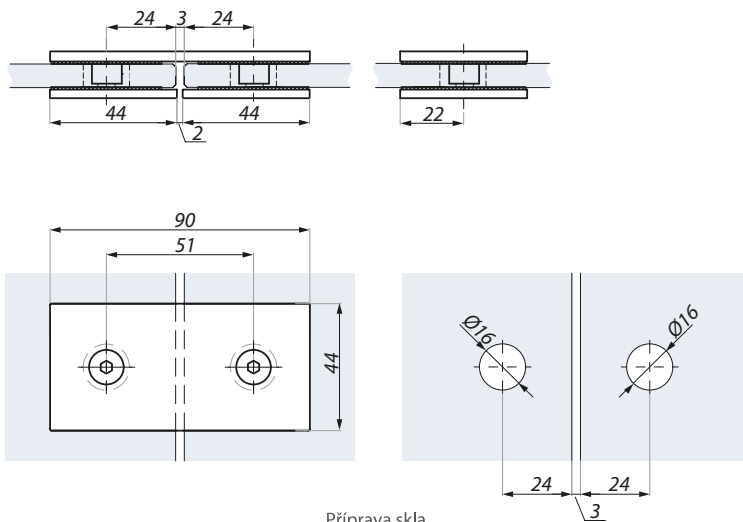

Příprava skla

dop. utahovací moment (Nm): 10

tloušťka skla (mm): 8; 10; 12

materiál: mosaz

## JHSC704

Standardní bodový úchyt (sklo - sklo 90°)

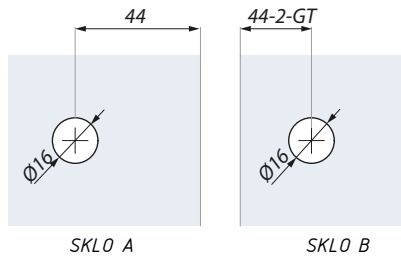
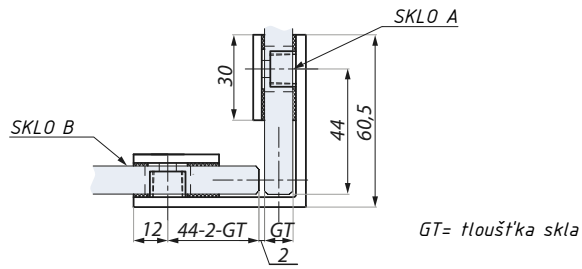

Příprava skla



POVRCHOVÁ  
ÚPRAVA:

SC

PC

dop. utahovací moment (Nm): 10

materiál: mosaz

tloušťka skla (mm): 8; 10; 12

## TGSC501

Standardní bodový úchyt (sklo - zed)

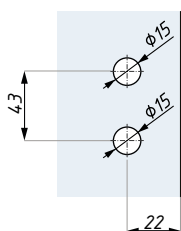
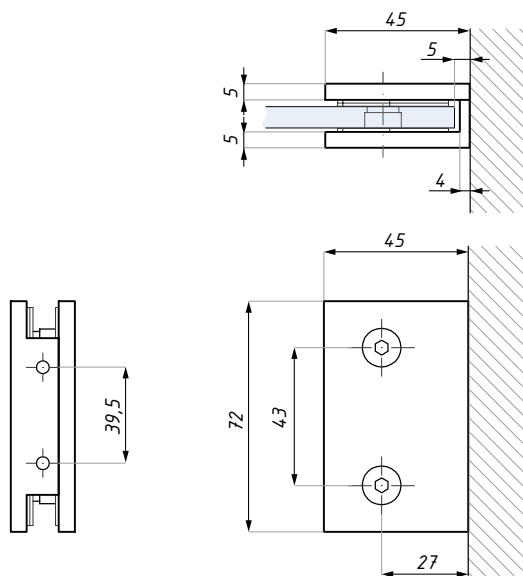

Příprava skla pro mezeru 5 mm

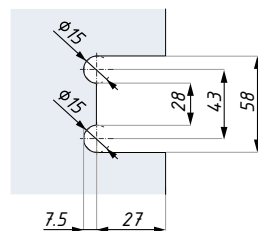

Příprava skla pro mezeru 0-5 mm



POVRCHOVÁ  
ÚPRAVA:

SC

PC

BLG

LM

dop. utahovací moment (Nm): 10

materiál: mosaz

tloušťka skla (mm): 6; 8; 10

## TGSC502

Standardní úchyt (sklo – sklo 180°)

POVRCHOVÁ  
ÚPRAVA:

SC

PC

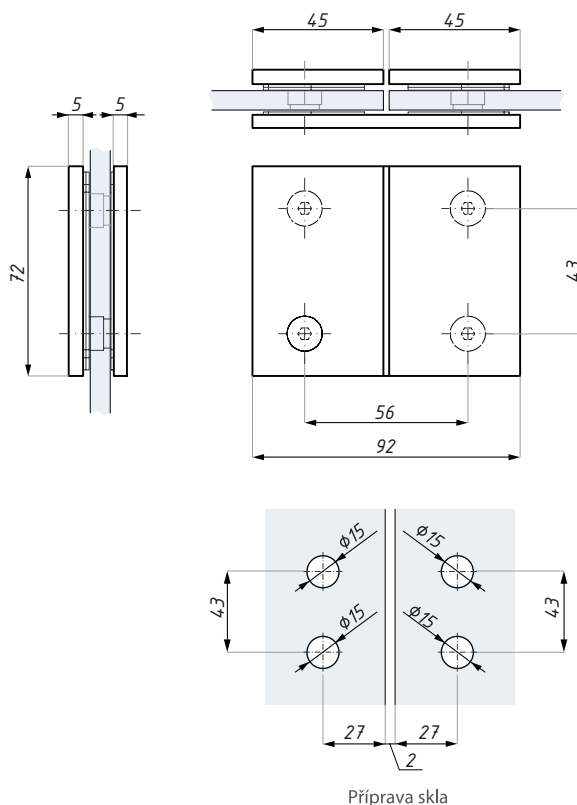

dop. utahovací moment (Nm): 10

tloušťka skla (mm): 6; 8; 10

materiál: mosaz

## TGSC504

Standardní úchyt (sklo – sklo 90°)

POVRCHOVÁ  
ÚPRAVA:

SC

PC

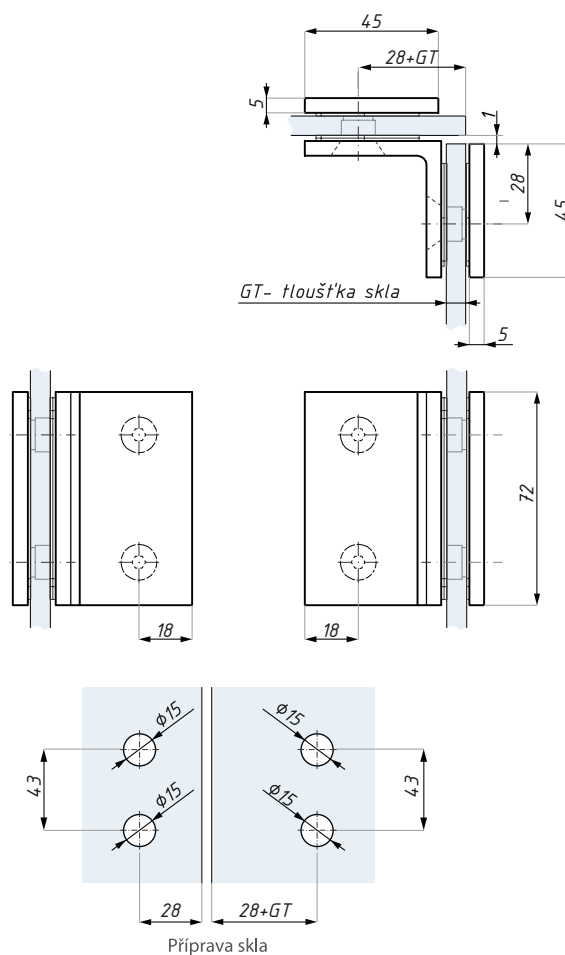

dop. utahovací moment (Nm): 10

tloušťka skla (mm): 6; 8; 10

materiál: mosaz

## TGLI70H

Sprchový zámek s indikátorem obsazení a madlem

POVRCHOVÁ  
ÚPRAVA:

SC

PC

Příprava skla

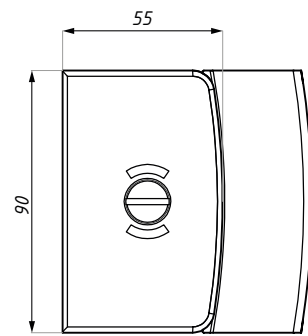
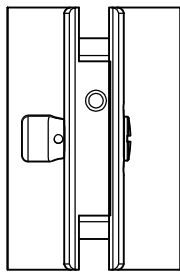
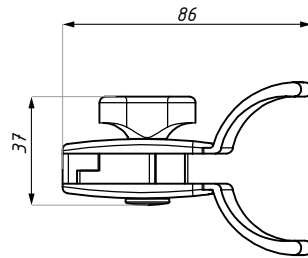
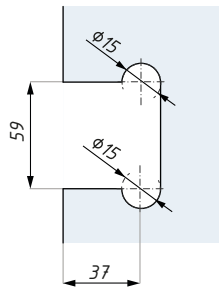

obsahuje protikus na zeď pro západku

materiál: mosaz

dop. utahovací moment (Nm): 10

tloušťka skla (mm): 8; 10

## TGSI70H

Protikus na sklo k zámku TGLI70

POVRCHOVÁ  
ÚPRAVA:

SC

PC

Příprava skla

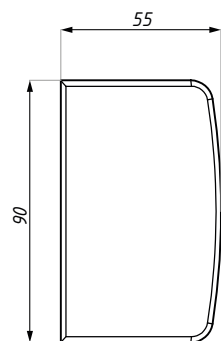
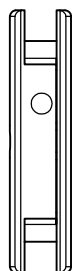
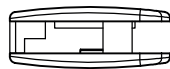
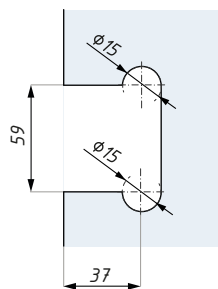

materiál: mosaz

dop. utahovací moment (Nm): 10

tloušťka skla (mm): 8; 10

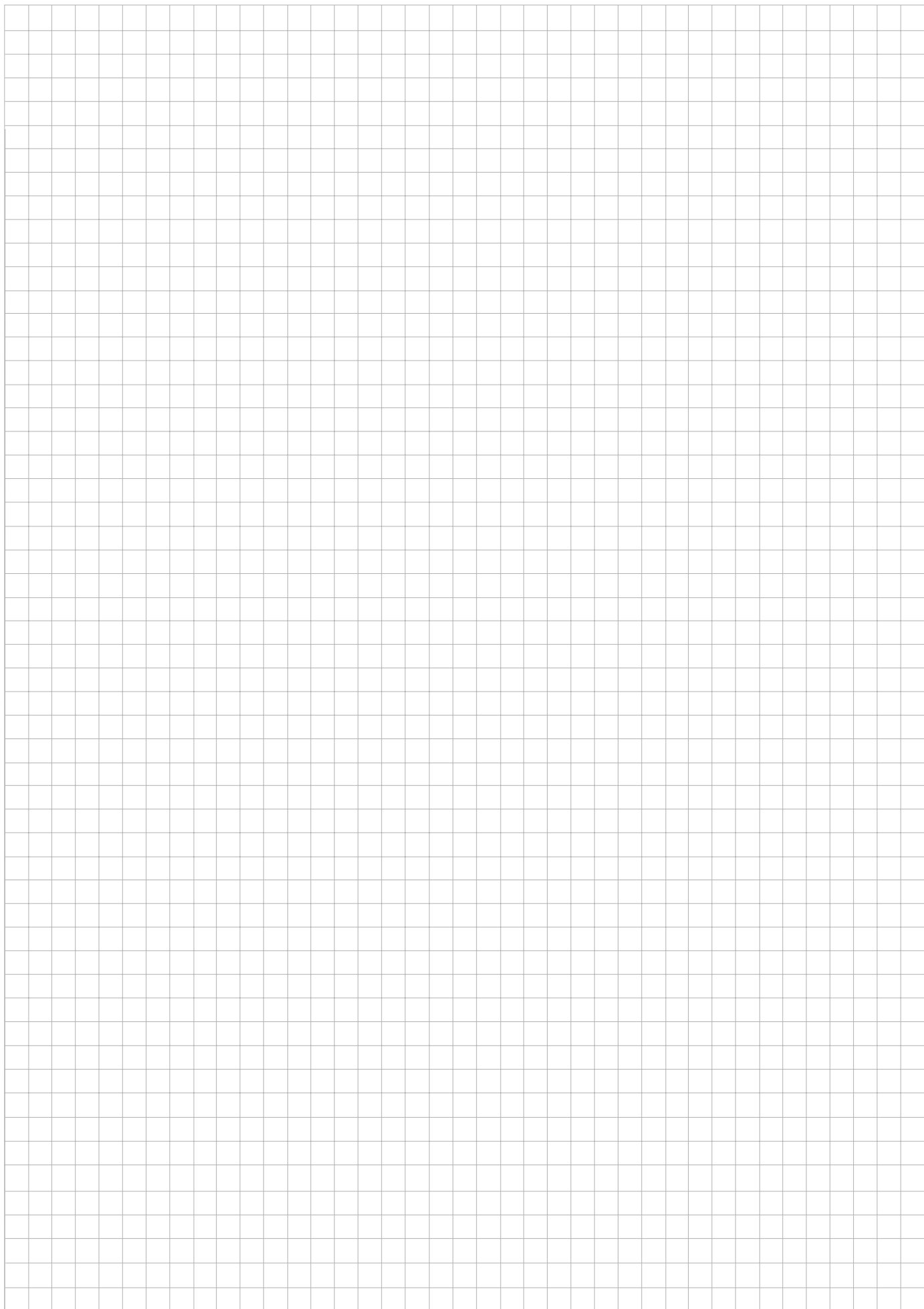



# MODICA

Regulovatelné sprchové závěsy a úchyty  
s minimalní spárou mezi skly



## SPRCHOVÉ ZÁVĚSY A ÚCHYTY

### MDH - REGULOVATELNÉ SPRCHOVÉ ZÁVĚSY A ÚCHYTY S MINIMALNÍ SPÁROU MEZI SKLY

---

Se speciálním výřezem ve skle docílíme mezeru 2 mm, která minimalizuje únik vody ze sprchového koutu.  
Závěsy s oboustranným otvíráním s aretací se samozavíracím pružinovým mechanismem a s regulací nulové polohy  $\pm 10^\circ$ .  
Použití závěsů vždy v páru - max. 60 kg váha skla.  
Vhodné pro sklo ESG 8 a 10 mm, pro oboustranné otvírání dveří šířky max. 1000 mm a výšky 2000 mm.



MDH801OS



MDH802



MDH804

---

### MDC - SPRCHOVÉ ÚCHYTY

Vhodné pro sklo ESG 8 a 10 mm



MDC90



MDC90GG

# MDH801OS

Závěs s aretací ± 90° (sklo - zed' 90°)

POVRCHOVÁ  
ÚPRAVA:

- PC
- BLG
- RAL

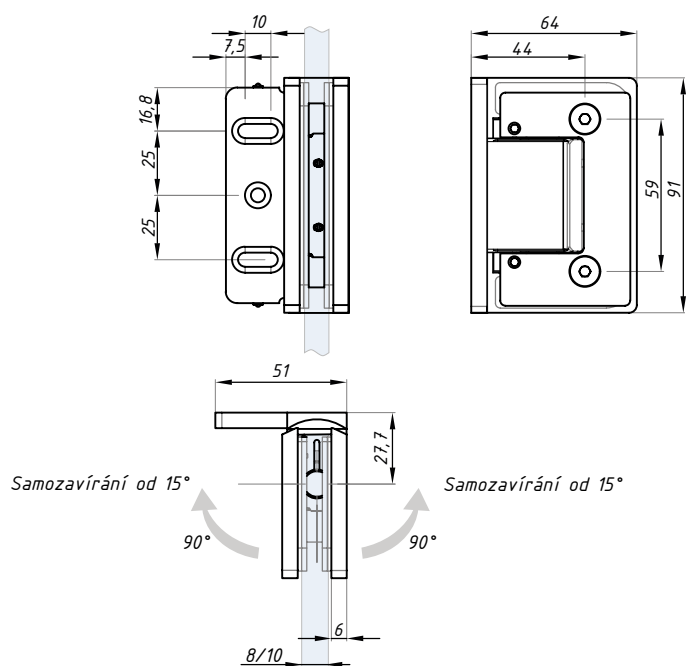

Příprava skla pro mezeru 8 mm

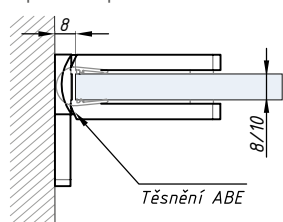

Příprava skla pro mezeru 2 mm

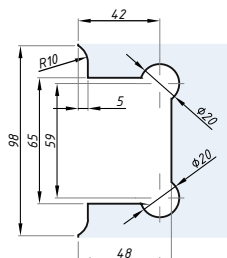
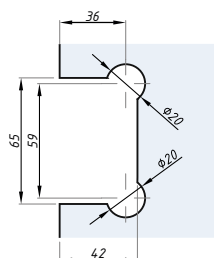
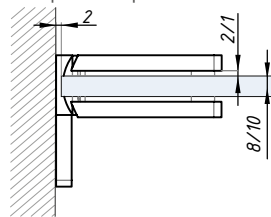

dop. utahovací moment pro seřízení „0“ polohy (Nm): 3 - 4

dop. utahovací moment pro úchyt (Nm): 10

max. šířka křídla pro pár závěsů (mm): 1000

max. váha skla na jeden pár závěsů (kg): 60

materiál: mosaz

tloušťka skla (mm): 8; 10

Poznámka: skryté montážní šrouby

# MDH801OS-DP

Distanční podložka, 2 a 3 mm

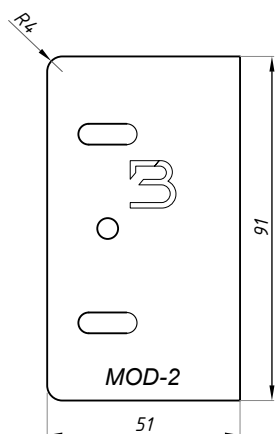

pro závěs MDH801OS

materiál: nerezová ocel

# MDH802

Závěs s aretací  $\pm 90^\circ$  (sklo - sklo  $180^\circ$ )

POVRCHOVÁ  
ÚPRAVA:

PC

BLG

RAL

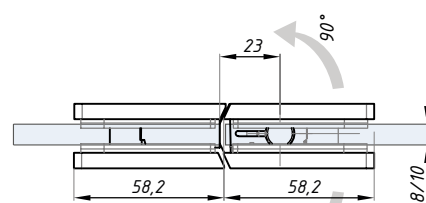
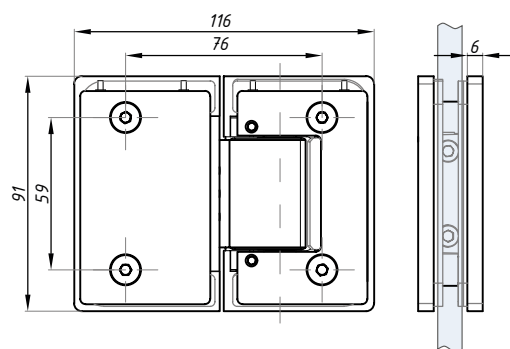

*Samozavírání od 15°*

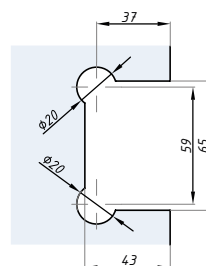
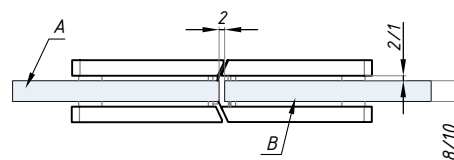

Příprava skla - A

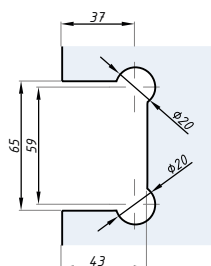

Příprava skla - B

**Poznámka: skryté montážní šrouby**

materiál: **mosaz**

tloušťka skla (mm): **8; 10**

max. šířka křídla pro pár závěsů (mm): **1000**

max. váha skla na jeden pár závěsů (kg): **60**

dop. utahovací moment pro seřízení „0°“ polohy (Nm): **3 - 4**

dop. utahovací moment pro úchyt (Nm): **10**

# MDH804

Závěs s aretací  $\pm 90^\circ$  (sklo - sklo  $90^\circ$ )

POVRCHOVÁ  
ÚPRAVA:

- PC
- BLG
- RAL

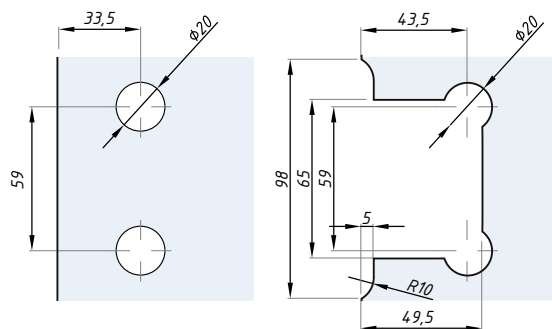
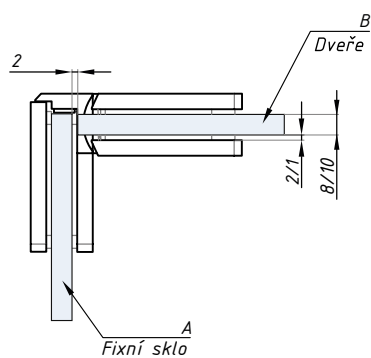
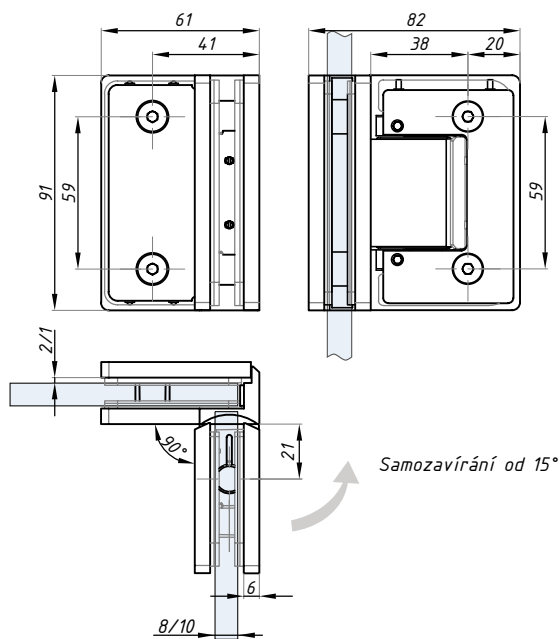

Příprava skla - A

Příprava skla - B

**Poznámka: skryté montážní šrouby**

dop. utahovací moment pro seřízení „0“ polohy (Nm): **3 - 4**  
dop. utahovací moment pro úchyt (Nm): **10**

max. šířka křídla pro pár závěsů (mm): **1000**  
max. váha skla na jeden pár závěsů (kg): **60**

materiál: **mosaz**  
tloušťka skla (mm): **8; 10**

# MDC90

Bodový úchyt (sklo - zeď 90°)

POVRCHOVÁ  
ÚPRAVA:

PC

BLG

RAL

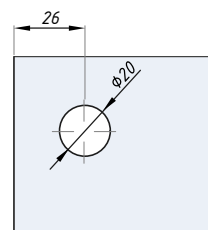
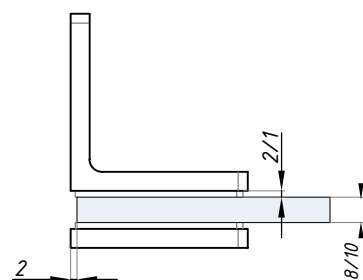
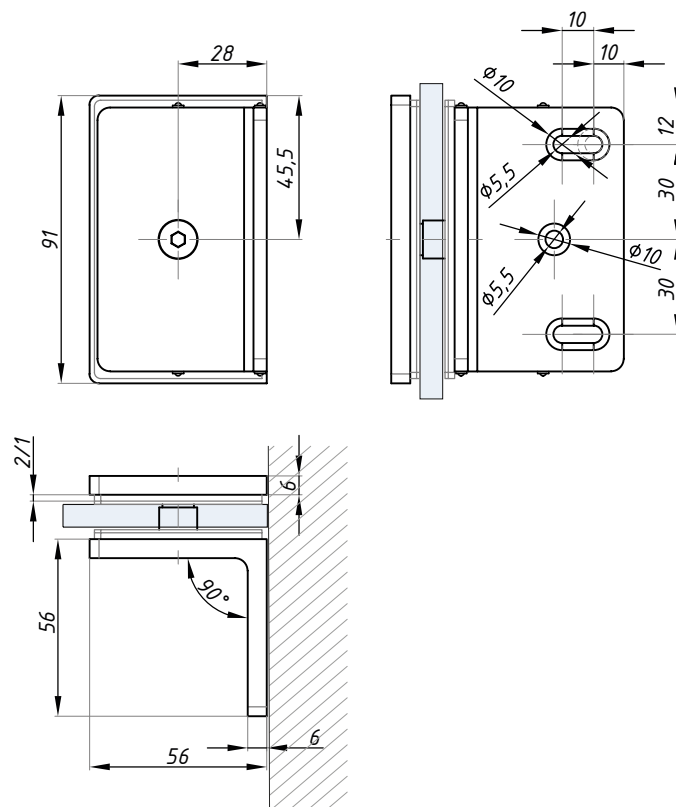

Poznámka: skryté montážní šrouby

dop. utahovací moment (Nm): 10

tloušťka skla (mm): 8; 10

materiál: mosaz

# MDC90GG

Bodový úchyt (sklo - sklo 90°)

POVRCHOVÁ  
ÚPRAVA:

- PC
- BLG
- RAL

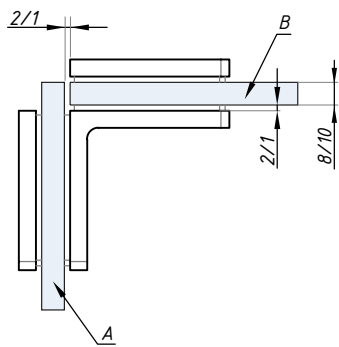
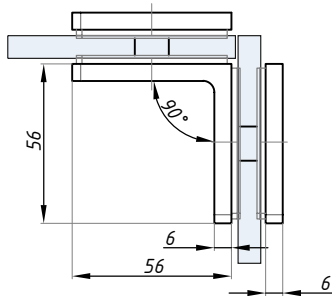
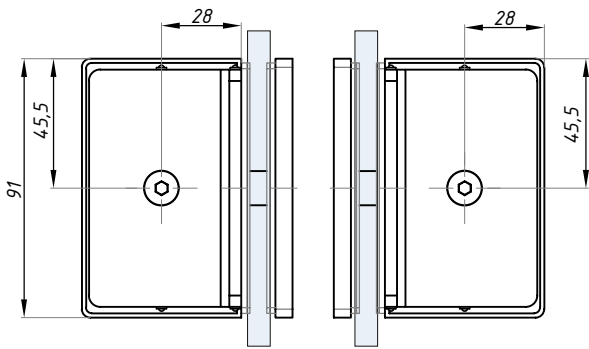

Příprava skla - A

Příprava skla - B

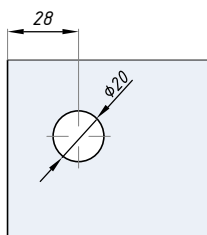
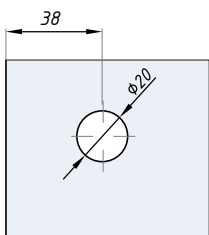

Příprava skla pro sklo 8 a 10 mm

**Poznámka: skryté montážní šrouby**

dop. utahovací moment (Nm): 10

materiál: mosaz

tloušťka skla (mm): 8; 10

## SCHÉMA

Závěs MODICA

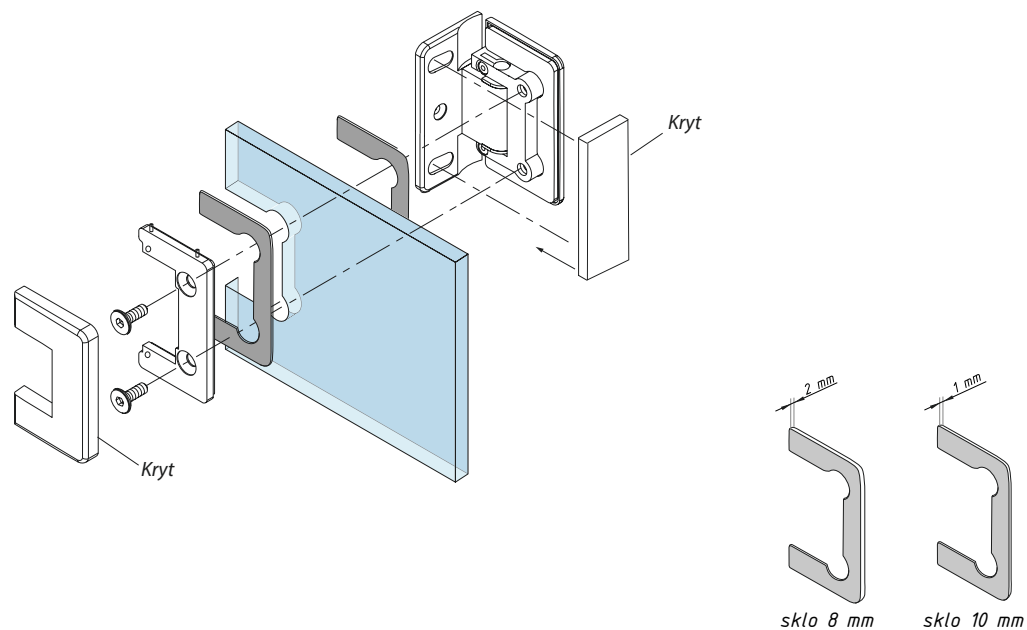

## MONTÁŽNÍ NÁVOD

Závěsy MODICA

1. Ujistěte se, že jsou aretační šrouby povoleny a závěsem jde volně otáčet.

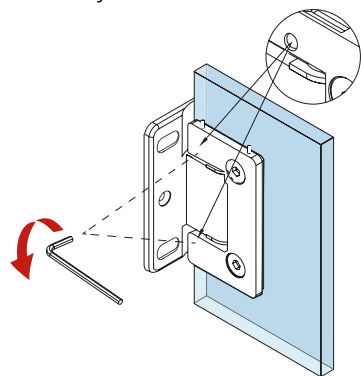

2. Nastavte nulovou polohu dveřního křídla.

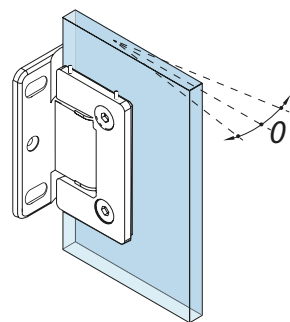

3. Dotáhněte silně (10 Nm) aretační šrouby regulace nulové polohy

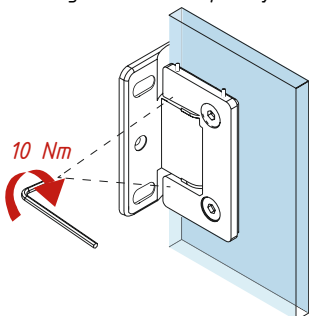

4. Nasad'te kryty závěsu.

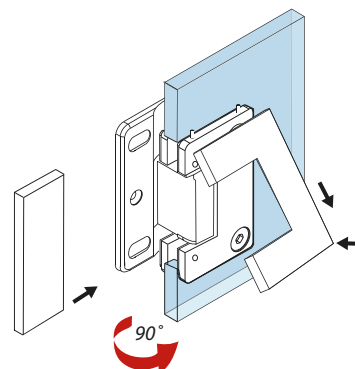

**POZOR:** Při otáčení dveřním křídlem s nedostatečně dotáženými aretačními šrouby, dojde k prokluzu osy a zničení závěsu!



# GELA

Regulovatelné sprchové závěsy a úchyty  
s minimalní spárou mezi skly



## SPRCHOVÉ ZÁVĚSY A ÚCHYTY

### GEH - REGULOVATELNÉ SPRCHOVÉ ZÁVĚSY A ÚCHYTY S MINIMALNÍ SPÁROU MEZI SKLY

---

V úzké spolupráci se společností Bohle jsme pro Vás připravili řadu kování Gela. Nová série GELA pro sprchové kouty kombinuje funkční estetiku s prvotřídním zpracováním „Made in Germany“.

Minimální šířky mezer a skryté šrouby zdůrazňují nejvyšší kvalitu této série. Gela usnadňuje instalaci v mnoha směrech. Nulová poloha je snadno přístupná a umožňuje jednoduché nastavení. Upínací a fixační šrouby jsou v kombinaci s torxním utažením nejvyšší jakostní třídy. Tělo pantu doplňuje ideální fixace krycích destiček.

GELA byla úspěšně testována na 100 000 cyklů



GEH801OS



GEH802



GEH804

### GEC - SPRCHOVÉ ÚCHYTY

---



GEC90



GEC90GG

**5** LET  
ZÁRUKA

**100.000**  
CYKLŮ - TESTOVÁNO



## GEH801OS

Závěs s aretací ± 90° (sklo - zeď 90°)

POVRCHOVÁ  
ÚPRAVA:

SC

PC

BLG

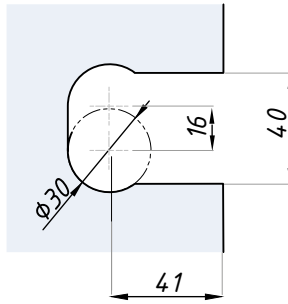
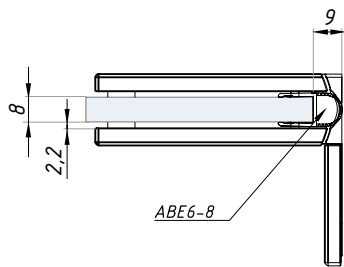
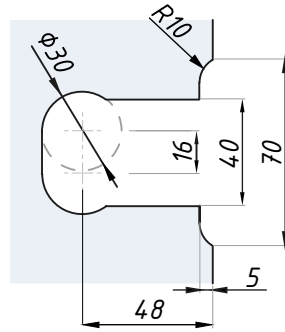
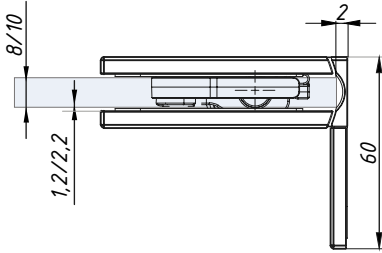
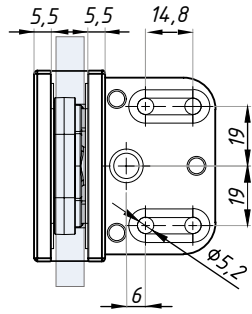
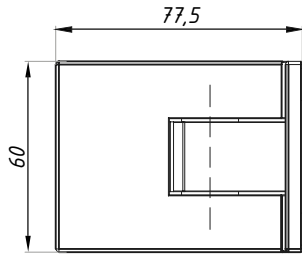

Příprava skla pro sklo 8 mm s těsněním ABE6-8

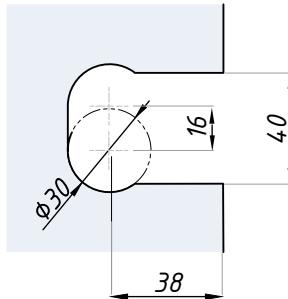
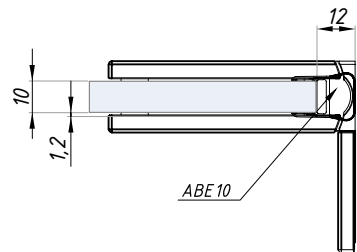

Příprava skla pro sklo 10 mm s těsněním ABE10

**5** LET  
ZÁRUKA

**100.000**  
CYKLOV - TESTOVÁNÍ

Poznámka: skryté montážní šrouby

materiál: mosaz

tloušťka skla (mm): **8; 10**

max. šířka křídla pro pár závěsů pro sklo 8 mm: 1000 x 2250 mm

max. šířka křídla pro pár závěsů pro sklo 10 mm: 855 x 2250 mm / 1000 x 2000 mm

max. váha skla na jeden pár závěsů (kg): **50**

## GEH801OS-DP

Distanční podložka, 2 a 3 mm

POVRCHOVÁ  
ÚPRAVA:

SSS



pro závěs GEH801OS

materiál: nerezová ocel

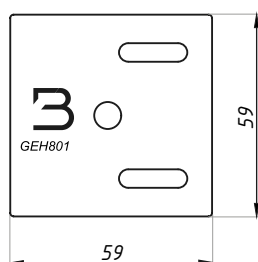

## GEH802

Závěs s aretací  $\pm 90^\circ$  (sklo - sklo 180°)

POVRCHOVÁ  
ÚPRAVA:

SC

PC

BLG

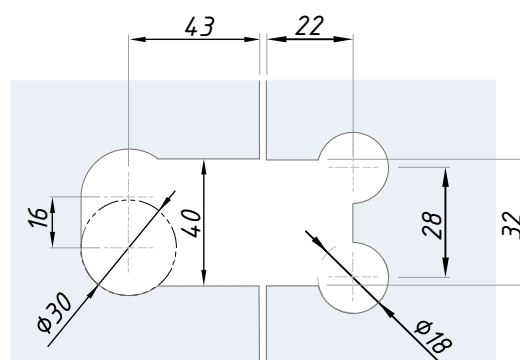
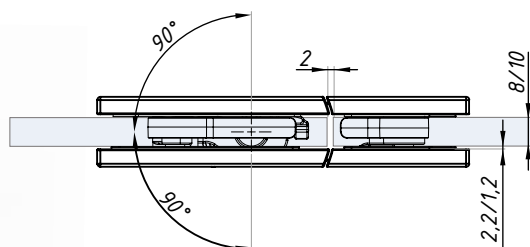
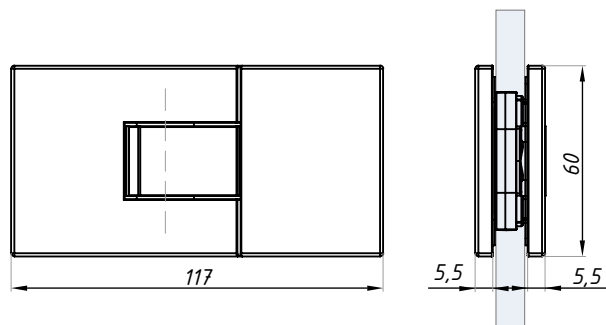

5 LET  
ZÁRUKA

100.000  
CYKLU - TESTOVÁNÍ

Poznámka: skryté montážní šrouby

materiál: mosaz

tloušťka skla (mm): 8; 10

max. váha skla na jeden pár závěsů (kg): 50

max. šířka křídla pro pár závěsů pro sklo 8 mm: 1000 x 2250 mm

max. šířka křídla pro pár závěsů pro sklo 10 mm: 855 x 2250 mm / 1000 x 2000 mm

# GEH804

Závěs s aretací  $\pm 90^\circ$  (sklo - sklo  $90^\circ$ )

POVRCHOVÁ  
ÚPRAVA:

SC

PC

BLG

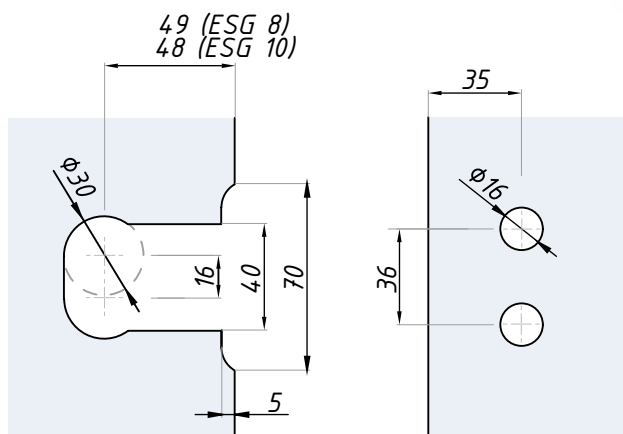
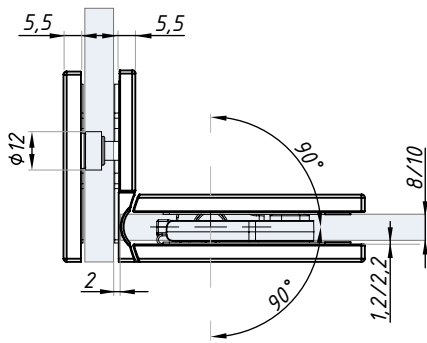
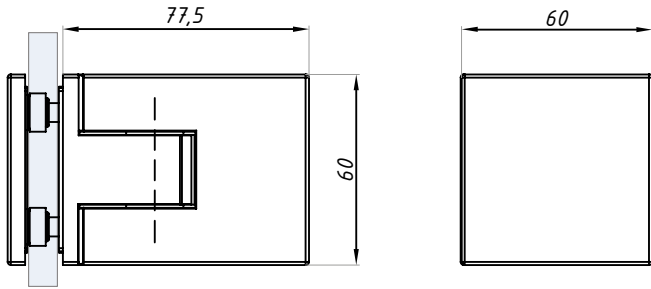

5 LET  
ZÁRUKA

100.000  
CYKLO - TESTOVÁNO

Poznámka: skryté montážní šrouby

materiál: mosaz

tloušťka skla (mm): 8; 10

max. šířka křídla pro pár závěsů pro sklo 8 mm: 1000 x 2250 mm

max. šířka křídla pro pár závěsů pro sklo 10 mm: 855 x 2250 mm / 1000 x 2000 mm

max. váha skla na jeden pár závěsů (kg): 50

## GEC90

Bodový úchyt (sklo - zeď 90°)

POVRCHOVÁ  
ÚPRAVA:

SC

PC

BLG

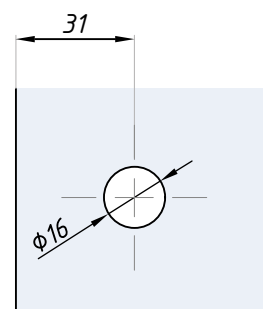
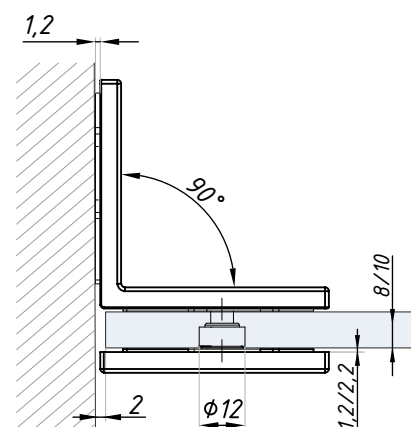
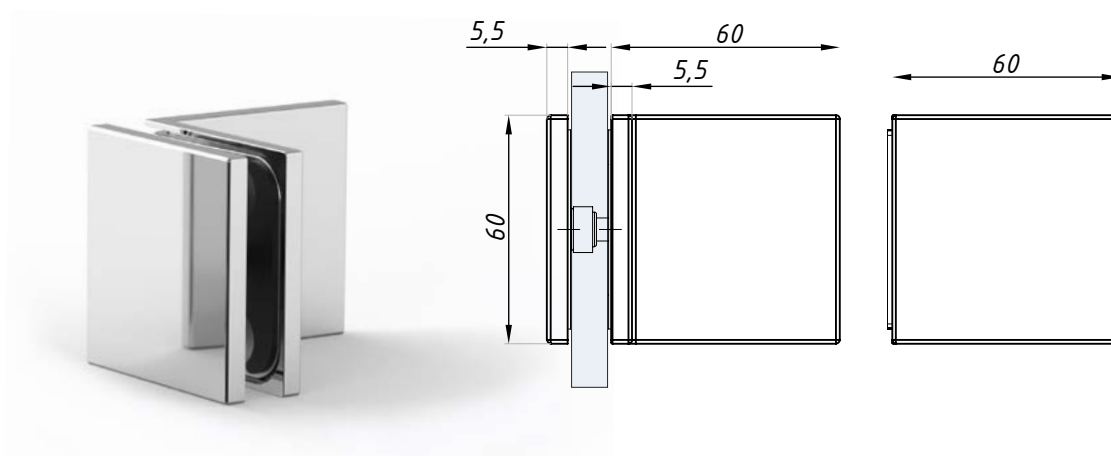

5 LET  
ZÁRUKA

100.000  
CYKLŮ - TESTOVÁNÍ

Poznámka: skryté montážní šrouby

materiál: mosaz

tloušťka skla (mm): 8; 10

# GEC90GG

Bodový úchyt (sklo - sklo 90°)

POVRCHOVÁ  
ÚPRAVA:

SC

PC

BLG

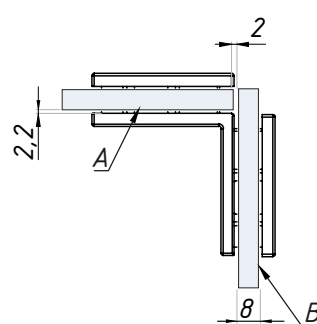
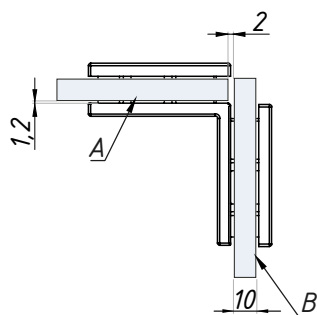
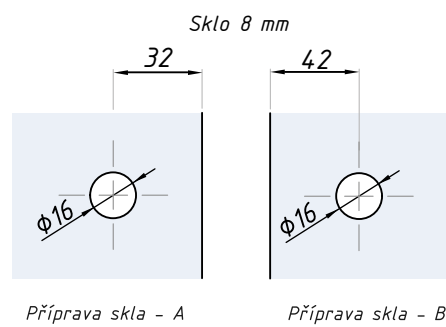
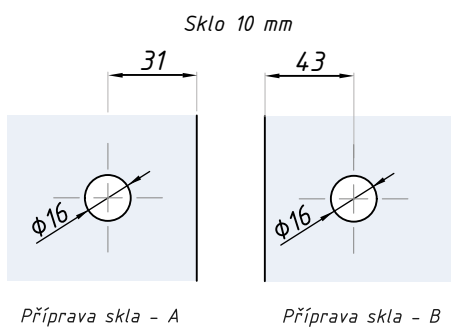
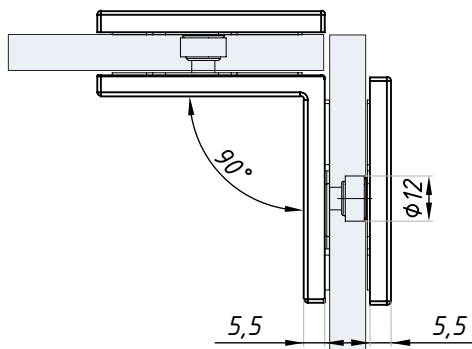
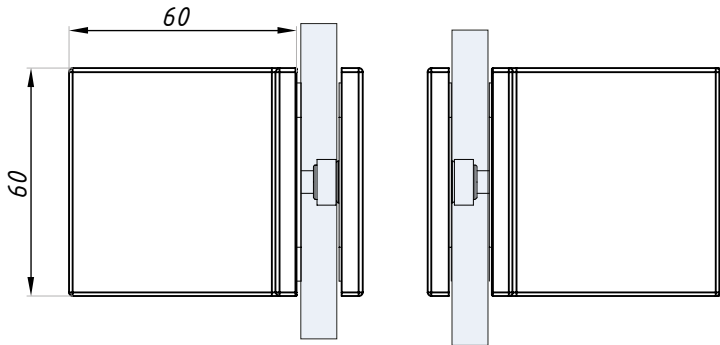

**5** LET  
ZÁRUKA

**100.000**  
CYKLO - TESTOVÁNÍ

Poznámka: skryté montážní šrouby

materiál: mosaz  
tloušťka skla (mm): 8; 10



Materiál, ze kterého jsou závěsy vyrobeny je vysoce kvalitní kombinace mosazi a nerez. Tím zaručujeme dlouhou životnost se zárukou a garancí 5 let! Navíc komplexní testy se **100 000** cykly prokázaly nosnost závěsů až **50 kg**.



Upínací šrouby a fixační šroub nulové polohy mají jednotné hlavy šroubů TX30, které lze pohodlně utáhnout pouze jedním nástrojem. Nepříjemná výměna montážních nástrojů je tedy minulostí. Podlouhlé otvory pro montáž na stěnu navíc poskytují zvýšený komfort při usazování pantů



Jedním z předpokladů je přesné lícování krytek. Pro tento účel Bohle vyvinul inovativní 4-bodový upevňovací mechanismus, který fixuje krytky přesně na místě



# ETNA

Sprchové závěsy a úchyty - hranaté



## SPRCHOVÉ ZÁVĚSY A ÚCHYTY - HRANATÉ

### TGHU - ZVEDACÍ ZÁVĚSY



TGHU90LH



TGHU90RH



TGHU90-OSLH



TGHU90-OSRH



TGHU180LH



TGHU180RH

### TGHS - STANDARDNÍ ZÁVĚSY



TGHS90LH



TGHS90RH



TGHS90-OSLH



TGHS90-OSRH



TGHS180LH



TGHS180RH

### TGSC - ÚCHYTY



TGSC90



TGSC180



TGSC90GG

### MODERNÍ A UCELENÝ DESIGN CELÉ SÉRIE

- Stejná výška závěsů i úchytů (H=65 mm).
- Jednotný design standardního a zvedacího závěsu.
- Dva typy povrchů: lesklý a matný, imitující kartáčovanou nerez.

### TRVALÉ A EKONOMICKÉ ŘEŠENÍ

- Nerezový zvedací mechanismus zaručuje spolehlivou a dlouhodobou funkci.
- Tělo kování je tvořeno odlitkem mosazi garantující vysokou přilnavost a trvanlivost pochromování.

### JEDNODUCHÁ MONTÁŽ

- Možnost univerzální montáže standardních a zvedacích závěsů jak na levou tak pravou stranu.
- Jednoduchá příprava skla, zahrnuje pouze vrtání dvou otvorů  $\varnothing 14$  mm.
- Stejné výřezy do skla pro celou sérii ETNA.

### FUNKCE MECHANISMU ZVEDACÍHO ZÁVĚSU TGHU / TTU

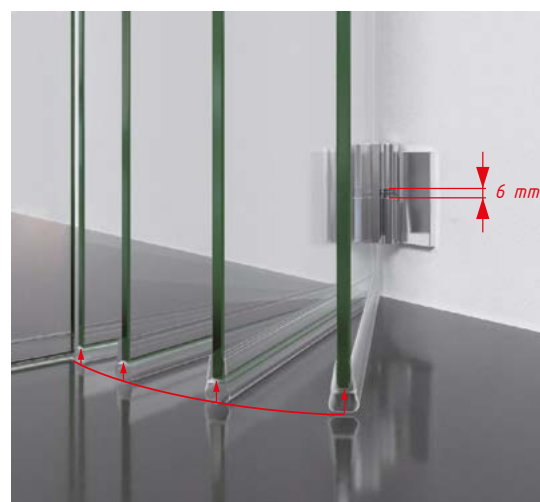
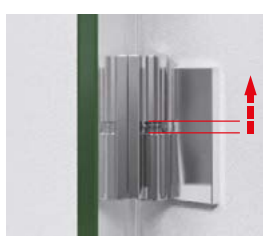
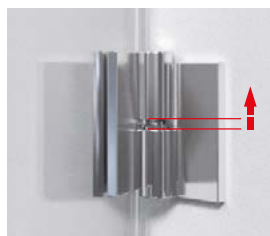
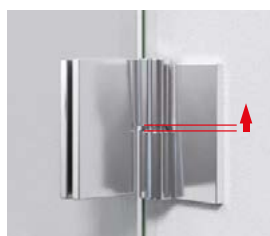

## SPRCHOVÉ ZÁVĚSY ETNA

Schéma použití

Levý nebo pravý závěs je určován pozicí postavy na schématech.

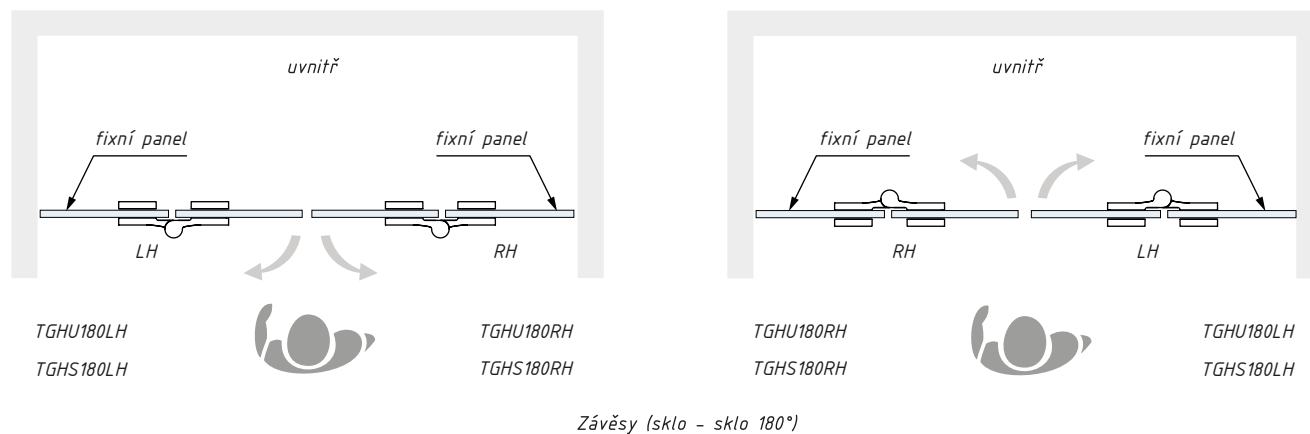
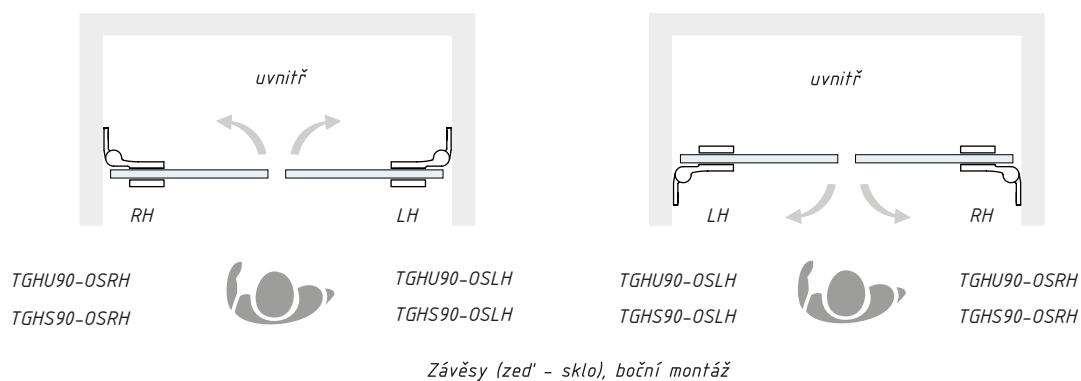
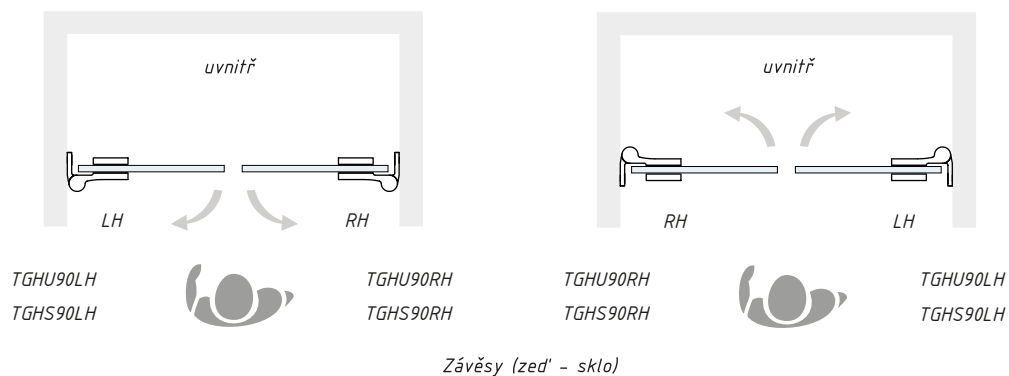

## TGHU90LH

Zvedací závěs levý 90° (zed' - sklo)

POVRCHOVÁ  
ÚPRAVA:

SC

PC

BLG

LM

24K

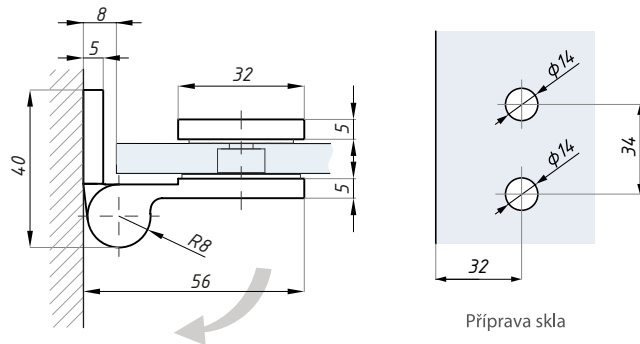

dop. utahovací moment (Nm): 10

max. váha skla na pár (kg): 40

tloušťka skla (mm): 6; 8

materiál: mosaz

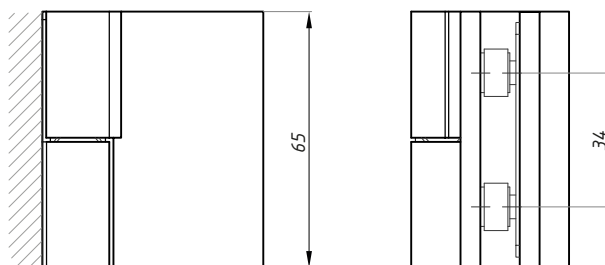

## TGHU90RH

Zvedací závěs pravý 90° (zed' - sklo)

POVRCHOVÁ  
ÚPRAVA:

SC

PC

BLG

LM

24K

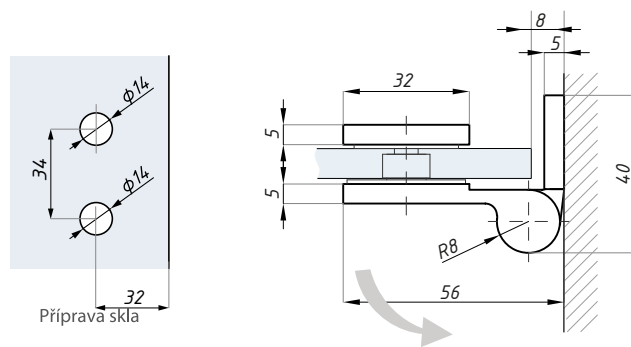

dop. utahovací moment (Nm): 10

max. váha skla na pár (kg): 40

tloušťka skla (mm): 6; 8

materiál: mosaz

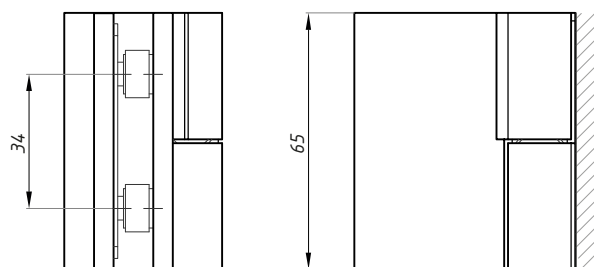

## TGHU90-OSLH

Zvedací závěs levý 90° (zed' - sklo), boční montáž

POVRCHOVÁ  
ÚPRAVA:

SC

PC

BLG

LM

24K

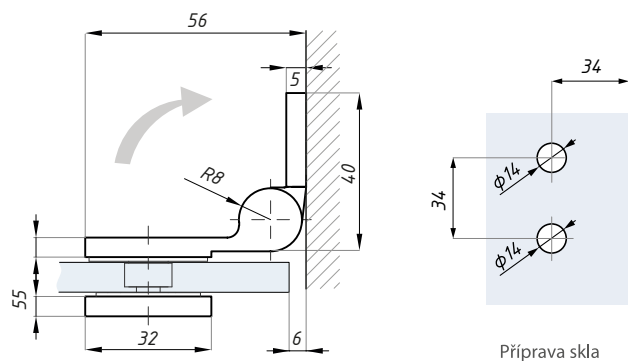

dop. utahovací moment (Nm): 10

max. váha skla na pár (kg): 40

tloušťka skla (mm): 6; 8

materiál: mosaz

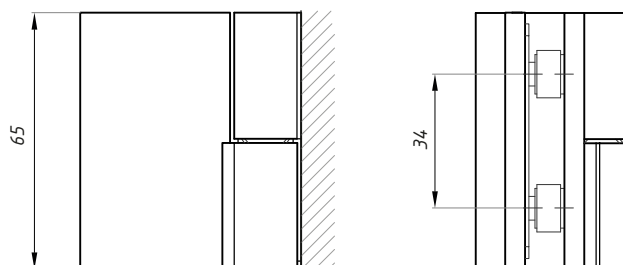

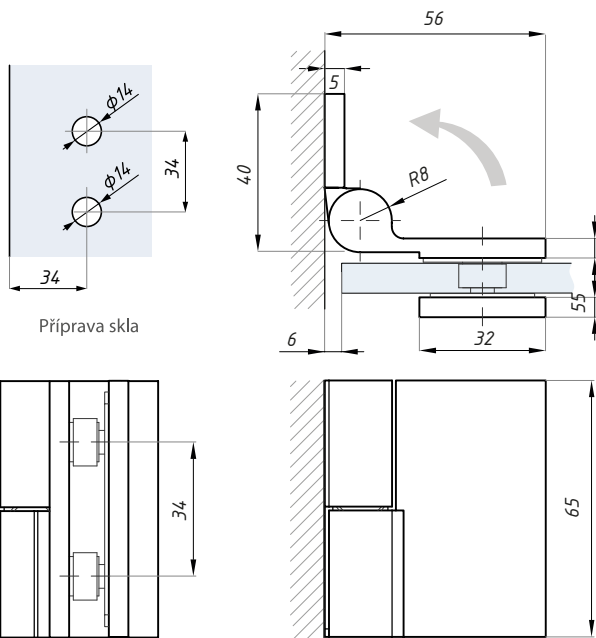

## TGHU90-OSRH

Zvedací závěs pravý 90° (zed' - sklo), boční montáž

POVRCHOVÁ  
ÚPRAVA:

- SC
- PC
- BLG
- LM
- 24K



max. váha skla na pár (kg): 40  
materiál: mosaz

dop. utahovací moment (Nm): 10  
tloušťka skla (mm): 6; 8

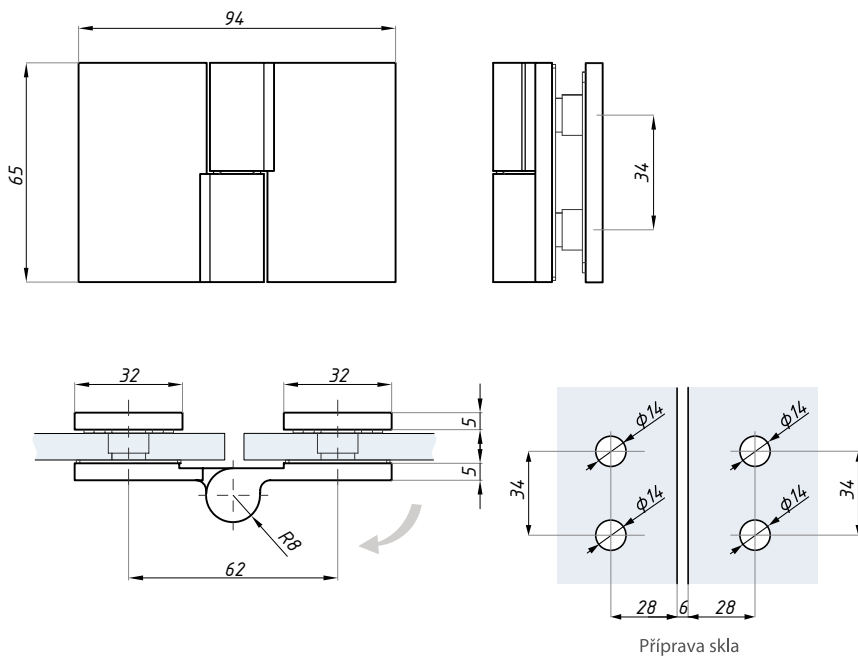

## TGHU180LH

Zvedací závěs levý 180° (sklo - sklo)

POVRCHOVÁ  
ÚPRAVA:

- SC
- PC
- BLG
- LM
- 24K



max. váha skla na pár (kg): 40  
materiál: mosaz

dop. utahovací moment (Nm): 10  
tloušťka skla (mm): 6; 8

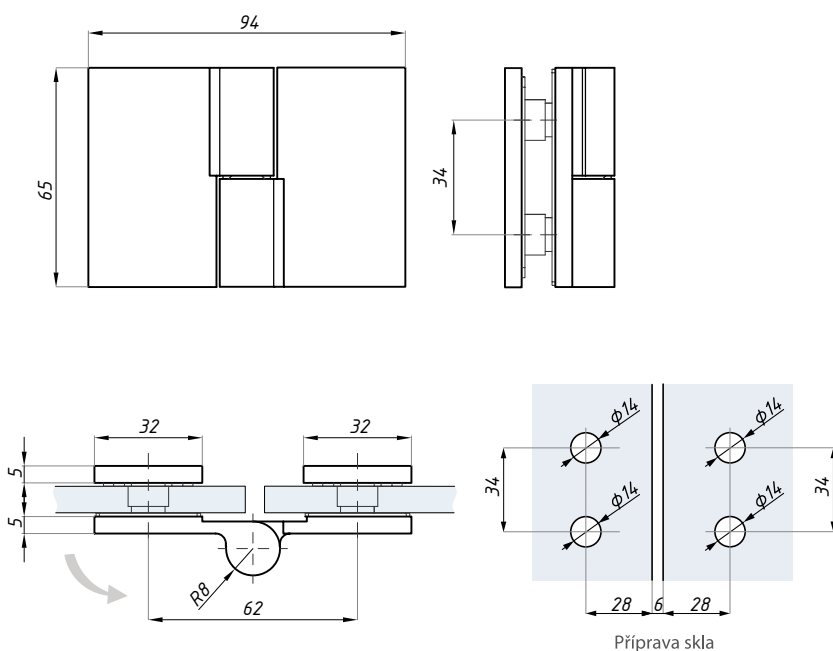

## TGHU180RH

Zvedací závěs pravý 180° (sklo - sklo)

POVRCHOVÁ  
ÚPRAVA:

- SC
- PC
- BLG
- LM
- 24K



max. váha skla na pár (kg): 40  
materiál: mosaz

dop. utahovací moment (Nm): 10  
tloušťka skla (mm): 6; 8

## TGHS90LH

Standardní závěs levý 90° (zed' - sklo)

POVRCHOVÁ  
ÚPRAVA:

SC

PC



dop. utahovací moment (Nm): 10

tloušťka skla (mm): 6; 8

max. váha skla na pár (kg): 40

materiál: mosaz

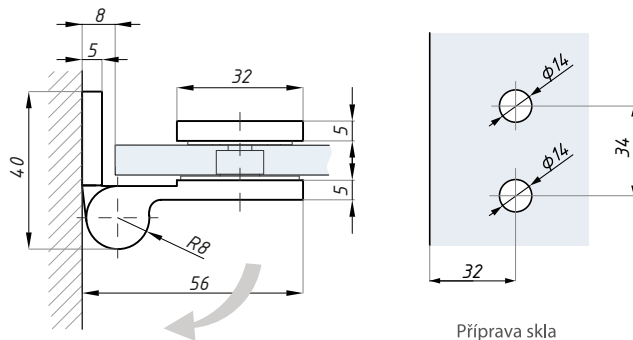

Příprava skla

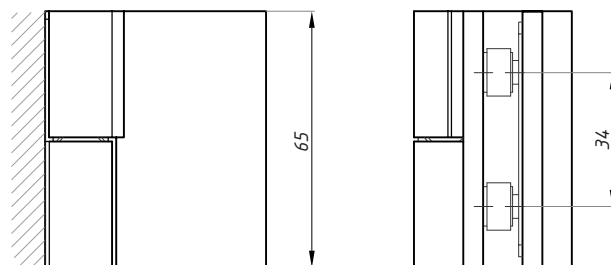

## TGHS90RH

Standardní závěs pravý 90° (zed' - sklo)

POVRCHOVÁ  
ÚPRAVA:

SC

PC



dop. utahovací moment (Nm): 10

tloušťka skla (mm): 6; 8

max. váha skla na pár (kg): 40

materiál: mosaz

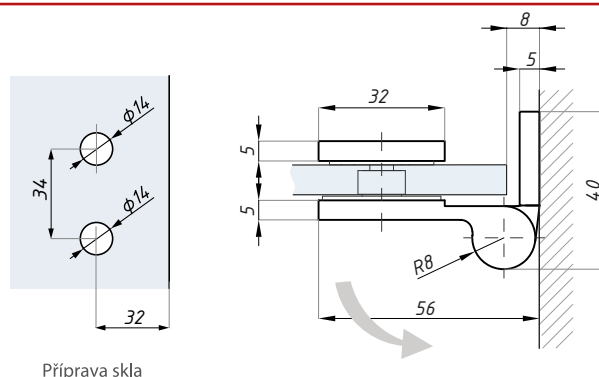

Příprava skla

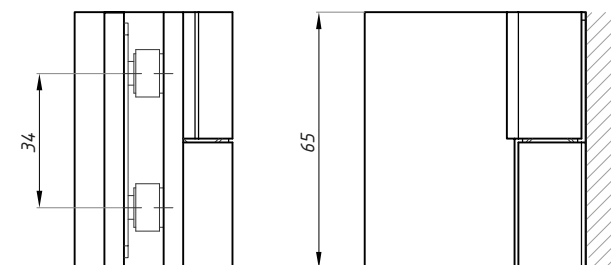

## TGHS90-OSLH

Standardní závěs levý 90° (zed' - sklo), boční montáž

POVRCHOVÁ  
ÚPRAVA:

SC

PC



dop. utahovací moment (Nm): 10

tloušťka skla (mm): 6; 8

max. váha skla na pár (kg): 40

materiál: mosaz

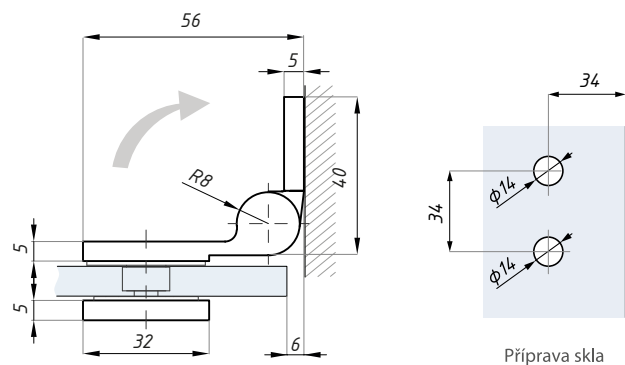

Příprava skla

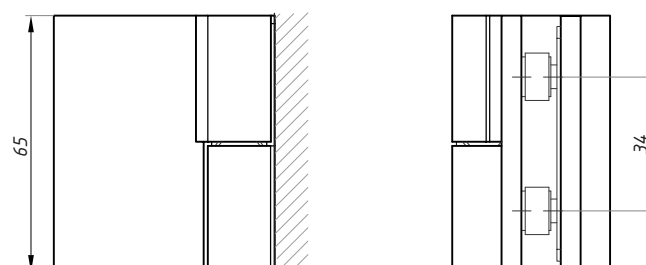

## TGHS90-OSRH

Standardní závěs pravý 90° (zed - sklo), boční montáž

POVRCHOVÁ  
ÚPRAVA:

SC

PC

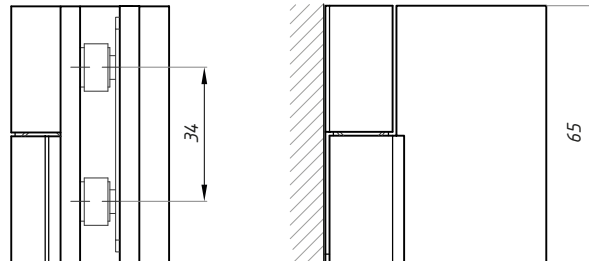
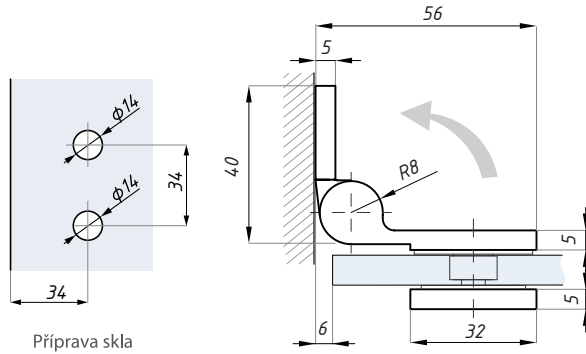

max. váha skla na pár (kg): 40

dop. utahovací moment (Nm): 10

materiál: mosaz

tloušťka skla (mm): 6; 8

## TGHS180LH

Standardní závěs levý 180° (sklo - sklo)

POVRCHOVÁ  
ÚPRAVA:

SC

PC

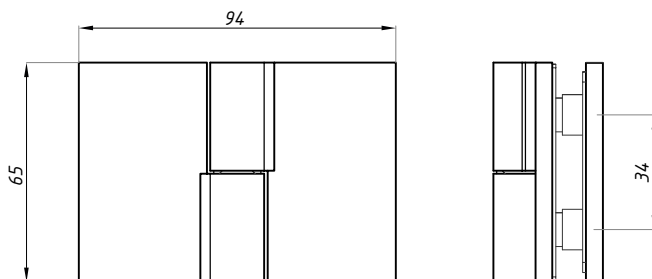
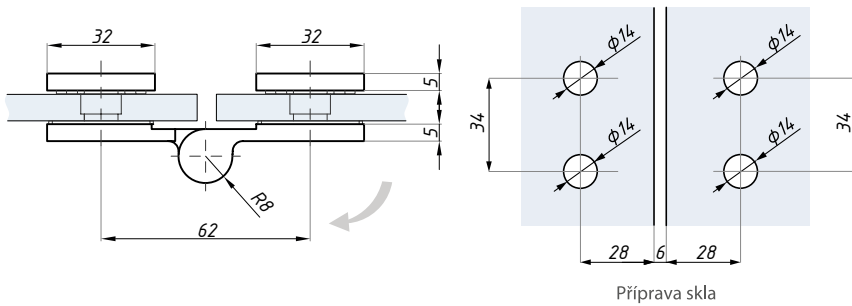

max. váha skla na pár (kg): 40

dop. utahovací moment (Nm): 10

materiál: mosaz

tloušťka skla (mm): 6; 8

## TGHS180RH

Standardní závěs pravý 180° (sklo - sklo)

POVRCHOVÁ  
ÚPRAVA:

SC

PC

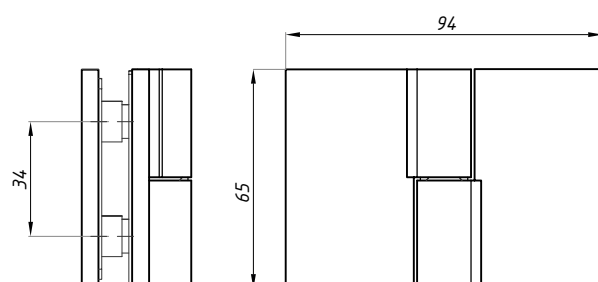
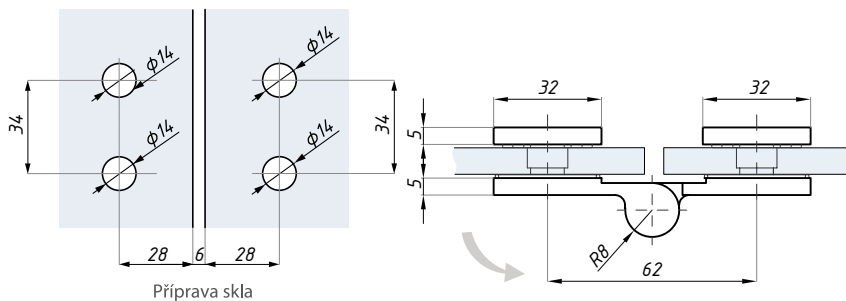

max. váha skla na pár (kg): 40

dop. utahovací moment (Nm): 10

materiál: mosaz

tloušťka skla (mm): 6; 8

## TGSC90

Bodový úchyt 90° (zeď - sklo)

POVRCHOVÁ  
ÚPRAVA:

SC

PC

BLG

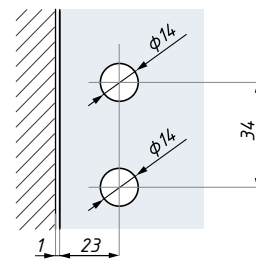
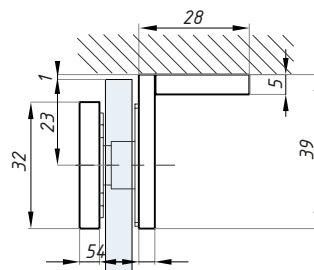

Příprava skla

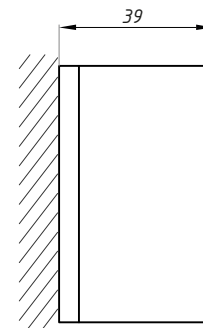
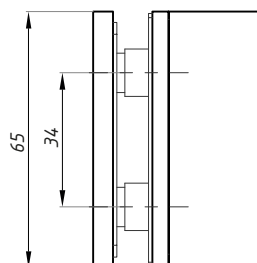

dop. utahovací moment (Nm): 10

tloušťka skla (mm): 6; 8

materiál: mosaz

## TGSC90-GG

Bodový úchyt 90° (sklo - sklo)

POVRCHOVÁ  
ÚPRAVA:

SC

PC

BLG

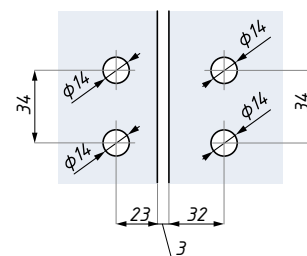
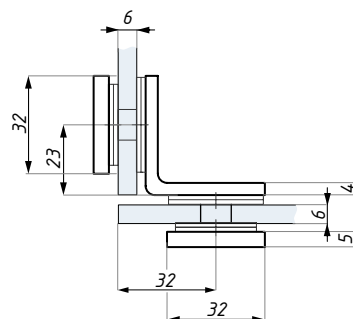

Příprava skla 6 mm

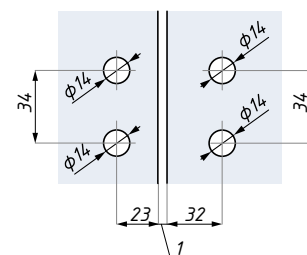
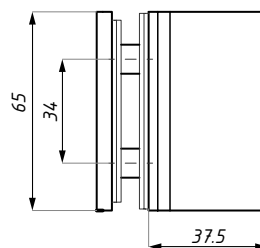

Příprava skla 8 mm

dop. utahovací moment (Nm): 10

tloušťka skla (mm): 6; 8

materiál: mosaz

## TGSC180

Bodový úchyt 180° (sklo - sklo)

POVRCHOVÁ  
ÚPRAVA:

SC

PC

BLG

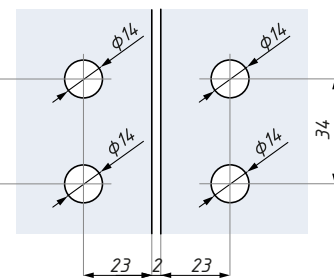
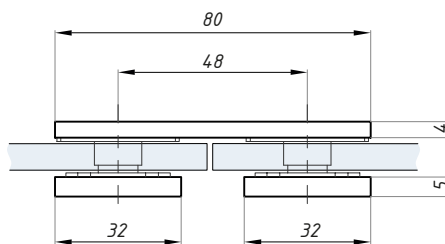

Příprava skla

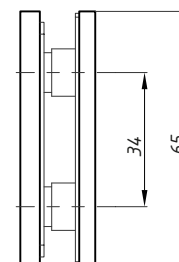
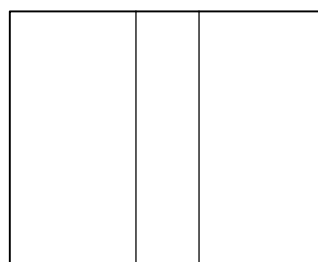

dop. utahovací moment (Nm): 10

tloušťka skla (mm): 6; 8

materiál: mosaz



# ETNA

Sprchové závěsy a úchyty - zaoblené



## SPRCHOVÉ ZÁVĚSY A ÚCHYTY - ZAOBLENÉ

### TTU - ZVEDACÍ ZÁVĚSY

---



TTU90LH



TTU90RH



TTU90-OSLH



TTU90-OSRH



TTU180LH



TTU180RH



TTU90GGLH



TTU90GGLH

### TTSC - ÚCHYTY

---



TTSC90



TTSC180



TTSC90GG

*Levý nebo pravý závěs je určován pozicí postavy na schématech.*

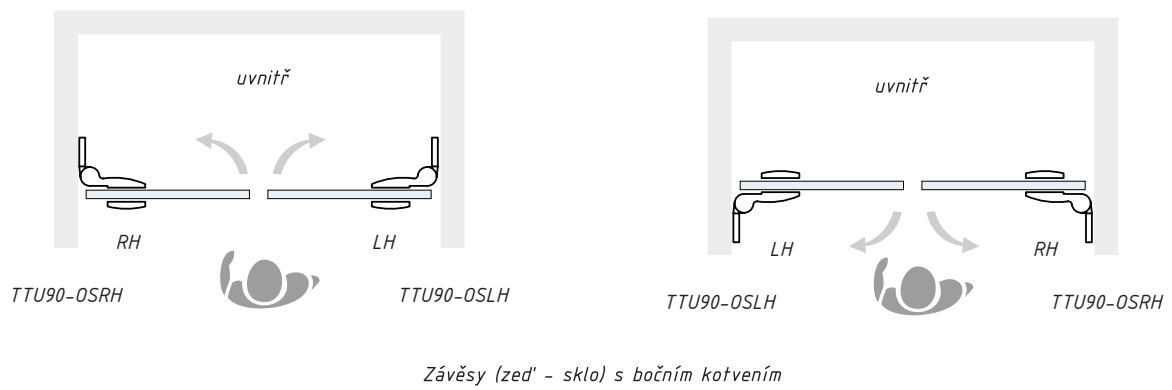
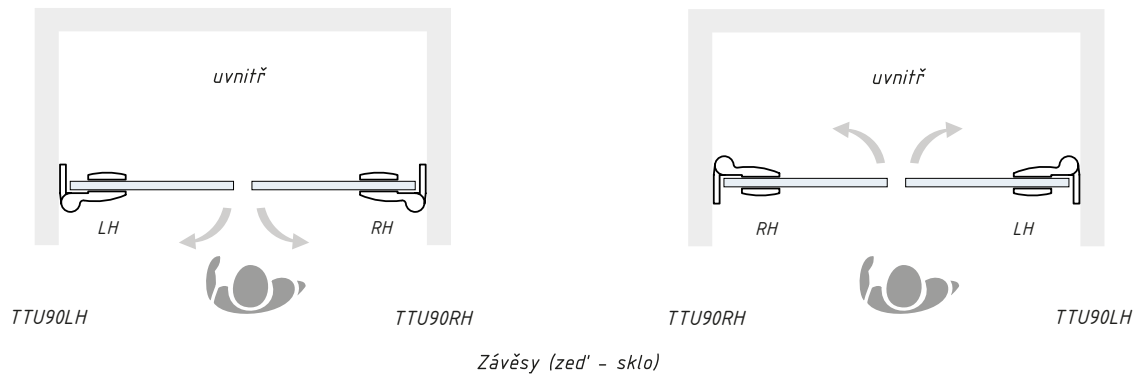

*Levý nebo pravý závěs je určován pozicí postavy na schématech.*

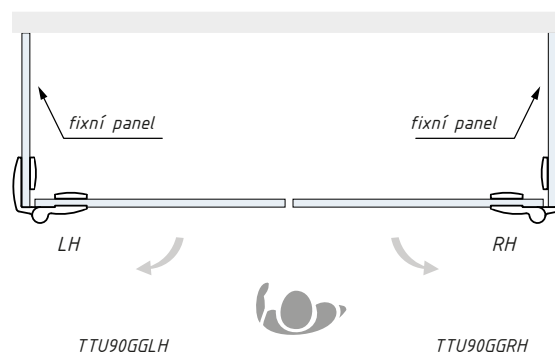
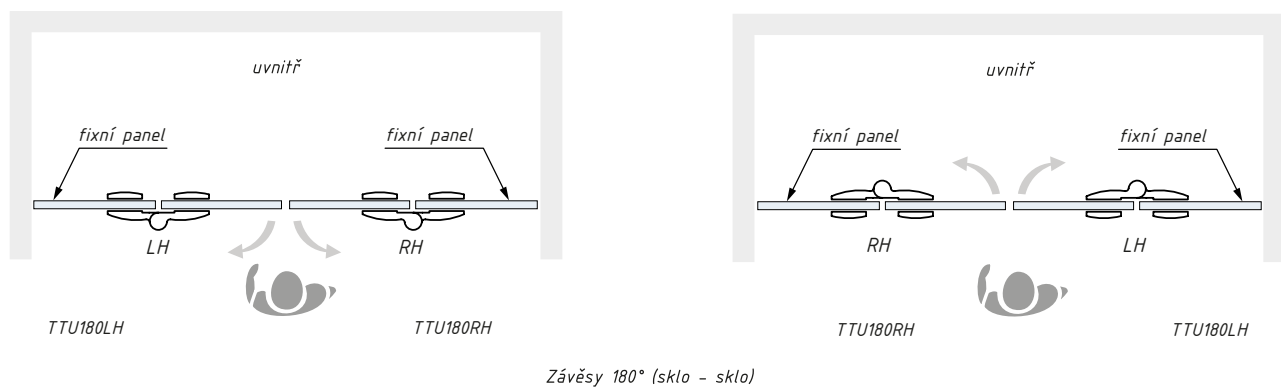

## TTU90LH

Zvedací závěs levý 90° (zeď - sklo)

POVRCHOVÁ  
ÚPRAVA:

SC

PC



dop. utahovací moment (Nm): 10

tloušťka skla (mm): 6; 8

max. váha skla na pár (kg): 40

materiál: mosaz

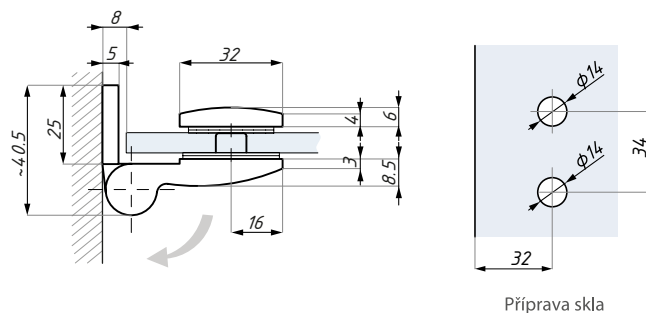

Příprava skla

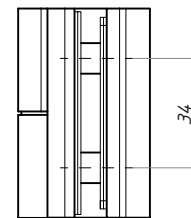
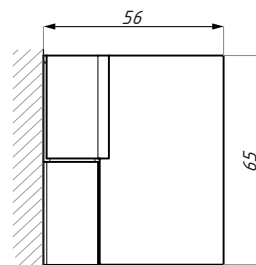

## TTU90RH

Zvedací závěs pravý 90° (zeď - sklo)

POVRCHOVÁ  
ÚPRAVA:

SC

PC



dop. utahovací moment (Nm): 10

tloušťka skla (mm): 6; 8

max. váha skla na pár (kg): 40

materiál: mosaz

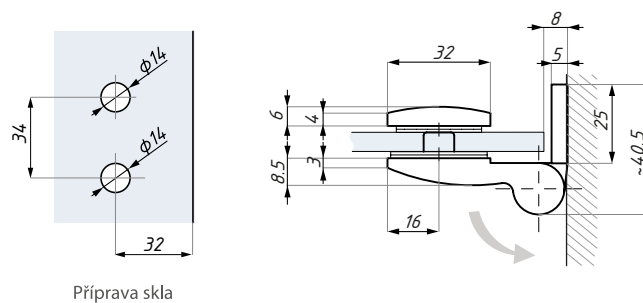

Příprava skla

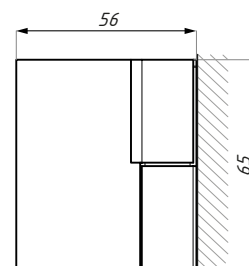
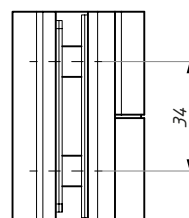

## TTU90-OSLH

Zvedací závěs levý 90° (zeď - sklo), boční montáž

POVRCHOVÁ  
ÚPRAVA:

SC

PC



dop. utahovací moment (Nm): 10

tloušťka skla (mm): 6; 8

max. váha skla na pár (kg): 40

materiál: mosaz

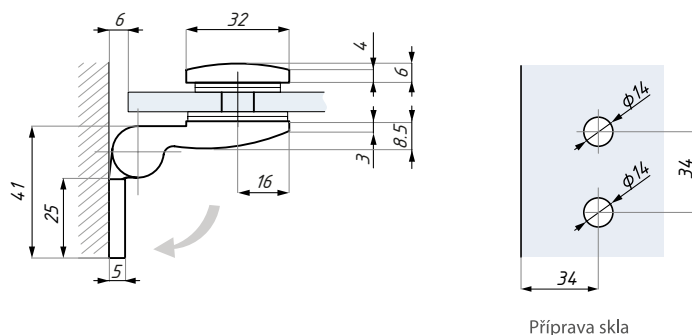

Příprava skla

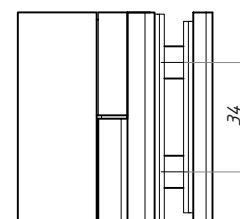
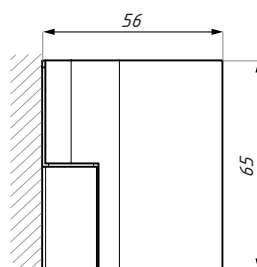

## TTU90-OSRH

Zvedací závěs pravý 90° (zed' - sklo), boční montáž

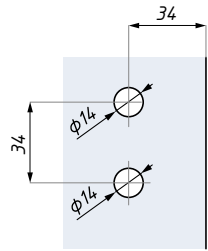

Příprava skla

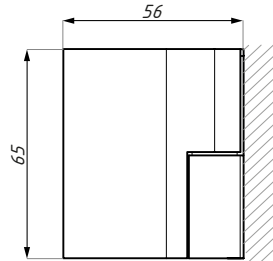
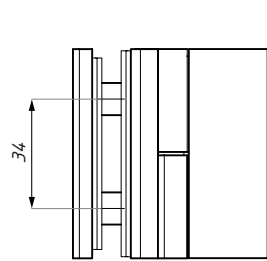
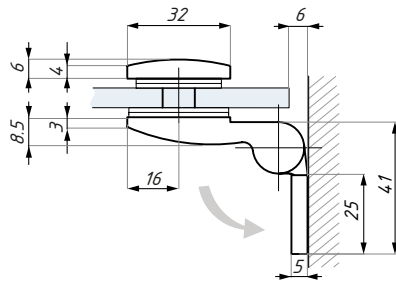

POVRCHOVÁ  
ÚPRAVA:

SC

PC

max. váha skla na pár (kg): 40

materiál: mosaz

dop. utahovací moment (Nm): 10

tloušťka skla (mm): 6; 8

## TTU180LH

Zvedací závěs levý 180° (sklo - sklo)

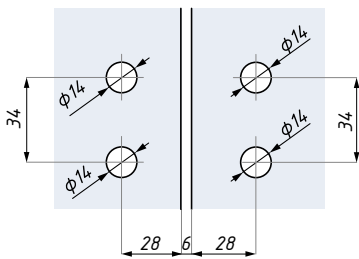

Příprava skla

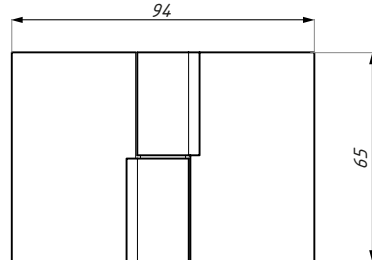
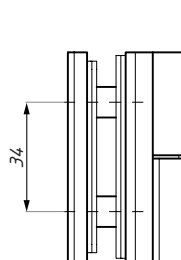
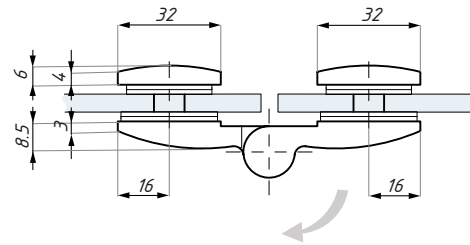

POVRCHOVÁ  
ÚPRAVA:

SC

PC

max. váha skla na pár (kg): 40

materiál: mosaz

dop. utahovací moment (Nm): 10

tloušťka skla (mm): 6; 8

## TTU180RH

Zvedací závěs pravý 180° (sklo - sklo)

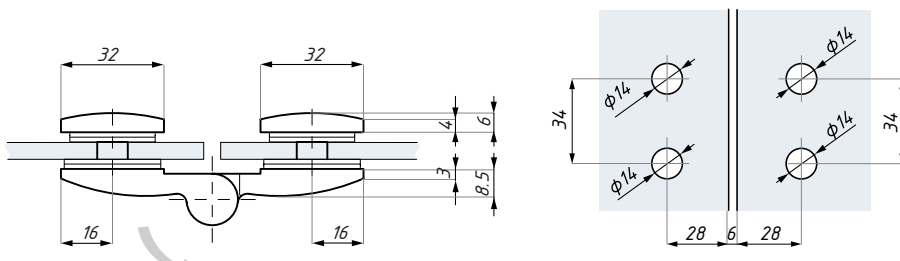

Příprava skla

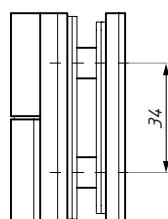
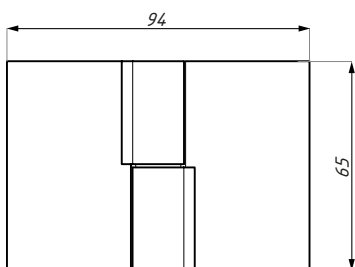

POVRCHOVÁ  
ÚPRAVA:

SC

PC

max. váha skla na pár (kg): 40

materiál: mosaz

dop. utahovací moment (Nm): 10

tloušťka skla (mm): 6; 8

## TTU90GGLH

Zvedací závěs levý 90° (sklo - sklo)

POVRCHOVÁ  
ÚPRAVA:

SC

PC



dop. utahovací moment (Nm): 10

tloušťka skla (mm): 6; 8

max. váha skla na pár (kg): 40

materiál: mosaz

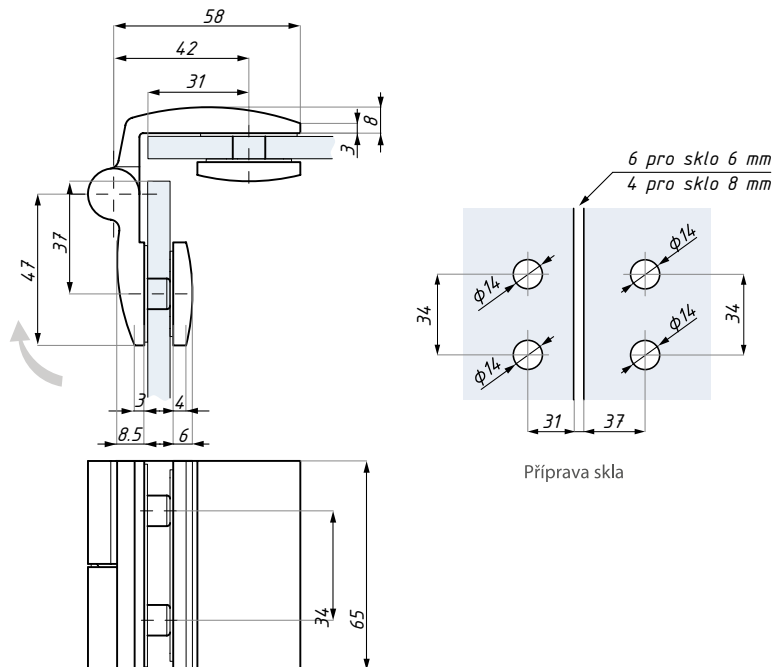

## TTU90GGRH

Zvedací závěs pravý 90° (sklo - sklo)

POVRCHOVÁ  
ÚPRAVA:

SC

PC



dop. utahovací moment (Nm): 10

tloušťka skla (mm): 6; 8

max. váha skla na pár (kg): 40

materiál: mosaz

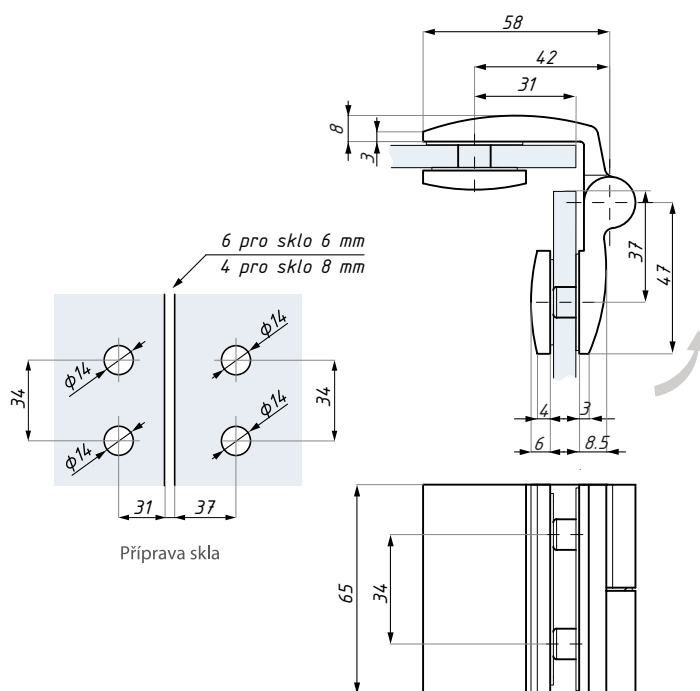

## TTSC90

Bodový úchyt 90° (zeď - sklo)

POVRCHOVÁ  
ÚPRAVA:

SC

PC



dop. utahovací moment (Nm): 10

tloušťka skla (mm): 6; 8

materiál: mosaz

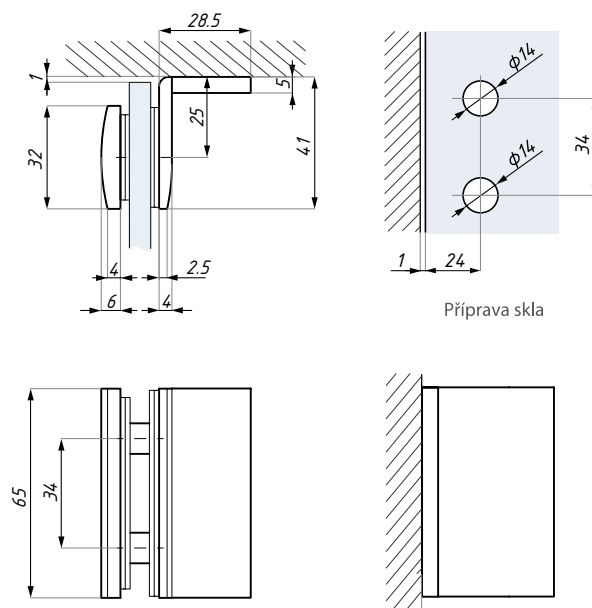

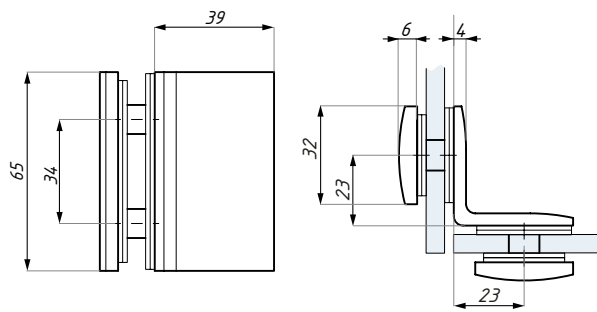

## TTSC90GG

Bodový úchyt 90° (sklo - sklo)

POVRCHOVÁ  
ÚPRAVA:

SC

PC

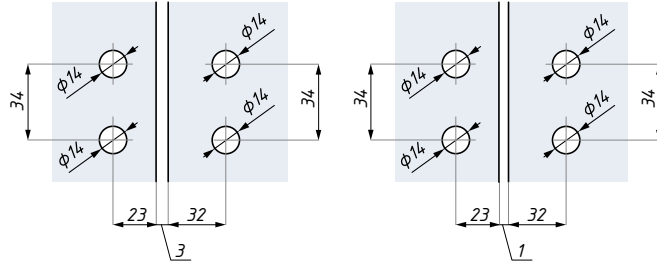

Příprava pro sklo 6 mm

Příprava pro sklo 8 mm

dop. utahovací moment (Nm): 10

materiál: mosaz

tloušťka skla (mm): 6; 8

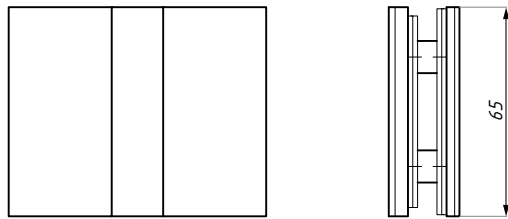

## TTSC180

Bodový úchyt 180° (sklo - sklo)

POVRCHOVÁ  
ÚPRAVA:

SC

PC

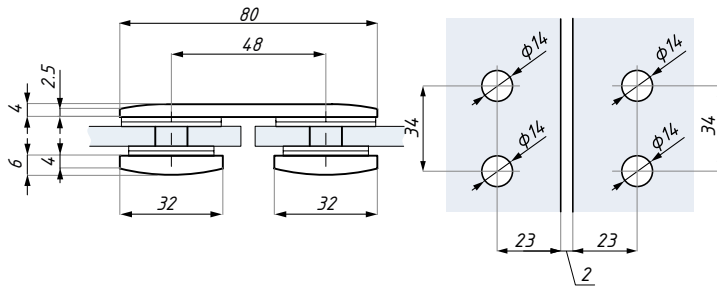

Příprava skla

dop. utahovací moment (Nm): 10

materiál: mosaz

tloušťka skla (mm): 6; 8

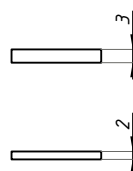
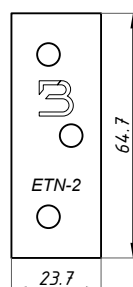

## TGH-DP

Distanční podložka pro závěsy a úchyty série ETNA, 2 a 3 mm



materiál: nerezová ocel

pro všechny závěsy série ETNA sklo - zed a pro úchyty TGSC90 a TTSC90

## TAHU

Lištový zvedací závěs - oblý, pro sklo 6 mm

POVRCHOVÁ  
ÚPRAVA:

PC

DĚLKA (L):

1450

2100

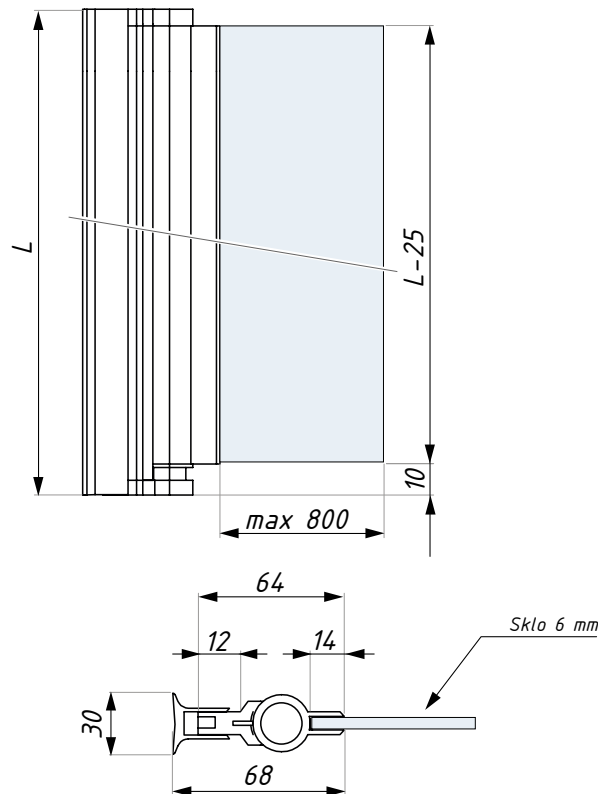

tloušťka skla (mm): 6

materiál: hliník

## TAHU-S

Lištový zvedací závěs - hranatý, pro sklo 6 mm

POVRCHOVÁ  
ÚPRAVA:

PC

BL

DĚLKA (L):

2100

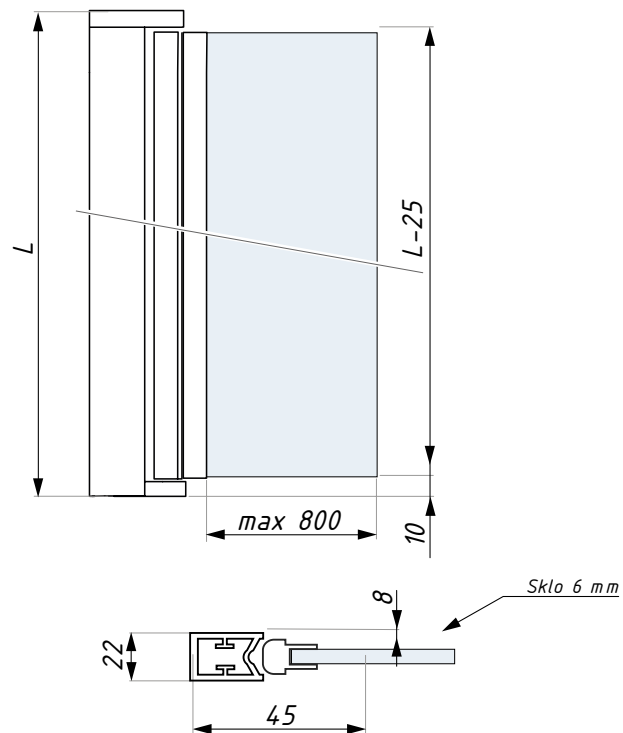

tloušťka skla (mm): 6

materiál: hliník

## TAHU-GG

Profil pro lištový zvedací závěs, pro sklo 6 mm

POVRCHOVÁ  
ÚPRAVA:

PC

DĚLKA (L):

2100

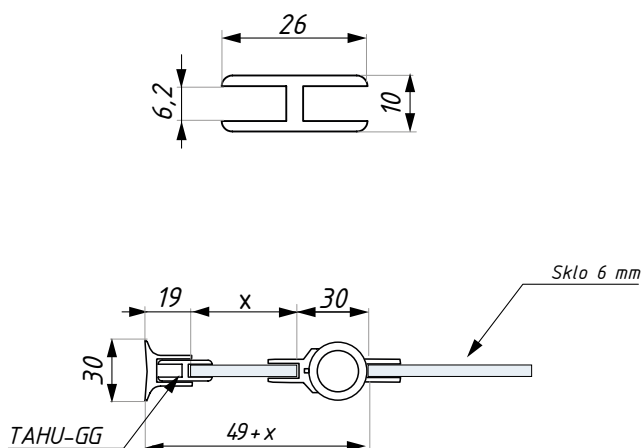

montáž sklo - sklo

tloušťka skla (mm): 6

materiál: hliník



# MODENA

Sprchová madla a úchyty



## KH15-32

Dveřní úchyt (ø 32 mm)

POVRCHOVÁ  
ÚPRAVA:

SC

PC

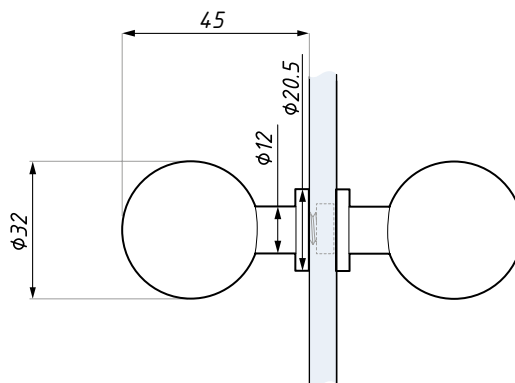

tloušťka skla (mm): 8 - 12

materiál: mosaz

Příprava skla

## KH16-25

Dveřní úchyt (ø 25 mm)

POVRCHOVÁ  
ÚPRAVA:

SC

PC

BLG

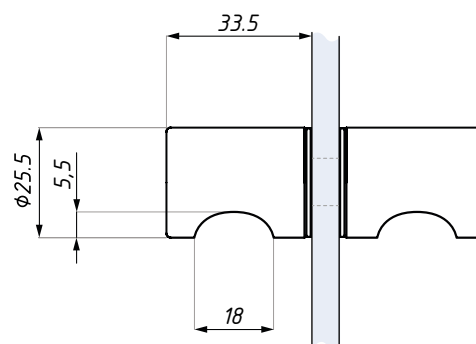

tloušťka skla (mm): 8 - 12

materiál: mosaz

Příprava skla

## KH16-32

Dveřní úchyt (ø 32 mm)

POVRCHOVÁ  
ÚPRAVA:

SC

PC

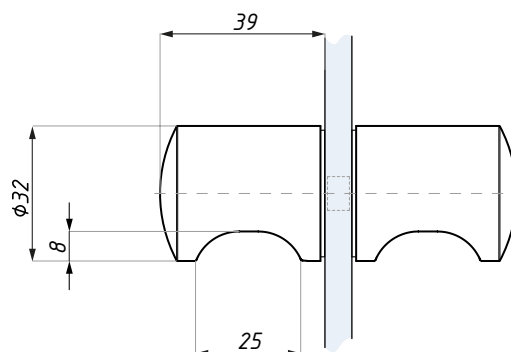

tloušťka skla (mm): 8 - 12

materiál: mosaz

Příprava skla

## KH16-38

Dveřní úchyt (ø 38 mm)

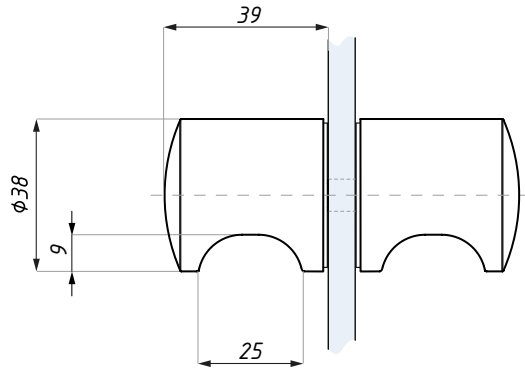

POVRCHOVÁ  
ÚPRAVA:

SSS

PSS

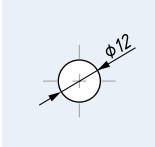

Příprava skla

materiál: nerezová ocel

tloušťka skla (mm): 8 - 12

## KH17-25

Dveřní úchyt (ø 25 mm)

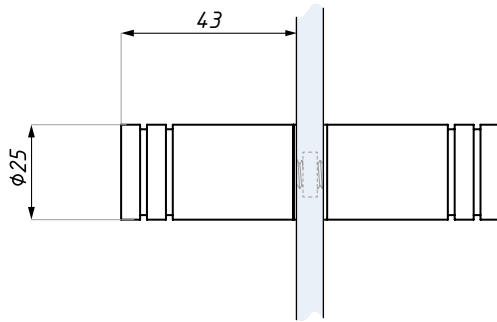

POVRCHOVÁ  
ÚPRAVA:

SSS

PSS

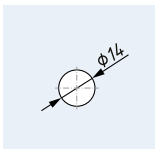

Příprava skla

materiál: nerezová ocel

tloušťka skla (mm): 8 - 12

## KH20-70

Dveřní úchyt (ø70 mm)

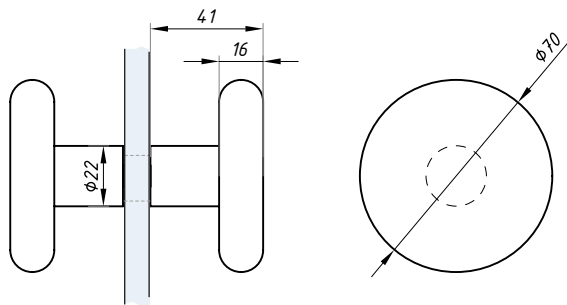

POVRCHOVÁ  
ÚPRAVA:

SSS

PSS

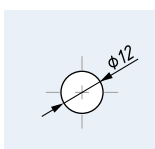

Příprava skla

materiál: nerezová ocel

tloušťka skla (mm): 6 - 21,52

## KH24

Dveřní úchyt (35x35 mm)

POVRCHOVÁ  
ÚPRAVA:

- SC
- PC
- BLG
- LM
- 24K

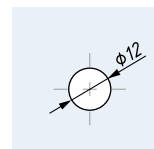
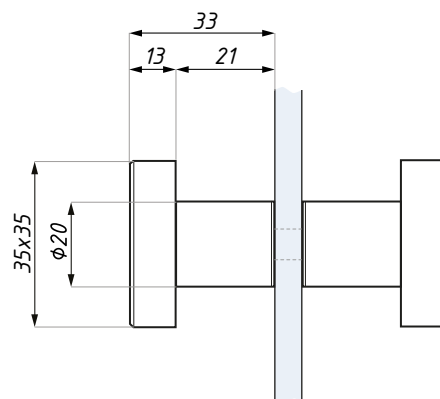

tloušťka skla (mm): 8 - 12

materiál: mosaz

Příprava skla

## KH25-30

Dveřní úchyt (27x27 mm)

POVRCHOVÁ  
ÚPRAVA:

- SC
- PC
- BLG

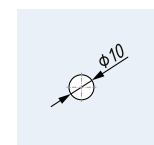
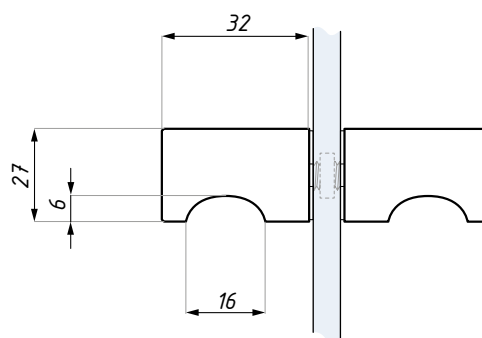
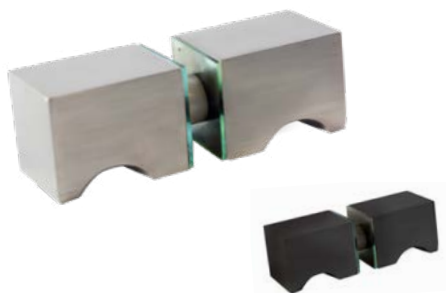

tloušťka skla (mm): 8 - 12

materiál: mosaz

Příprava skla

## KH30

Dveřní úchyt

POVRCHOVÁ  
ÚPRAVA:

- SC
- PC

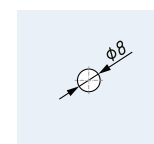
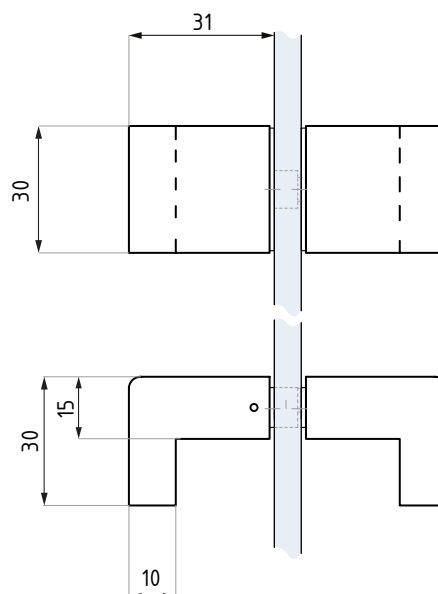

tloušťka skla (mm): 8 - 12

materiál: mosaz

Příprava skla

## KH32

Dveřní úchyt (ø 32 mm)

POVRCHOVÁ  
ÚPRAVA:

SC

PC

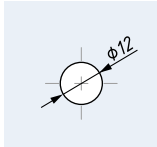
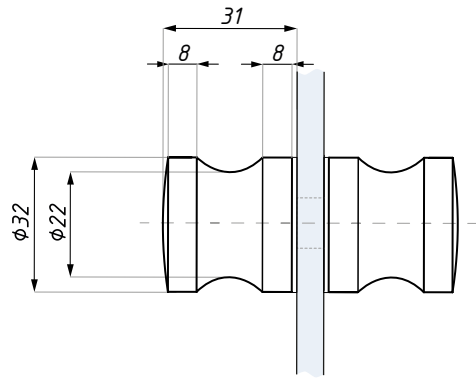

Příprava skla

materiál: mosaz

tloušťka skla (mm): 8- 12

## KH34-30

Dveřní úchyt (ø30 mm)

POVRCHOVÁ  
ÚPRAVA:

PSS

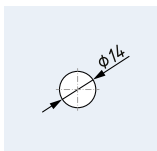
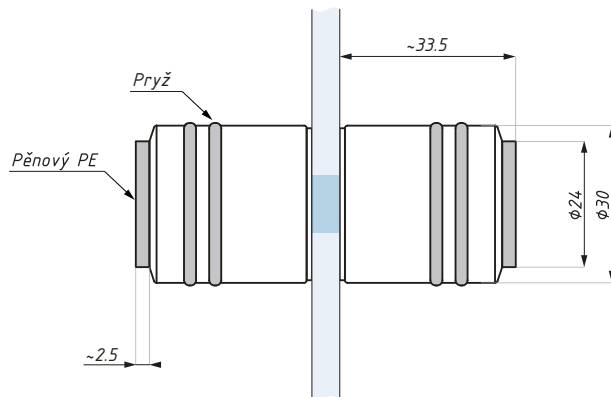

Příprava skla

materiál: nerezová ocel

tloušťka skla (mm): 6 - 12

## KH48

Dveřní madlo

POVRCHOVÁ  
ÚPRAVA:

SC

PC

BLG

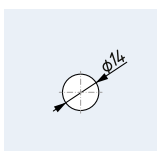
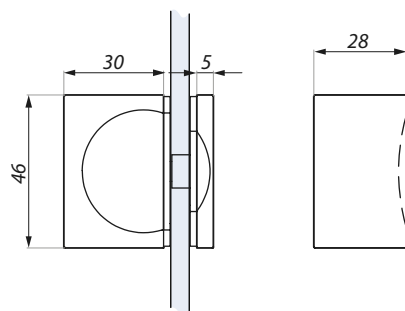

Příprava skla

materiál: mosaz

tloušťka skla (mm): 6, 8, 10

## H15-22-220

Dvevní madlo

POVRCHOVÁ  
ÚPRAVA:

PSS



tloušťka skla (mm): 8, 10, 12

materiál: nerezová ocel

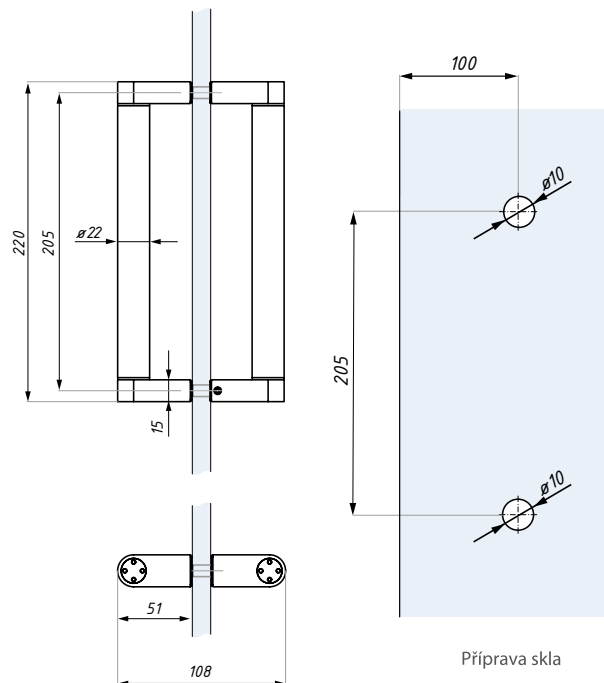

Příprava skla

## H19-19-220

Dvevní madlo

POVRCHOVÁ  
ÚPRAVA:

SSS

PSS

BLG



tloušťka skla (mm): 8, 10, 12

materiál: nerezová ocel

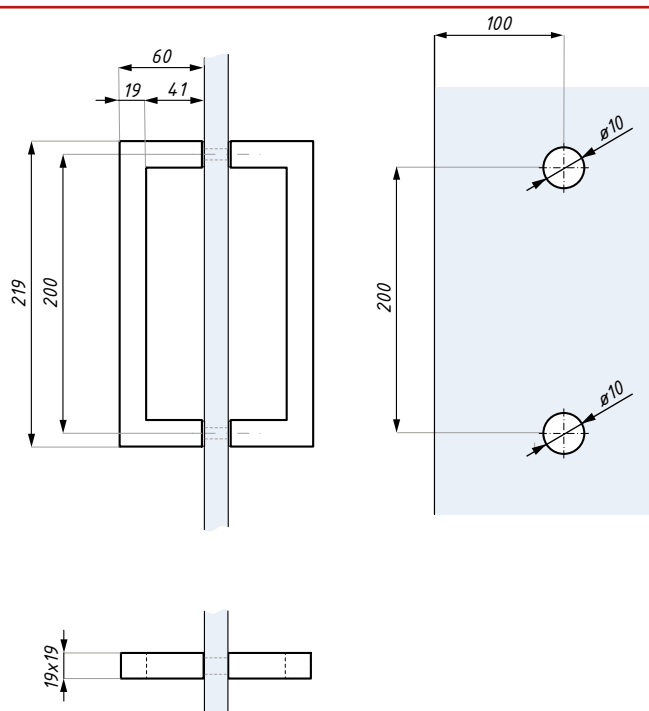

## H01-KH17-KH01

Dvevní madlo (ø 25 mm)

POVRCHOVÁ  
ÚPRAVA:

SSS

PSS



tloušťka skla (mm): 8, 10, 12

materiál: nerezová ocel

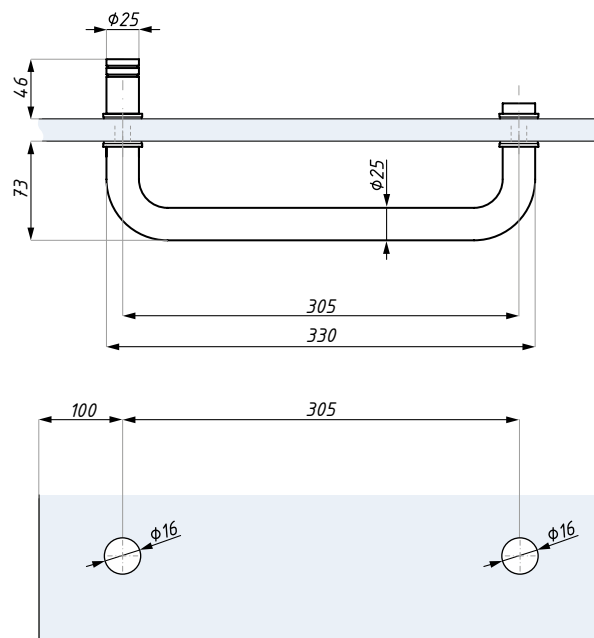

Příprava skla

# H12-275-425

Dveřní madlo

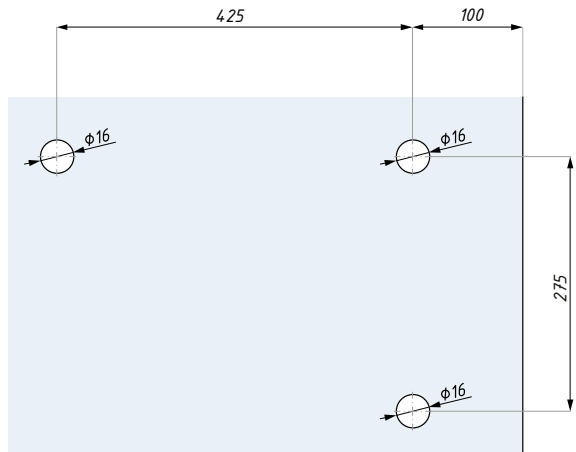
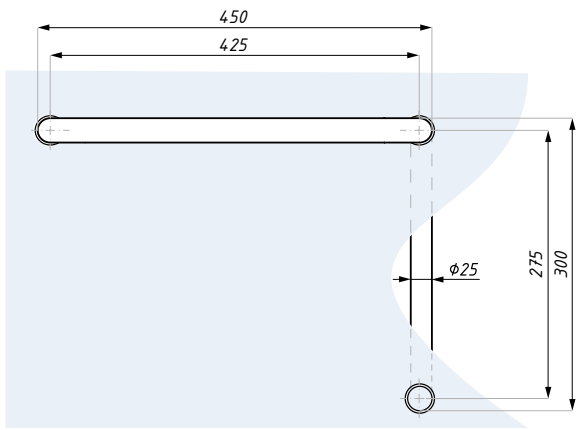

Příprava skla



POVRCHOVÁ  
ÚPRAVA:

SSS

PSS

materiál: nerezová ocel

tloušťka skla (mm): 8, 10, 12

# H02-20/40-450

Dveřní hranaté madlo

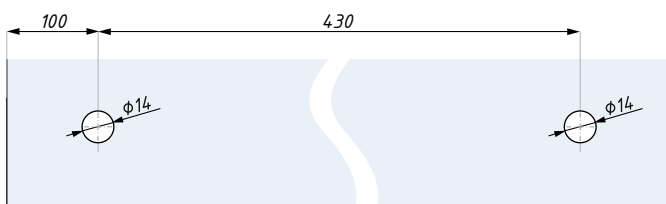
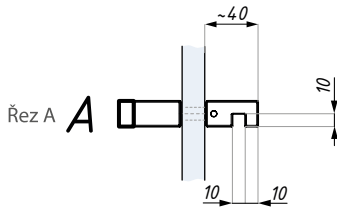
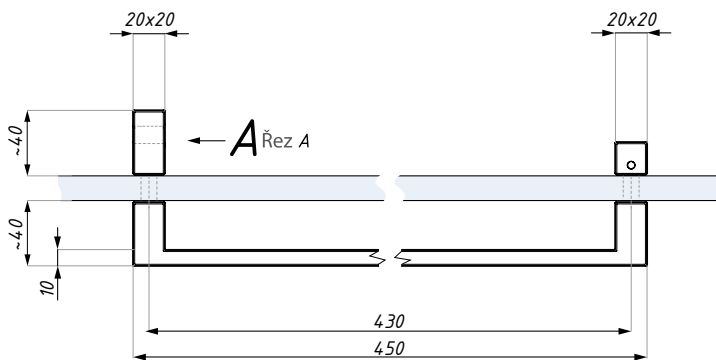

Příprava skla



POVRCHOVÁ  
ÚPRAVA:

SSS

PSS

materiál: nerezová ocel

tloušťka skla (mm): 8 - 12

## US625

Západka (vrtání ve sklo)

POVRCHOVÁ  
ÚPRAVA:

SC

PC

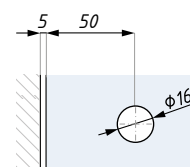
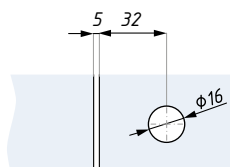
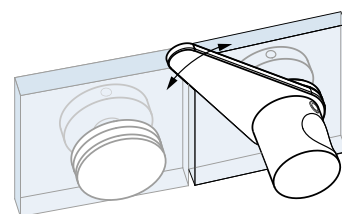
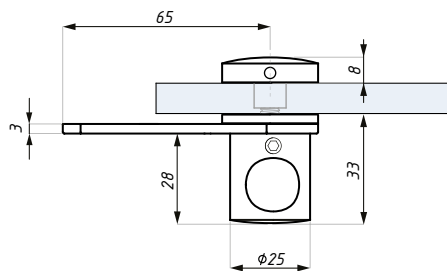

tloušťka skla (mm): 8 - 12

materiál: nerezová ocel

Příprava skla: varianta sklo - sklo

Příprava skla: varianta zed' - sklo

## GK625

Protikus pro západku US625 (montáž do skla)

POVRCHOVÁ  
ÚPRAVA:

SC

PC

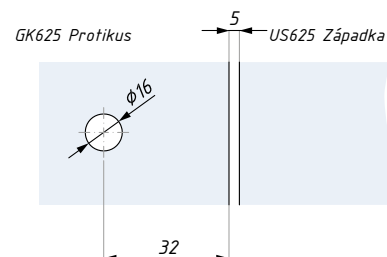
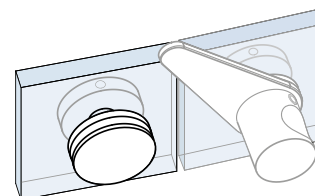
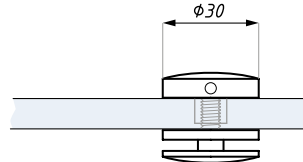

tloušťka skla (mm): 8 - 12

materiál: nerezová ocel

Příprava skla

## KP625

Protikus pro západku US625 (montáž na zed')

POVRCHOVÁ  
ÚPRAVA:

SSS

PSS

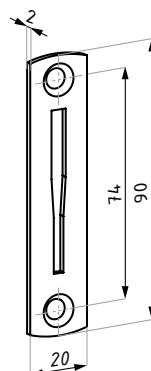

materiál: nerezová ocel



# FORLI

Spojky stabilizačních tyčí



## SPOJKY STABILIZAČNÍCH TYČÍ

JH - ZAOKLENÉ

---



JHR19



JH01ADJ



JH02ADJ



JH03AA



JH03BA



JH03T



JH04



JH045



JH05ADJ



JH001ADJ/500



JH002ADJ/1000



JH003ADJ/450

## JHR19

Kruhová stabilizační tyč Ø19 mm

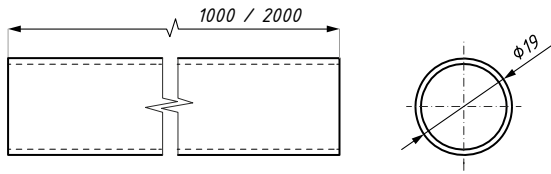

POVRCHOVÁ  
ÚPRAVA:

SSS

PSS

LM

DÉLKY:

1m

2m

povrchové úprava 24K jen v délce 1 m

materiál: nerezová ocel

## JH01ADJ

Spojka kloubová

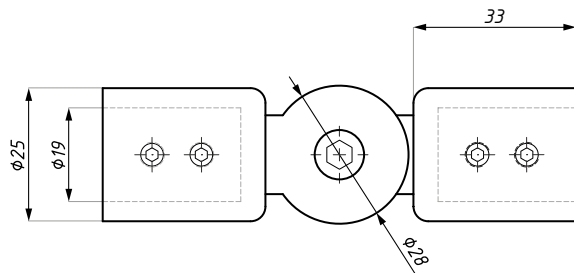

POVRCHOVÁ  
ÚPRAVA:

SC

PC

materiál: mosaz

## JH02ADJ

Spojka kloubová, vyosená

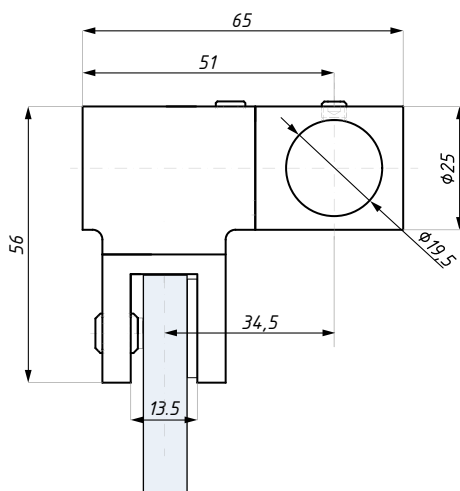

POVRCHOVÁ  
ÚPRAVA:

SC

PC

tloušťka skla (mm): 6; 8; 10

materiál: mosaz

## JH03AA

Spojka průchodná v ose

POVRCHOVÁ  
ÚPRAVA:

SC

PC

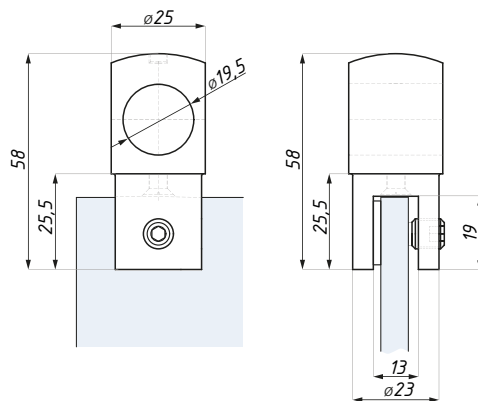

materiál: mosaz

tloušťka skla (mm): 6; 8; 10

## JH03BA

Spojka koncová, sklo - tyč

POVRCHOVÁ  
ÚPRAVA:

SC

PC

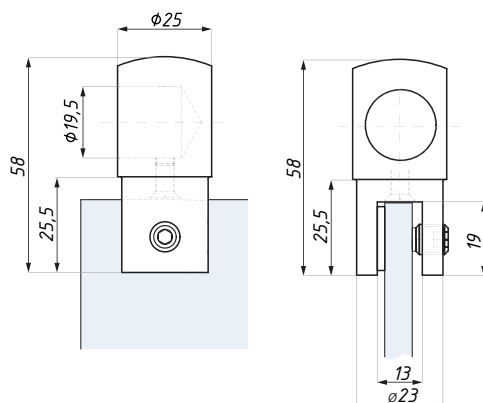

materiál: mosaz

tloušťka skla (mm): 6; 8; 10

## JH03T

"T" spojka

POVRCHOVÁ  
ÚPRAVA:

SC

PC

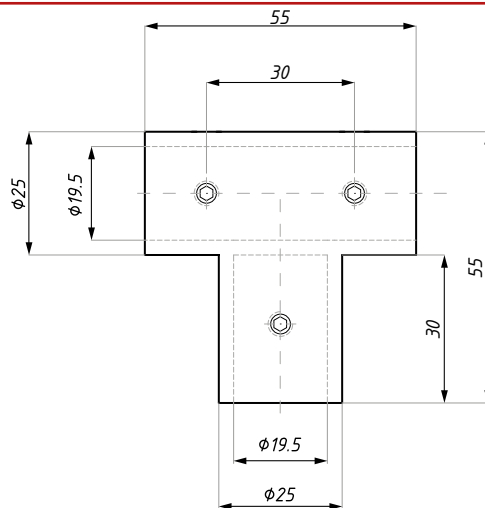

materiál: mosaz

## JH04

Spojka zeď - tyč, 90°

POVRCHOVÁ  
ÚPRAVA:

SC

PC

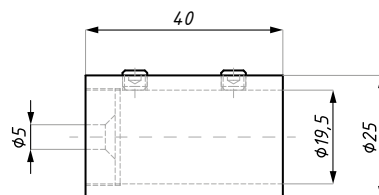

materiál: mosaz

## JH045

Spojka zeď - tyč, 45°

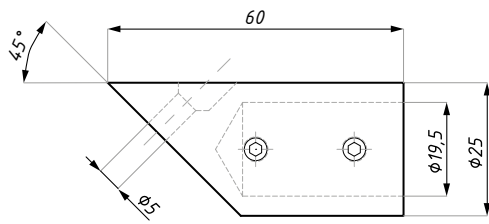

POVRCHOVÁ  
ÚPRAVA:

SC

PC

materiál: mosaz

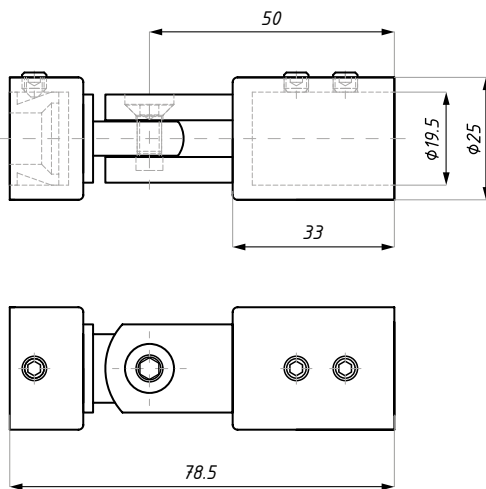

## JH05ADJ

Spojka zeď - tyč, nastavitelná

POVRCHOVÁ  
ÚPRAVA:

SC

PC

materiál: mosaz

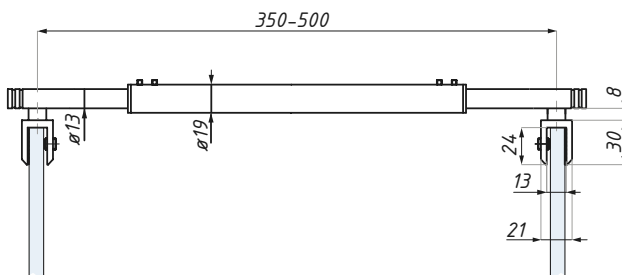

## JH001ADJ/500

Stabilizační regulovatelný set, sklo - sklo, délka 350 - 500 mm

POVRCHOVÁ  
ÚPRAVA:

SC

PC

tloušťka skla (mm): 6; 8; 10

materiál: mosaz

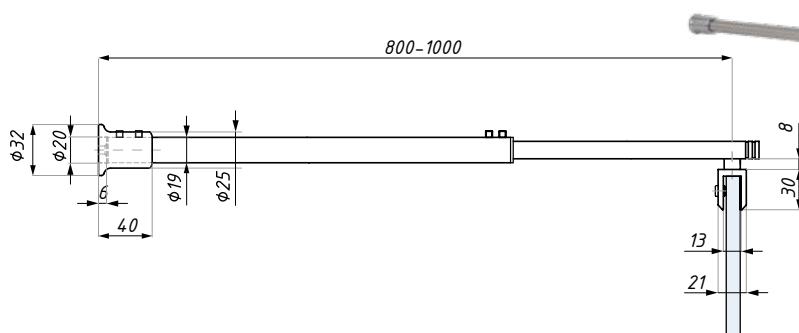

## JH002ADJ/1000

Stabilizační regulovatelný set, zeď - sklo, délka 800 - 1000 mm

POVRCHOVÁ  
ÚPRAVA:

SC

PC

tloušťka skla (mm): 6; 8; 10

materiál: mosaz

## JH003ADJ/450

Stabilizační regulovatelný set, zed' - sklo 45°, délka 270 - 450 mm

POVRCHOVÁ  
ÚPRAVA:

SC

PC

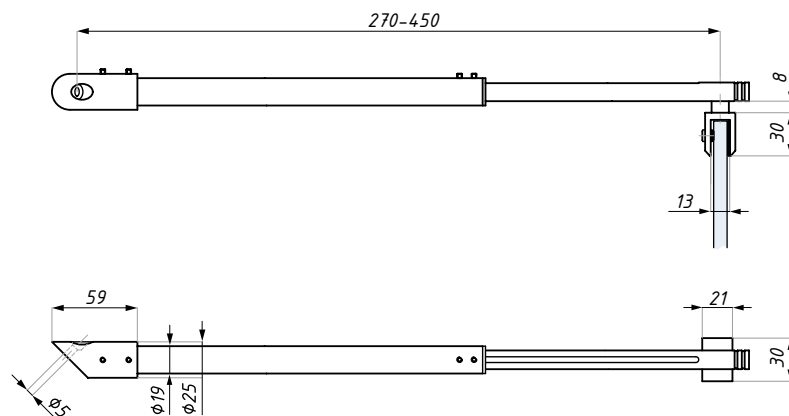

materiál: mosaz

tloušťka skla (mm): 6; 8; 10

## SPOJKY STABILIZAČNÍCH TYČÍ

JS - ČTVERCOVÉ



JSR15



JS01ADJ



JS02



JS03AA



JS03BA



JS03T



JS04



JS045



JS05ADJ



JS002ADJ/1000



JS003ADJ/450



JS06



JS07



JS08

## JSR15

Čtvercová stabilizační tyč 15x15 mm

POVRCHOVÁ  
ÚPRAVA:

SSS

24K

PSS

DĚLKA:

1m

2m

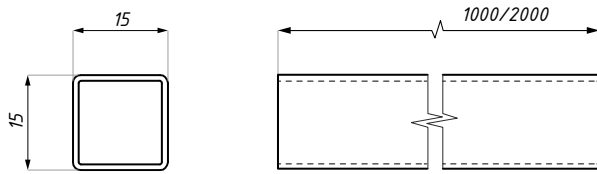

povrchové úprava 24K jen v délce 1 m

materiál: nerezová ocel

## JS01ADJ

Spojka kloubová

POVRCHOVÁ  
ÚPRAVA:

SC

PC

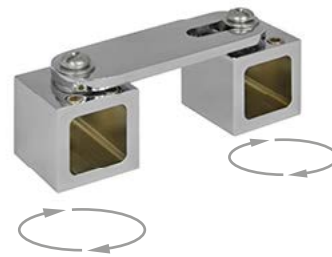
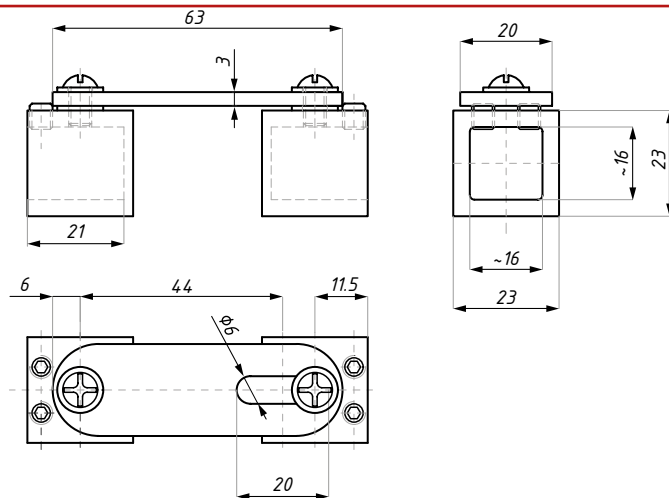

materiál: mosaz

## JS02

Spojka průchodná, vyosená

POVRCHOVÁ  
ÚPRAVA:

SC

PC

24K

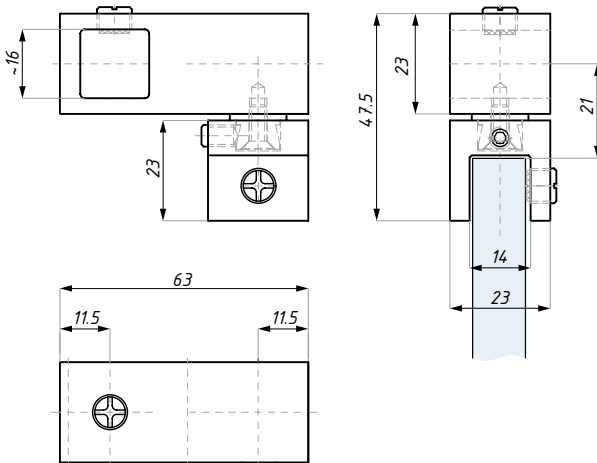

tloušťka skla (mm): 6; 8; 10

materiál: mosaz

## JS03AA

Spojka průchodná v ose

POVRCHOVÁ  
ÚPRAVA:

SC

PC

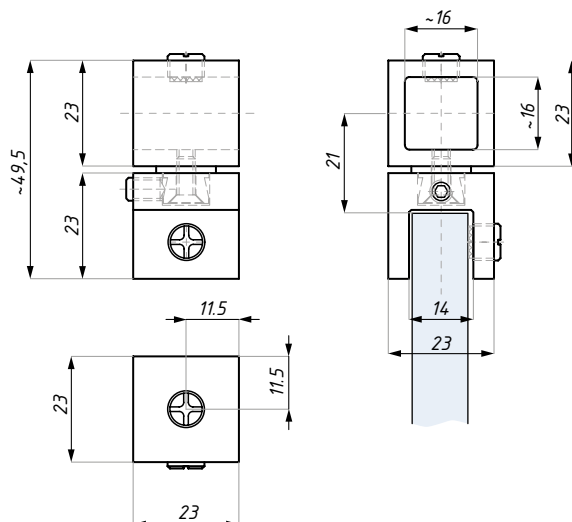

tloušťka skla (mm): 6; 8; 10

materiál: mosaz

## JS03BA

Spojka koncová, sklo - tyč

POVRCHOVÁ  
ÚPRAVA:

SC

PC

24K

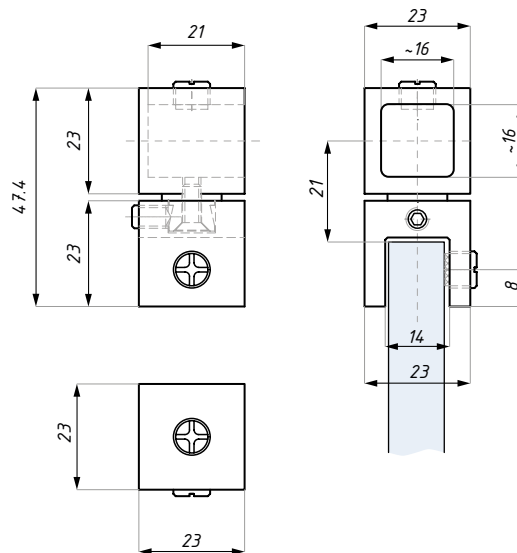

materiál: mosaz

tloušťka skla (mm): 6; 8; 10

## JS03T

"T" spojka

POVRCHOVÁ  
ÚPRAVA:

SC

PC

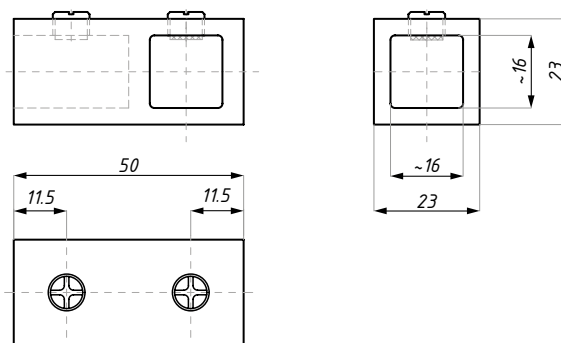

materiál: mosaz

## JS04

Spojka zeď - tyč, 90°

POVRCHOVÁ  
ÚPRAVA:

SC

PC

24K

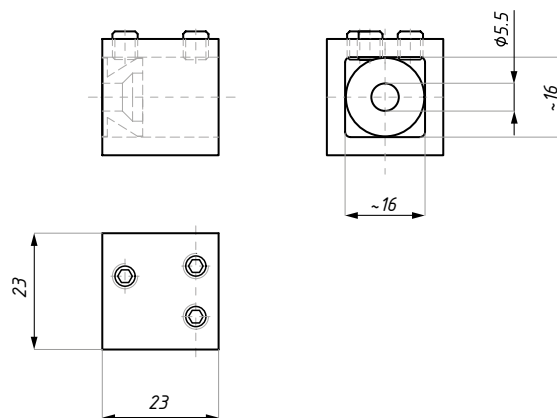

materiál: mosaz

## JS045

Spojka zeď - tyč, 45°

POVRCHOVÁ  
ÚPRAVA:

SC

PC

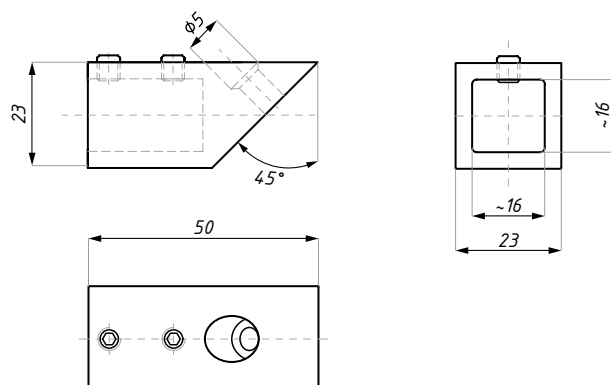

materiál: mosaz



## JS05ADJ

Spojka zeď - tyč, nastavitelná

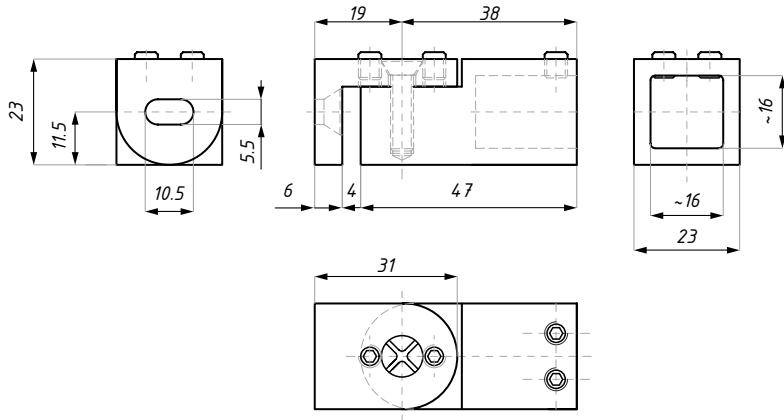

POVRCHOVÁ  
ÚPRAVA:

SC

PC

24K

materiál: mosaz

## JS002ADJ/1000

Stabilizační regulovatelný set, zeď - sklo 90°, délka 850 - 1000 mm

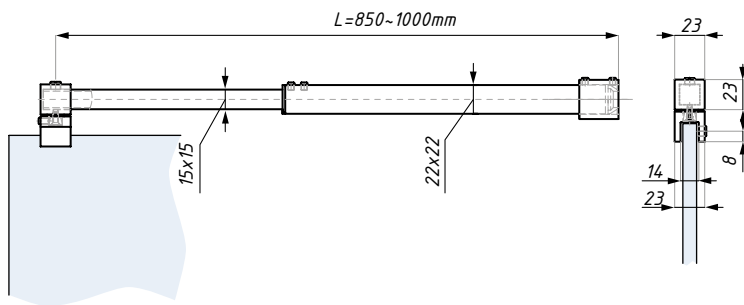

POVRCHOVÁ  
ÚPRAVA:

SC

PC

tloušťka skla (mm): 6; 8; 10

materiál: mosaz

## JS003ADJ/450

Stabilizační regulovatelný set 45°, zeď - sklo, délka 270 - 450 mm

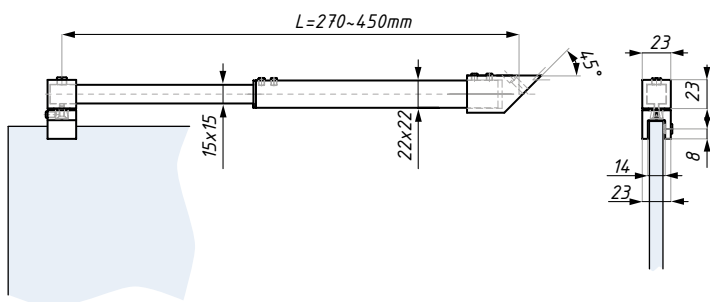

POVRCHOVÁ  
ÚPRAVA:

SC

PC

tloušťka skla (mm): 6; 8; 10

materiál: mosaz

## JS06R

Dveřní zarážka, pravá

POVRCHOVÁ  
ÚPRAVA:

SSS

BLG

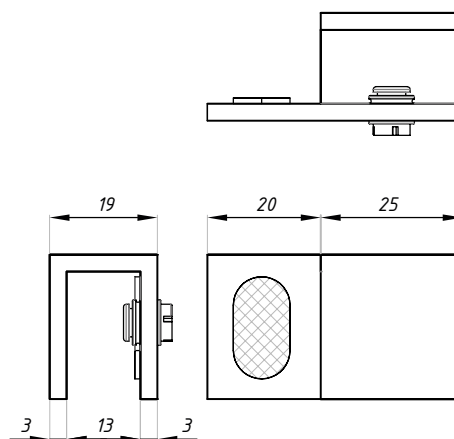

materiál: nerezová ocel

tloušťka skla (mm): 8; 10

## JS06L

Dveřní zarážka, levá

POVRCHOVÁ  
ÚPRAVA:

SSS

BLG

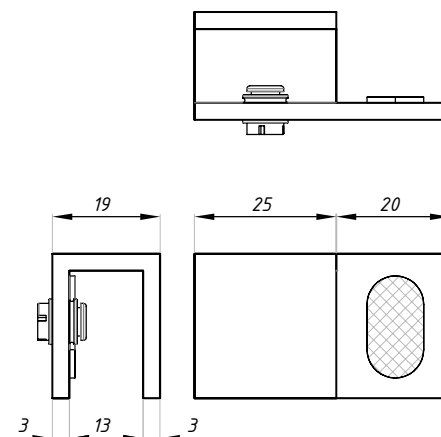
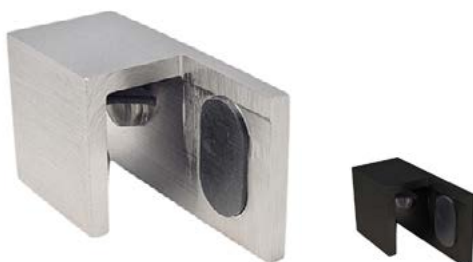

materiál: nerezová ocel

tloušťka skla (mm): 8; 10

## JS07R

Rohová dveřní zarážka, pravá

POVRCHOVÁ  
ÚPRAVA:

SSS

BLG

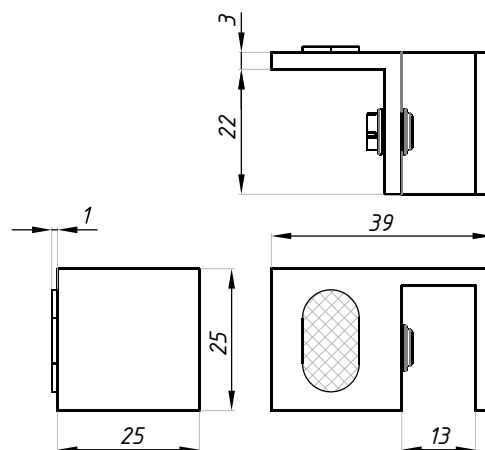

materiál: nerezová ocel

tloušťka skla (mm): 8; 10

## JS07L

Rohová dveřní zarážka, levá

POVRCHOVÁ  
ÚPRAVA:

SSS

BLG

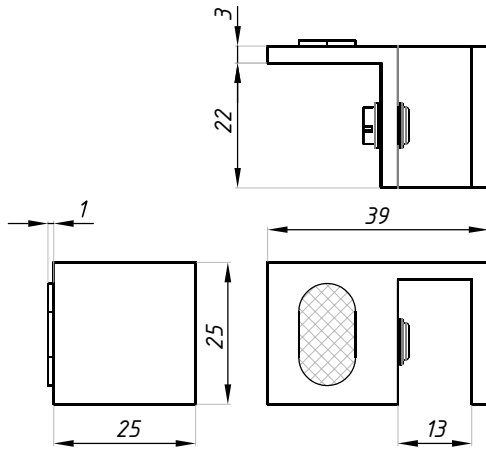

materiál: nerezová ocel

tloušťka skla (mm): 8; 10

## JS08

Podlahová dveřní zarážka, strop

POVRCHOVÁ  
ÚPRAVA:

SSS

BLG

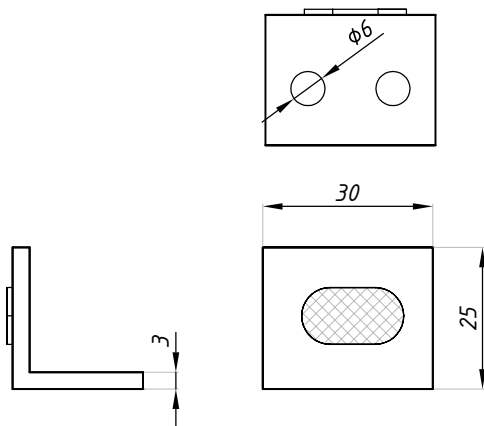

materiál: nerezová ocel

## SPOJKY STABILIZAČNÍCH TYČÍ

### SHC - OBDÉLNÍKOVÉ

---



SHCR



SHC01ADJ



SHC02ADJ



SHC03BA



SHC03T



SHC30AA



SHC30BA



SHC31AA



SHC04



SHC04ADJ



SHC06GBA

## SHCR

Obdélníková stabilizační tyč 10x20 mm

POVRCHOVÁ  
ÚPRAVA:

SSS

PSS

BLG

DĚLKA:

1m

2m

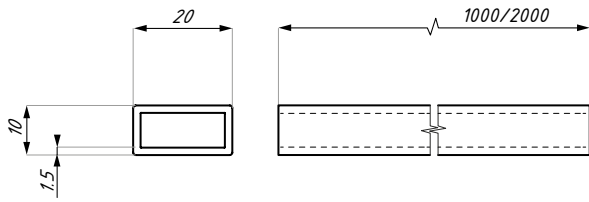

materiál: nerezová ocel

## SHC01ADJ

Spojka kloubová

POVRCHOVÁ  
ÚPRAVA:

SC

PC

BLG

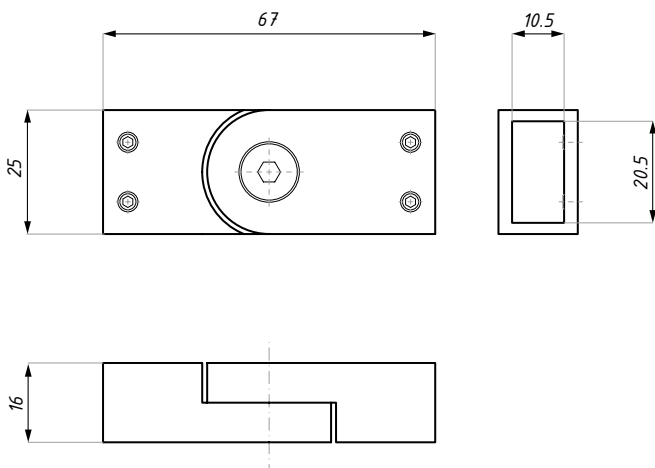

materiál: mosaz

## SHC02ADJ

Spojka průchodná, vyosená

POVRCHOVÁ  
ÚPRAVA:

SC

PC

BLG

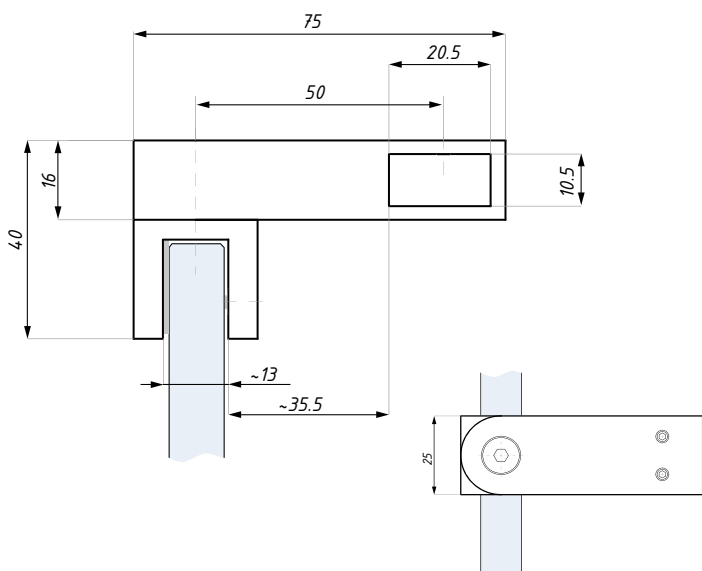

tloušťka skla (mm): 8 - 12

materiál: mosaz

## SHC03BA

Spojka koncová, nastavitelná, sklo - tyč

POVRCHOVÁ  
ÚPRAVA:

- SC
- PC
- BLG

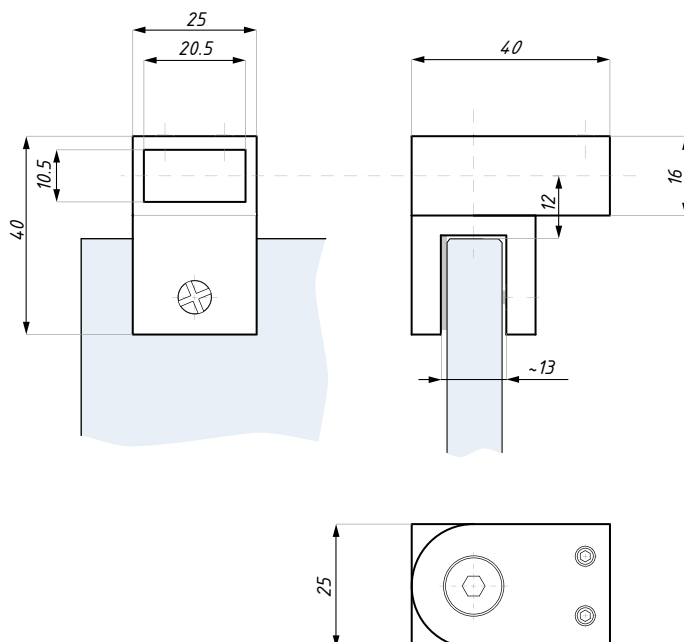

materiál: mosaz

tloušťka skla (mm): 8 - 12

## SHC03T

"T" spojka

POVRCHOVÁ  
ÚPRAVA:

- SC
- PC
- BLG

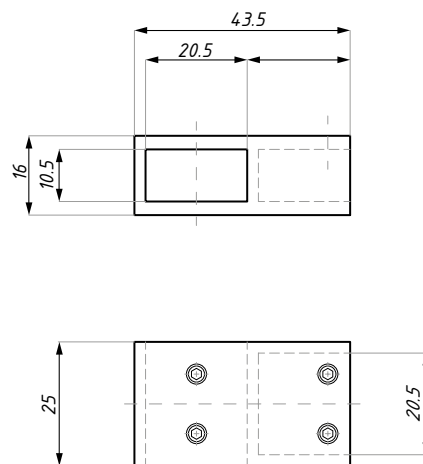

materiál: mosaz

## SHC04

Spojka zeď - tyč, 90°

POVRCHOVÁ  
ÚPRAVA:

- SC
- PC
- BLG

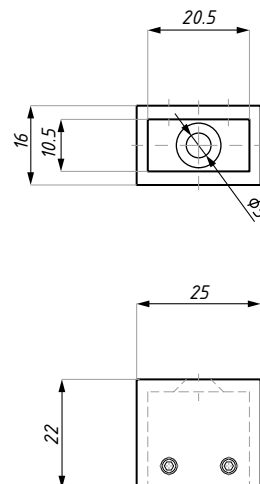

materiál: mosaz

## SHC04ADJ

Spojka zeď - tyč, nastavitelná

POVRCHOVÁ  
ÚPRAVA:

SC

PC

BLG

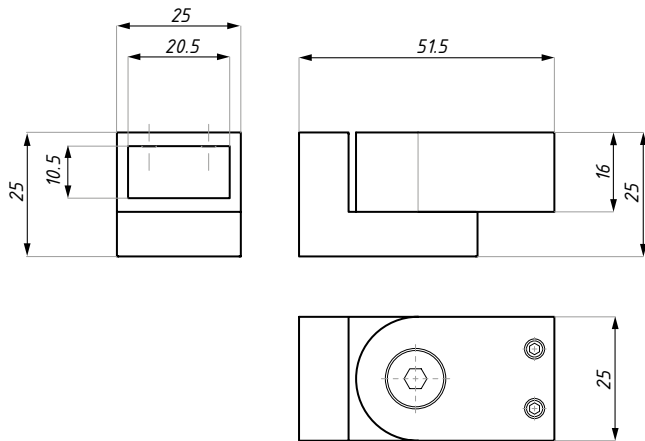

materiál: mosaz

## SHC30AA

"T" spojka průchodná, 90°

POVRCHOVÁ  
ÚPRAVA:

SC

PC

BLG

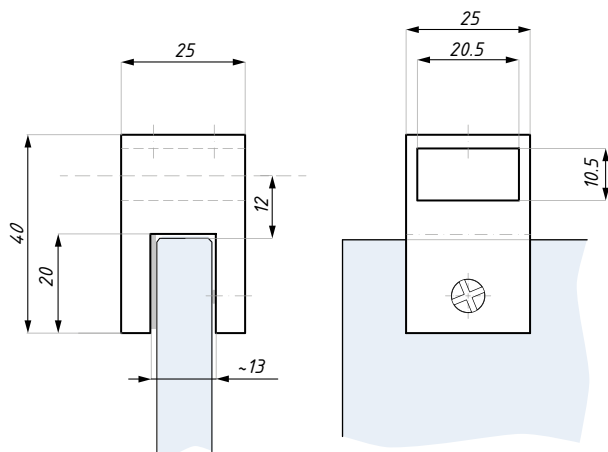

tloušťka skla (mm): 8 - 12

materiál: mosaz

## SHC30BA

"T" spojka koncová, 90°

POVRCHOVÁ  
ÚPRAVA:

SC

PC

BLG

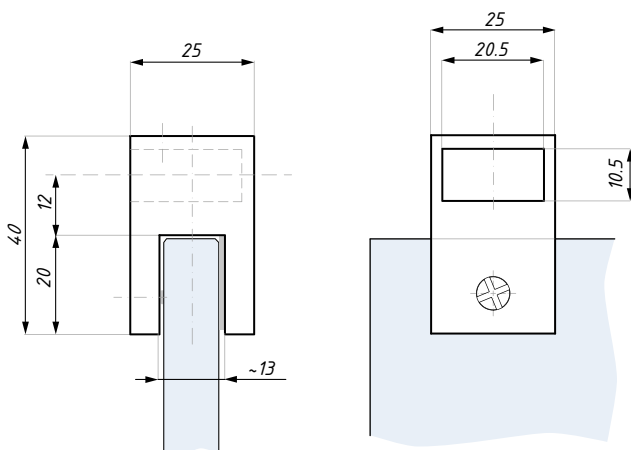

tloušťka skla (mm): 8 - 12

materiál: mosaz

## SHC31AA

Spojka průchodná, 180°

POVRCHOVÁ  
ÚPRAVA:

SC

PC

BLG

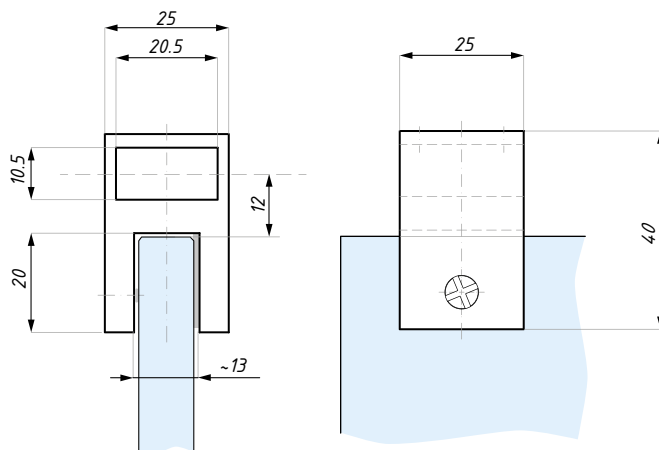

materiál: mosaz

tloušťka skla (mm): 8 - 12

## SHC06GBA

Spojka sklo - tyč, regulovatelná

POVRCHOVÁ  
ÚPRAVA:

SC

PC

BLG

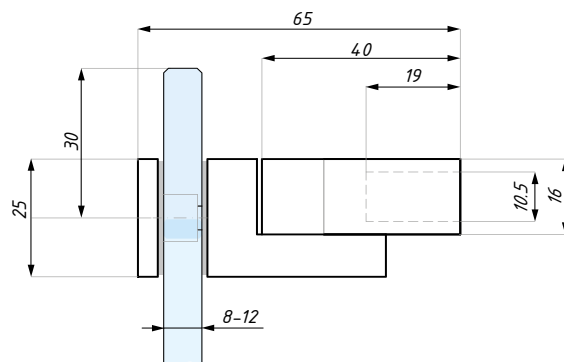

SHCR - obdélníková stabilizační tyč 10x20 mm

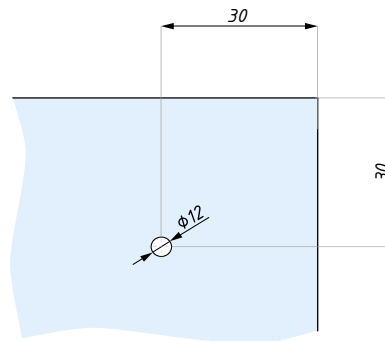
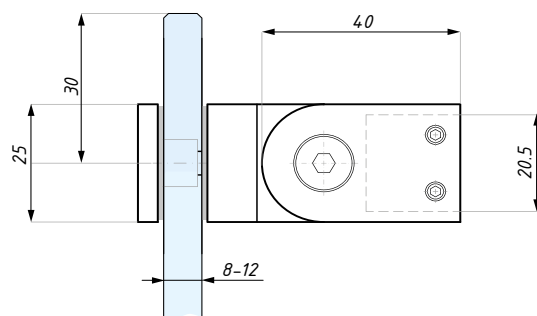
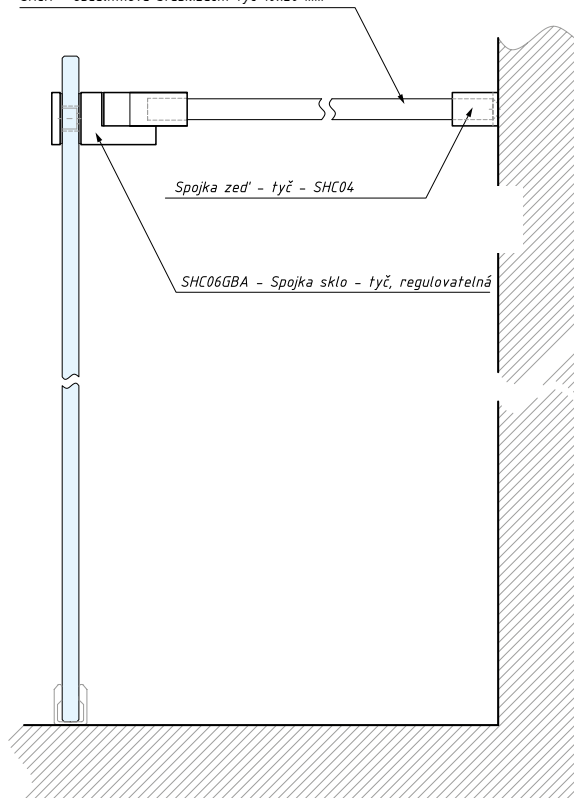

Příprava skla

Příkladové montážní schéma

materiál: mosaz

tloušťka skla (mm): 8 - 12



## Stabilizační rohovník sklo - zed' 90°

POVRCHOVÁ  
ÚPRAVA:

SC

PC

BLG

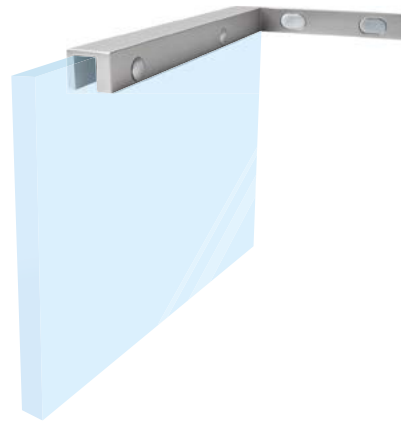

# SH-LSC220L

Stabilizační rohovník sklo - zeď 90°, levý

POVRCHOVÁ  
ÚPRAVA:

SC

PC

BLG

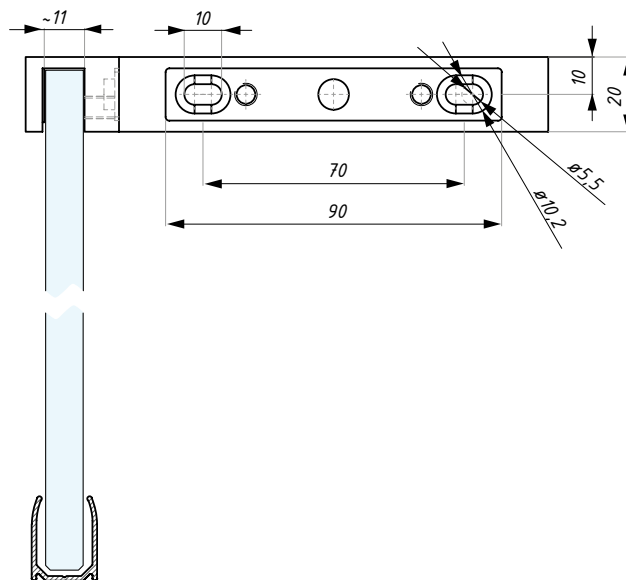
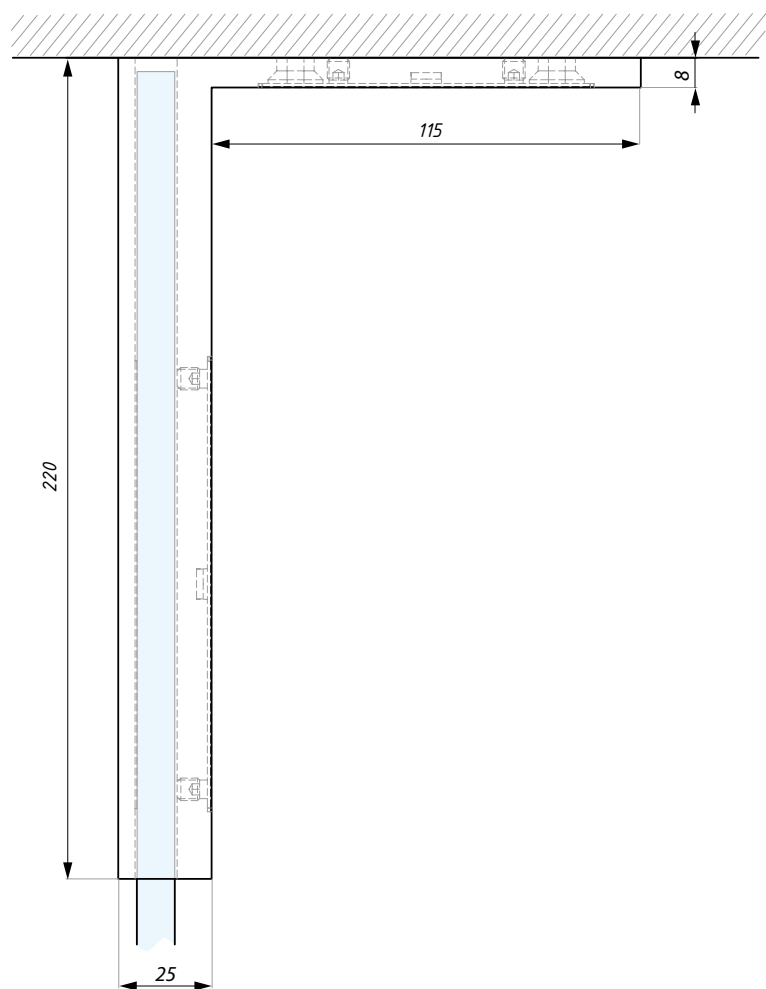
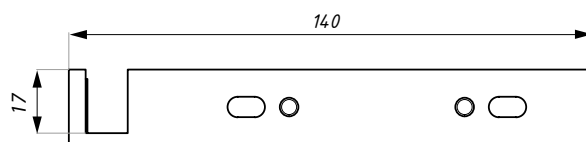

délka (mm): 220

pro sklo (mm): 8 - 10

materiál: mosaz

# SH-LSC220R

Stabilizační rohovník sklo - zeď 90°, pravý



POVRCHOVÁ  
ÚPRAVA:

- SC
- PC
- BLG

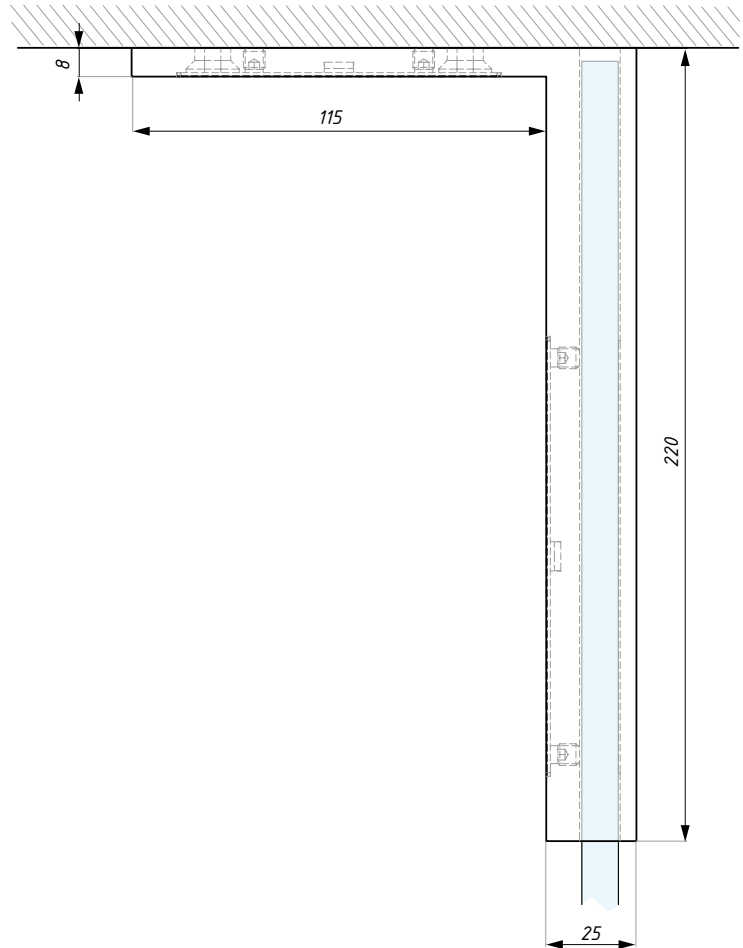
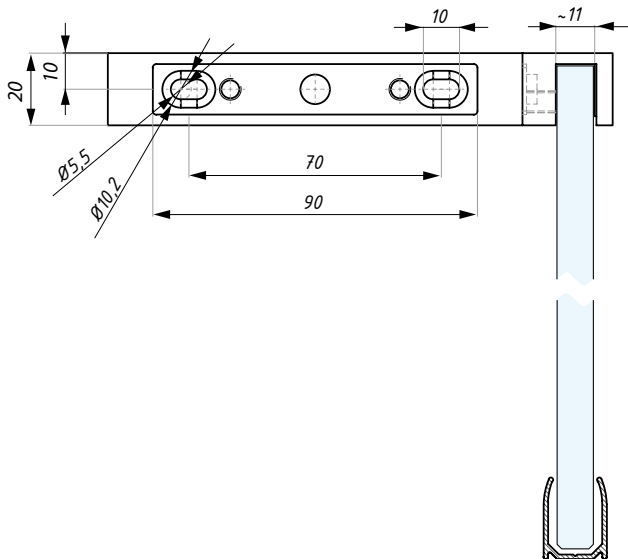
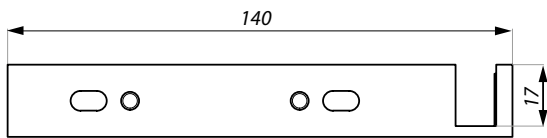

materiál: mosaz

pro sklo (mm): 8 - 10

délka (mm): 220



# BUDRIO

Těsnění a prahy ke sprchovým koutům



## ABE Těsnění

PRO SKLO (mm):

6-8

10

BARVA  
PRO SKLO 6 - 8 mm:

ČIRÉ

BL

BARVA  
PRO SKLO 10 mm:

ČIRÉ

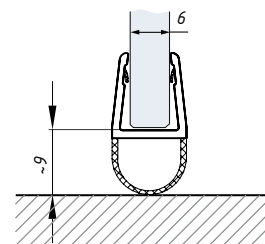

Těsnění ABE 6-8  
montáž na sklo 6 mm

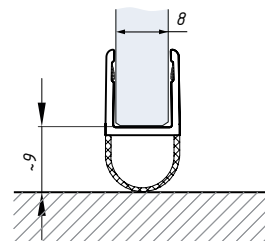

Těsnění ABE 6-8  
montáž na sklo 8 mm

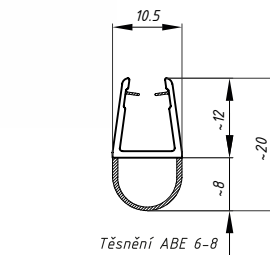

Těsnění ABE 6-8

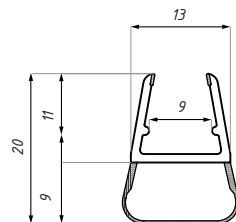

Těsnění ABE 10

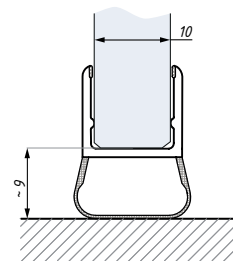

Těsnění ABE 10  
montáž na sklo 10 mm

teplotní rozsah: 0 - 50°C

materiál: PVC

UV odolnost: EN ISO 4892-2

délka (mm): 2500

## ADE Těsnění

PRO SKLO (mm):

6-8

BARVA:

ČIRÉ

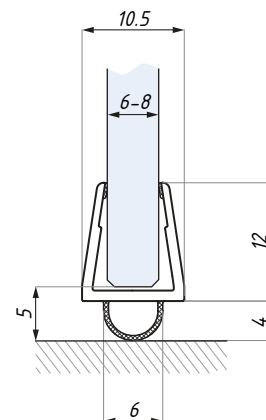

teplotní rozsah: 0 - 50°C

materiál: PVC

UV odolnost: EN ISO 4892-2

délka (mm): 2200

## ASE Těsnění

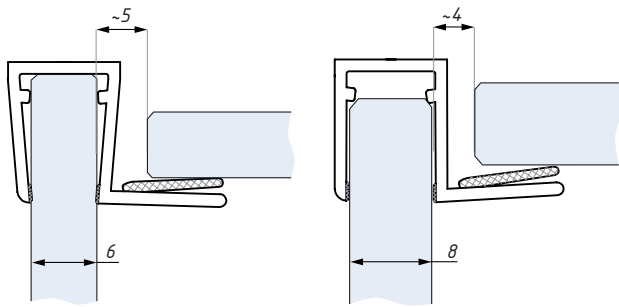

Těsnění ASE 6-8  
montáž na sklo 6 mm

Těsnění ASE 6-8  
montáž na sklo 8 mm

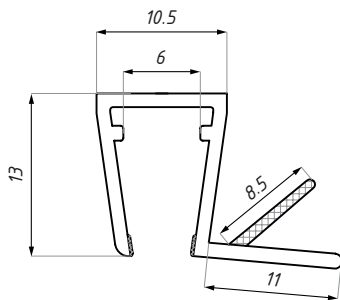

PRO SKLO (mm):

6-8

BARVA:

ČIRÉ



teplotní rozsah: 0 - 50°C  
UV odolnost: EN ISO 4892-2

materiál: PVC  
délka (mm): 2500

## BSE Těsnění

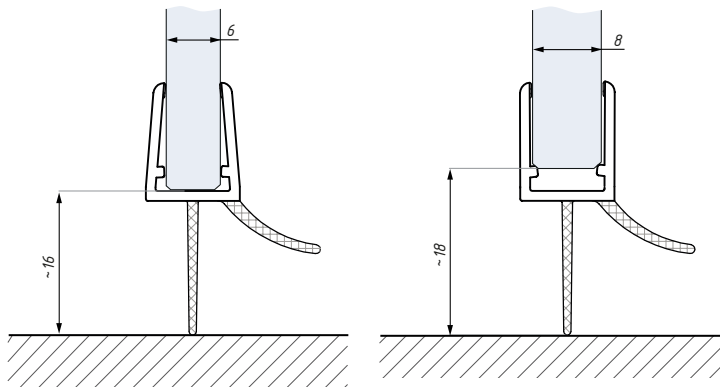

Těsnění BSE 6-8  
montáž na sklo 6 mm

Těsnění BSE 6-8  
montáž na sklo 8 mm

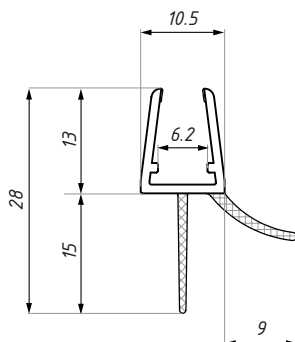

PRO SKLO (mm):

6-8

BARVA:

ČIRÉ



teplotní rozsah: 0 - 50°C  
UV odolnost: EN ISO 4892-2

materiál: PVC  
délka (mm): 2500

## DOE

Těsnění

PRO SKLO (mm):

6-8

BARVA:

ČIRÉ

BL

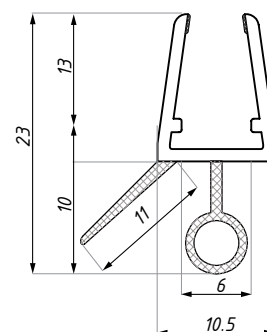
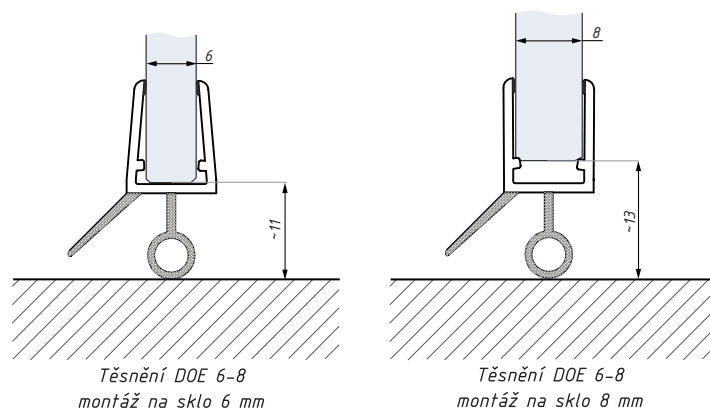

teplotní rozsah: 0 - 50°C

materiál: PVC

UV odolnost: EN ISO 4892-2

délka (mm): 2500

## GCE

Těsnění

PRO SKLO (mm):

6-8

BARVA:

ČIRÉ

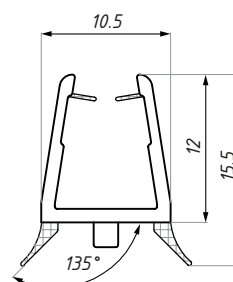
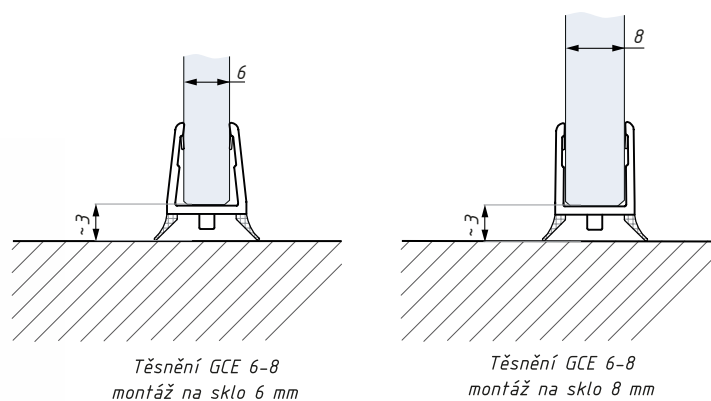

teplotní rozsah: 0 - 50°C

materiál: PVC

UV odolnost: EN ISO 4892-2

délka (mm): 2500



## GGE Těsnění

PRO SKLO (mm):

8-10

BARVA:

ČIRÉ

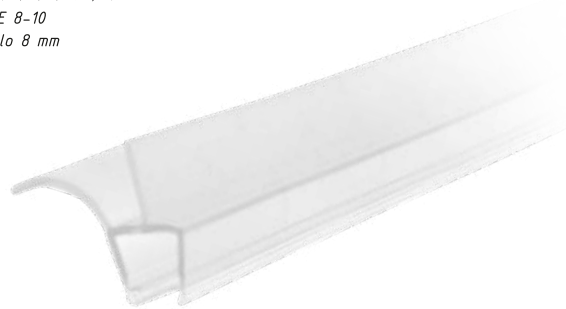
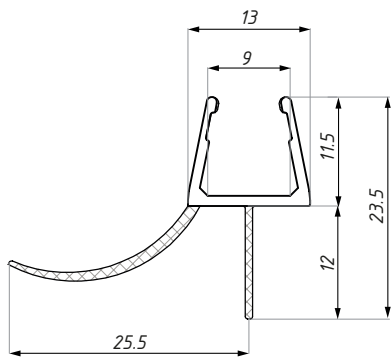
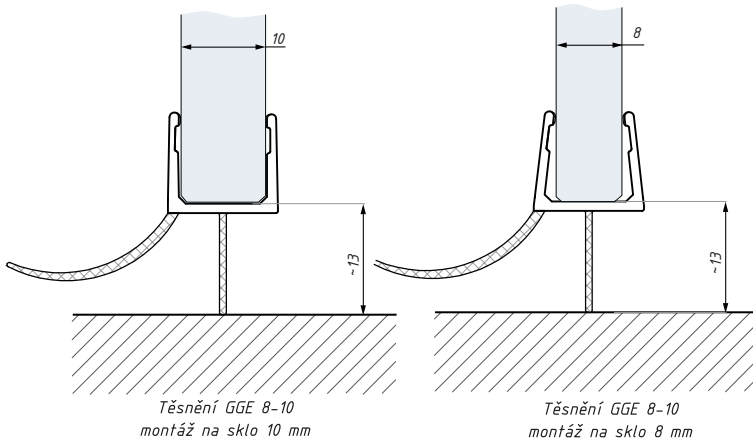

teplotní rozsah: 0 - 50°C  
UV odolnost: EN ISO 4892-2

materiál: PVC  
délka (mm): 2500

## OWE Těsnění

PRO SKLO (mm):

6-8

10

BARVA:

ČIRÉ

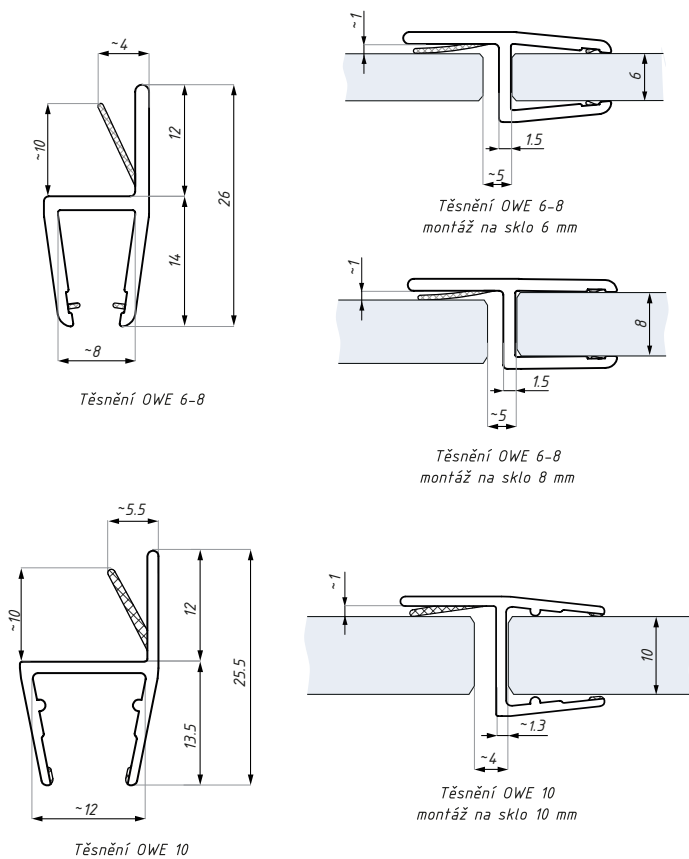

teplotní rozsah: 0 - 50°C  
UV odolnost: EN ISO 4892-2

materiál: PVC  
délka (mm): 2500

## SDE

Těsnění pro systém NOTO

PRO SKLO (mm):

8-10

BARVA:

ČIRÉ

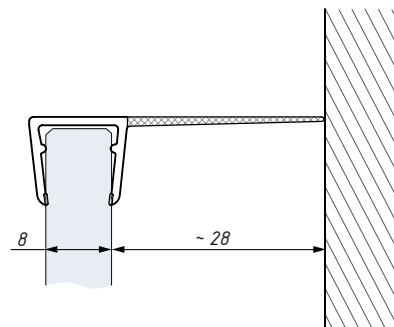
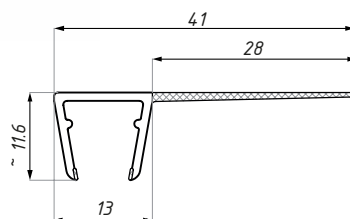

Těsnění SDE 8-10  
montáž na sklo 8 mm

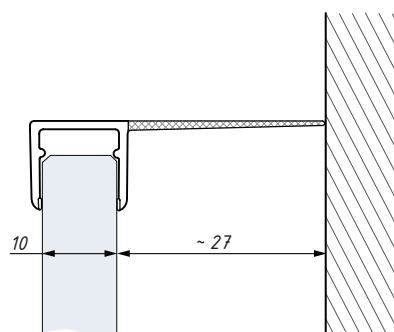

Těsnění SDE 8-10  
montáž na sklo 10 mm

teplotní rozsah: 0 - 50°C

materiál: PVC

UV odolnost: EN ISO 4892-2

délka (mm): 2500

## SDEN

Těsnění pro systém TRIESTE SF40

PRO SKLO (mm):

8-10

BARVA:

ČIRÉ

BL

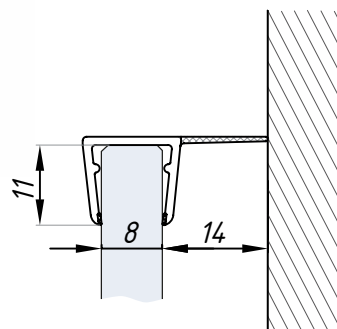
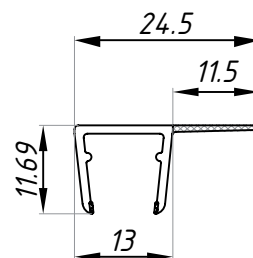

Těsnění SDEN 8-10  
montáž na sklo 8 mm

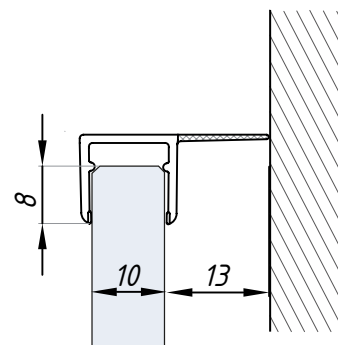

Těsnění SDEN 8-10  
montáž na sklo 10 mm

teplotní rozsah: 0 - 50°C

materiál: PVC

UV odolnost: EN ISO 4892-2

délka (mm): 2500

## SDV

Těsnění pro systém VERONA

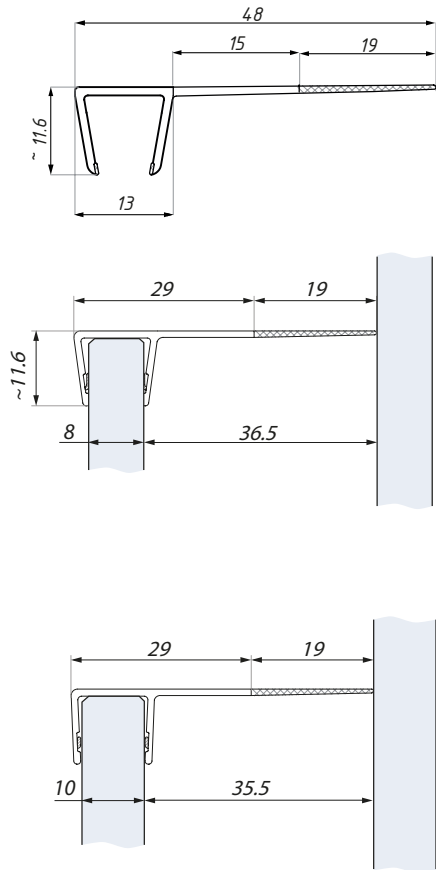

PRO SKLO (mm):

8-10

BARVA:

ČIRÉ



teplotní rozsah: 0 - 50°C  
UV odolnost: EN ISO 4892-2

materiál: PVC  
délka (mm): 2500

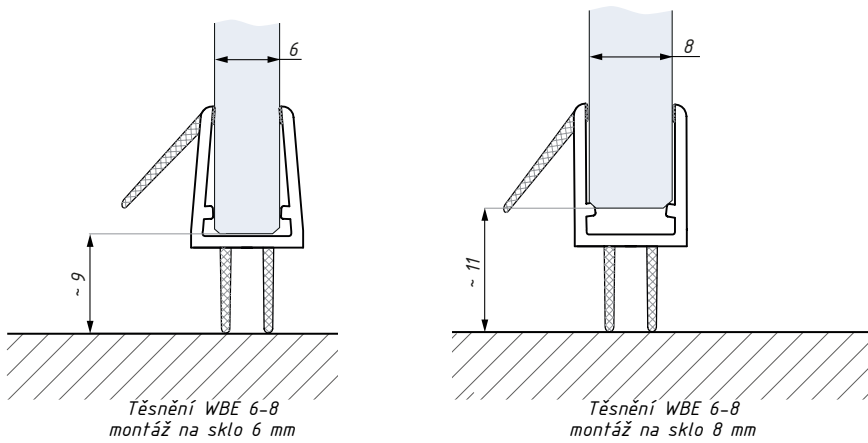

## WBE

Těsnění

PRO SKLO (mm):

6-8

BARVA:

ČIRÉ

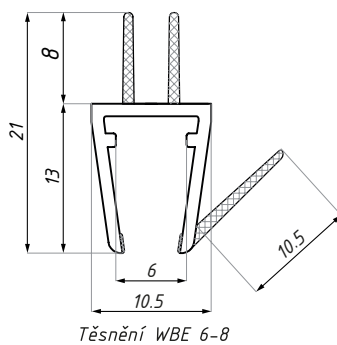

teplotní rozsah: 0 - 50°C  
UV odolnost: EN ISO 4892-2

materiál: PVC  
délka (mm): 2500

## WSE

### Těsnění

PRO SKLO (mm):

6-8

10

BARVA  
PRO SKLO 6 - 8 mm:

ČIRÉ

BL

BARVA  
PRO SKLO 10 mm:

ČIRÉ

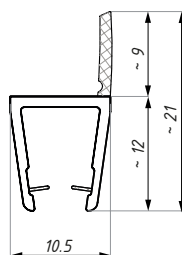

Těsnění WSE 6-8

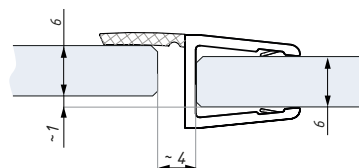

Těsnění WSE 6-8  
montáž na sklo 6 mm

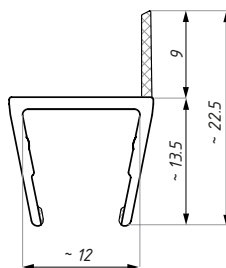

Těsnění WSE 8-10

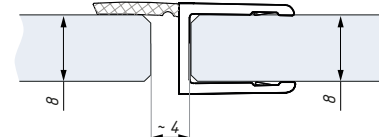

Těsnění WSE 8-10  
montáž na sklo 8 mm

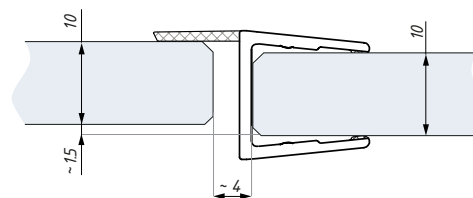

Těsnění WSE 8-10  
montáž na sklo 10 mm

teplotní rozsah: 0 - 50°C

materiál: PVC

UV odolnost: EN ISO 4892-2

délka (mm): 2500

## GPE

### Nalepovací těsnění na hranu skla

PRO SKLO (mm):

8-12

BARVA:

ČIRÉ

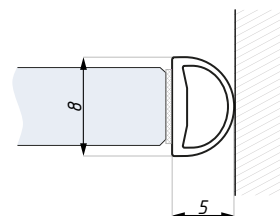
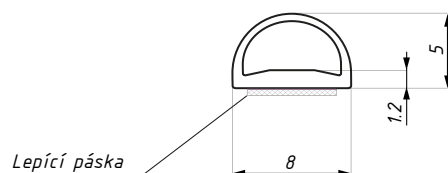

montáž na zed'

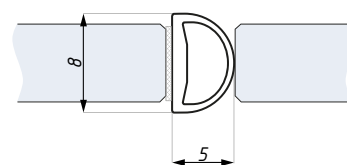

montáž na sklo

včetně lepicí pásky

délka (mm): 2500

## PMBE

Magnetické těsnění 180°

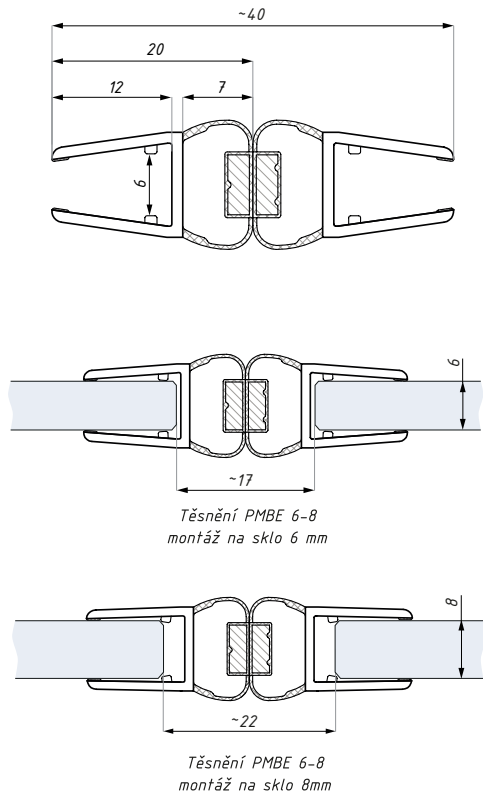

PRO SKLO (mm):

6-8

BARVA:

ČIRÉ

teplotní rozsah: 0 - 50°C  
UV odolnost: EN ISO 4892-2

materiál: PVC  
délka (mm): 2200

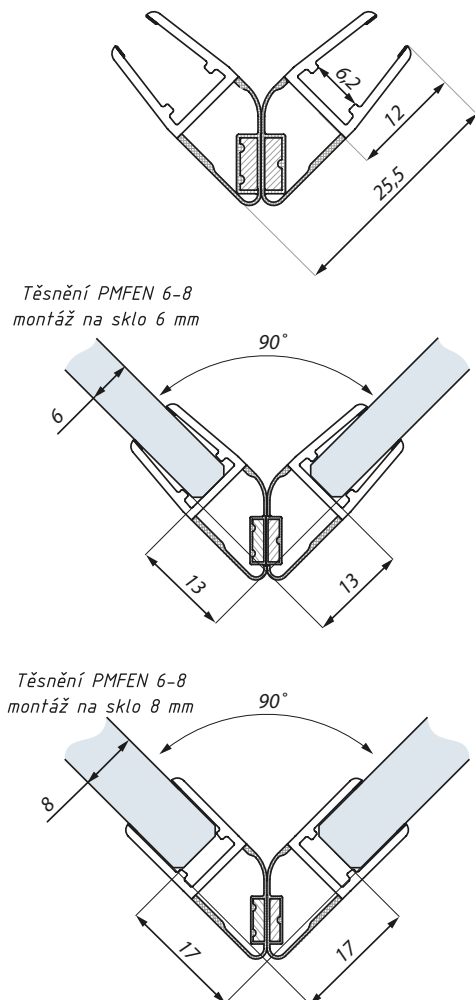

PRO SKLO (mm):

6-8

BARVA:

ČIRÉ

BL

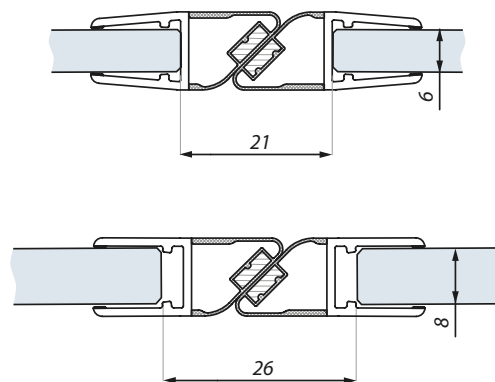

teplotní rozsah: 0 - 50°C  
UV odolnost: EN ISO 4892-2

materiál: PVC  
délka (mm): 2200 a 2500 (jen čirá varianta)

## PMSE

Magnetické těsnění 135°

PRO SKLO (mm):

6-8

BARVA:

ČIRÉ

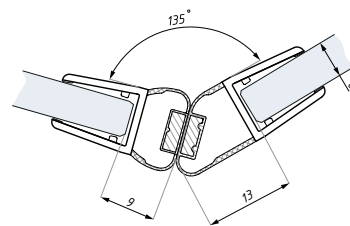

Těsnění PMSE 6-8  
montáž na sklo 6 mm

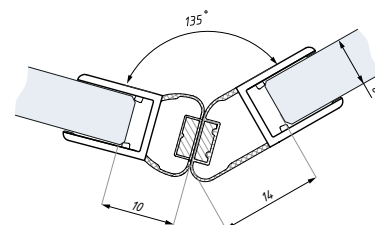

Těsnění PMSE 6-8  
montáž na sklo 8 mm

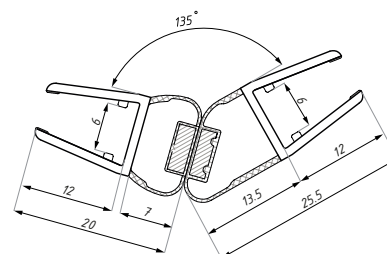

teplotní rozsah: 0 - 50°C

materiál: PVC

UV odolnost: EN ISO 4892-2

délka (mm): 2200

## AP08-AL-2500

Profil pro magnetické těsnění, montáž na zeď

POVRCHOVÁ  
ÚPRAVA:

AL

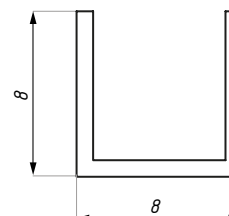

materiál: hliník

délka (mm): 2500

# HPPMB

Prahové těsnění

BARVA:

ČIRÉ

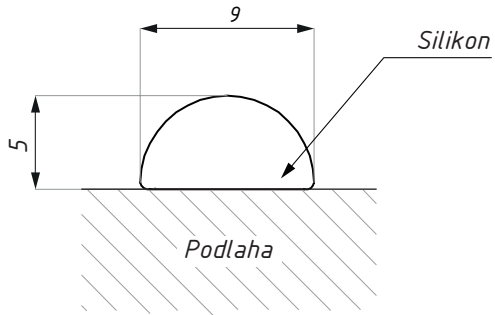

materiál: čirý plast

délka (mm): 2000

# DSE-PMMA

Prahové těsnění

BARVA:

ČIRÉ

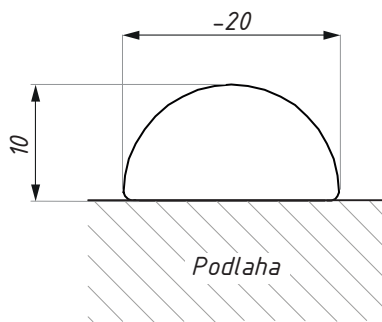

materiál: čirý plast

délka (mm): 2000

## LPM-2500

Magnetický nerezový profil

POVRCHOVÁ  
ÚPRAVA:

SSS

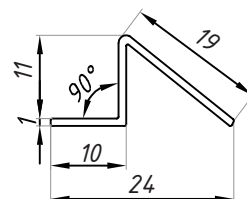

materiál: magnetická nerezová ocel

délka (mm): 2500

## LPM-2500 + 1/2 PMFEN 6-8 L2500

Magnetický profil s 1/2 magnetického těsnění

PRO SKLO (mm):

6-8

BARVA:

ČIRÉ

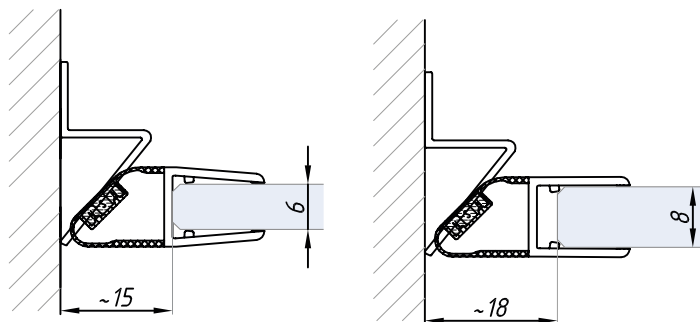

teplotní rozsah: 0 - 50°C

materiál: magnetická nerezová ocel + PVC

UV odolnost: EN ISO 4892-2

délka (mm): 2500

## SHMSD

Profil s magnetickým těsněním pro posuvné dveře

POVRCHOVÁ  
ÚPRAVA:

NAS

PC

NABL

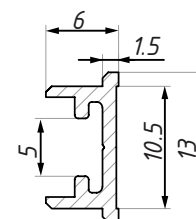
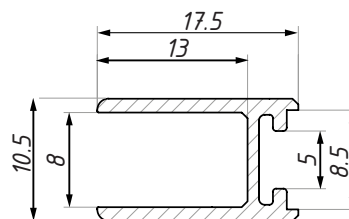
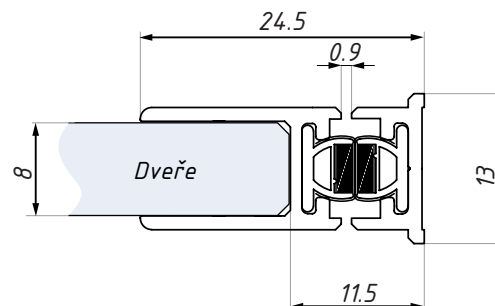

pro sklo (mm): 8  
materiál: hliník

montáž nalepením na sklo nebo na zeď  
délka (mm): 2300



## SHMSS

Profil s magnetickým těsněním, sklo - sklo

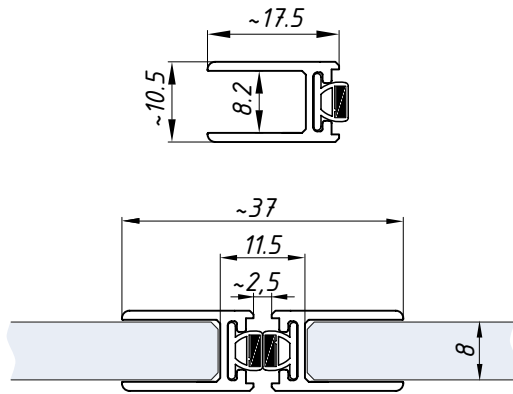

POVRCHOVÁ  
ÚPRAVA:

NAS

PC

NABL

pro sklo (mm): 8

materiál: hliník

délka (mm): 2300

## SHMPW

Profil s magnetickým těsněním, sklo - zeď, provedení hliník / hliník

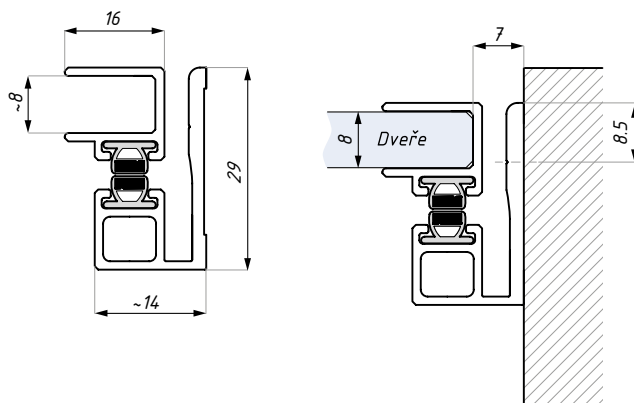

BARVA:

NAS

PC

NABL

pro sklo (mm): 8

materiál: hliník

délka (mm): 2300

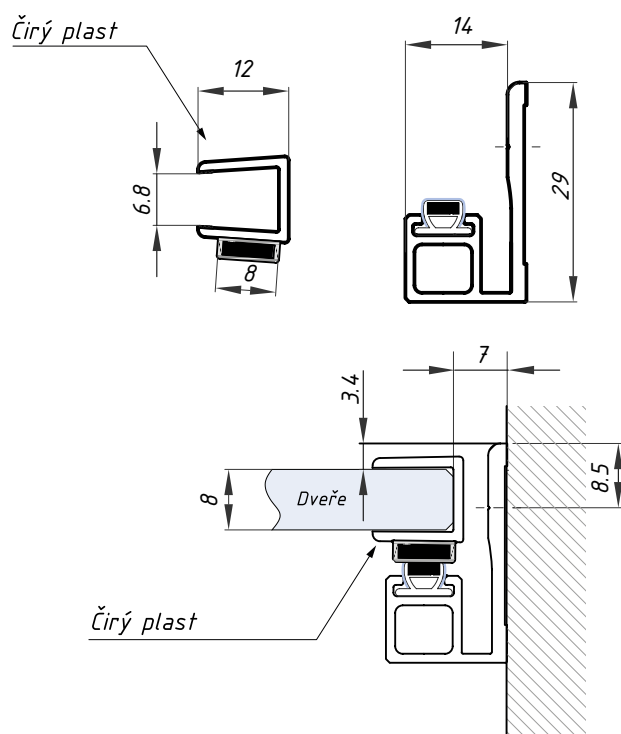

## SHMPW-02

Profil s magnetickým těsněním, sklo - zeď, provedení hliník / PVC



BARVA:

NAS

PC

pro sklo (mm): 8

materiál: hliník a čirý plast

délka (mm): 2300

## SHMPG

Profil s magnetickým těsněním, sklo - sklo 90°, provedení hliník / hliník

POVRCHOVÁ  
ÚPRAVA:

NAS

PC

NABL

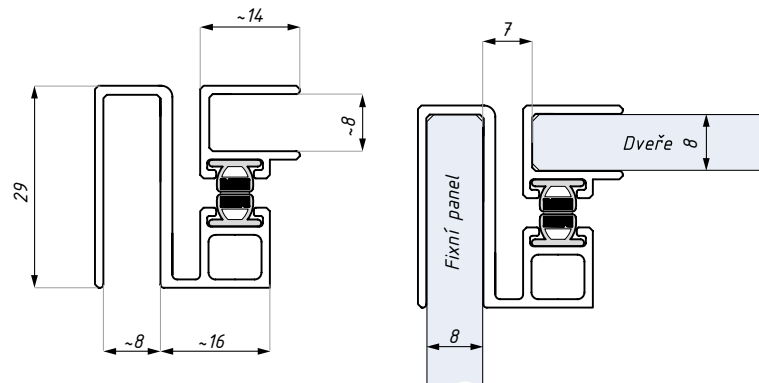

pro sklo (mm): 8  
materiál: hliník

délka (mm): 2300

## SHMPG-02

Profil s magnetickým těsněním, sklo - sklo 90°, provedení hliník / PVC

POVRCHOVÁ  
ÚPRAVA:

NAS

PC

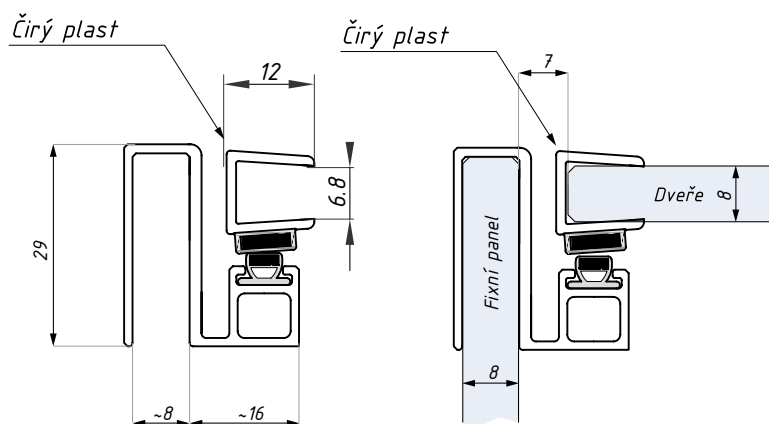

pro sklo (mm): 8  
materiál: hliník

délka (mm): 2300

## SHM

Profil pro těsnění

POVRCHOVÁ  
ÚPRAVA:

NAS

PC

NABL



materiál: hliník

pro sklo (mm): 8  
délka (mm): 2300

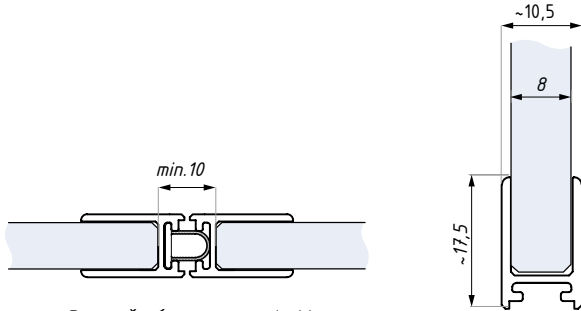

Doporučená mezera mezi skly  
při použití závěsů 180°

## SHM-ADE

Těsnění ADE, pro profil SHM

BARVA:

ČIRÉ

BL



teplotní rozsah: 0 - 50°C  
UV odolnost: EN ISO 4892-2

materiál: PVC  
délka (mm): 2300

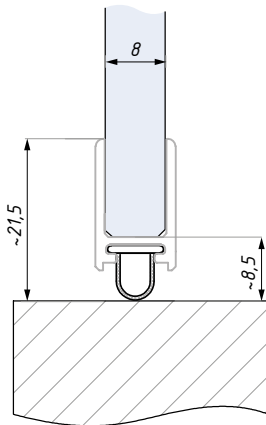

## SHM-WSE

Těsnění WSE, pro profil SHM

BARVA:

ČIRÉ

BL



teplotní rozsah: 0 - 50°C  
UV odolnost: EN ISO 4892-2

materiál: PVC  
délka (mm): 2300

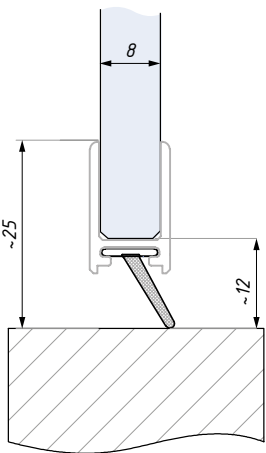

## SHM-DOE

Těsnění DOE, pro profil SHM

BARVA:

ČIRÉ

BL



teplotní rozsah: 0 - 50°C  
UV odolnost: EN ISO 4892-2

materiál: PVC  
délka (mm): 2300

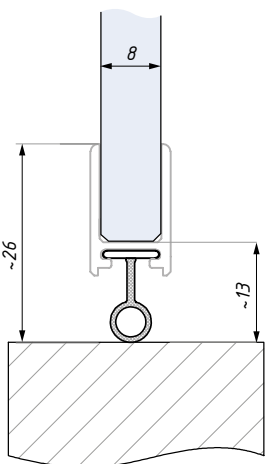

PROFILY SHM S TĚSNĚNÍM



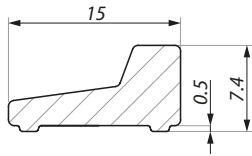

## TGMP

Hliníkový práh

POVRCHOVÁ  
ÚPRAVA:

PC

NABL

DĚLKA (mm):

950

2000

3000

materiál: hliník

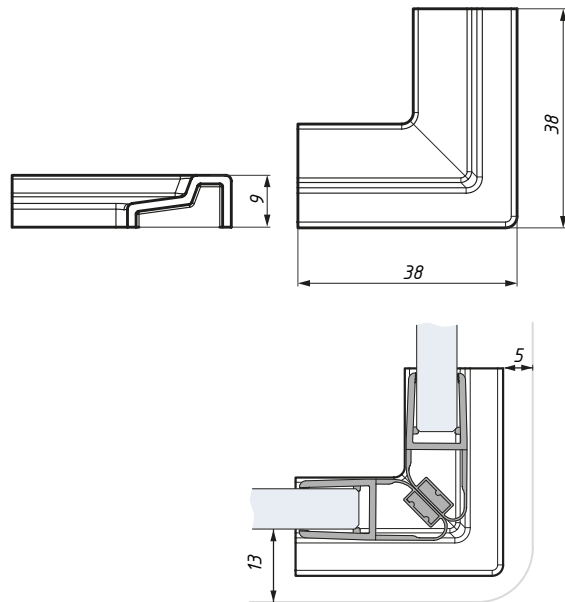
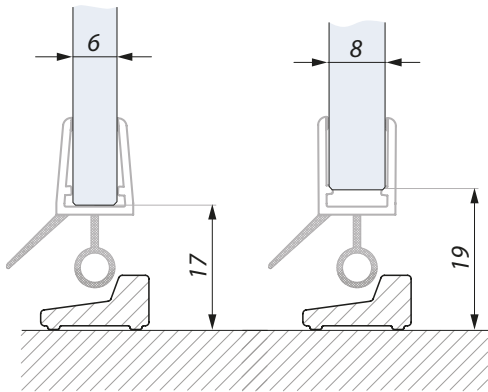

## TGMN-03

Rohový komponent pro hliníkový práh

POVRCHOVÁ  
ÚPRAVA:

PC

BL

materiál: PVC

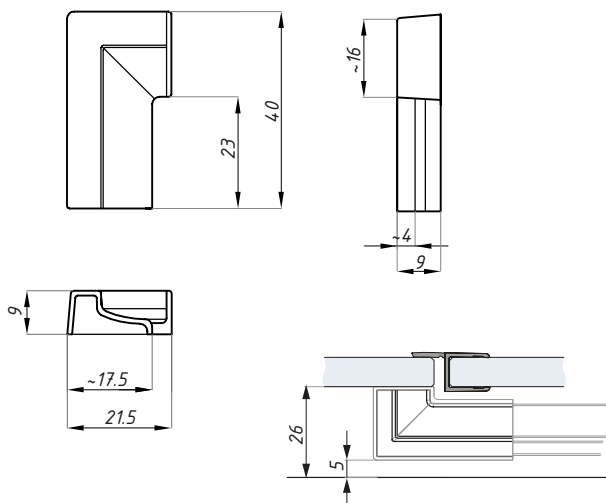
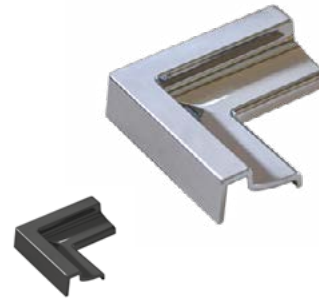

## TGMK-02L

Koncový komponent pro hliníkový práh - levý

POVRCHOVÁ  
ÚPRAVA:

PC

BL

materiál: PVC



## TGMK-02R

Koncový komponent pro hliníkový práh - pravý

POVRCHOVÁ  
ÚPRAVA:

PC

BL

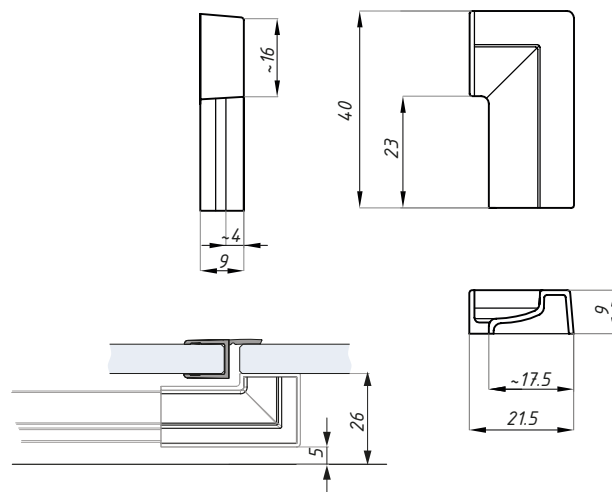

materiál: PVC

## TGMB-01L

Boční koncový komponent pro hliníkový práh, levý

POVRCHOVÁ  
ÚPRAVA:

PC

BL

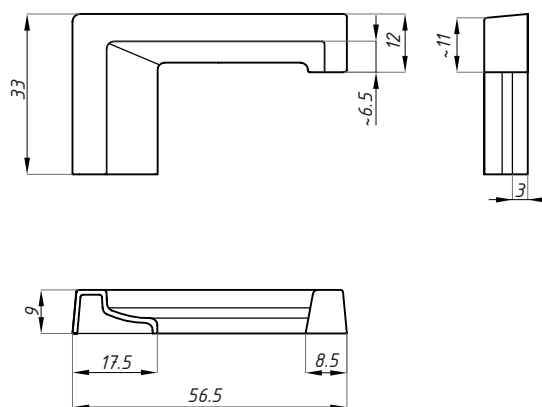

materiál: PVC

## TGMB-01R

Boční koncový komponent pro hliníkový práh, pravý

POVRCHOVÁ  
ÚPRAVA:

PC

BL

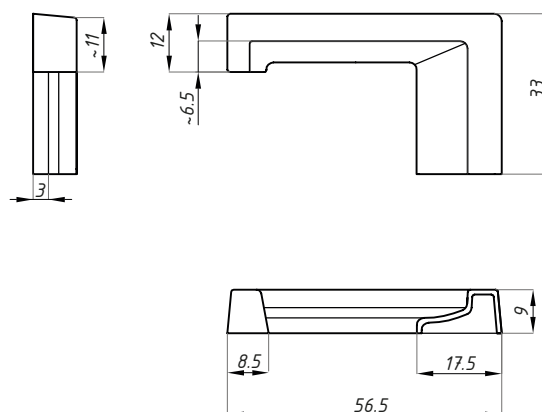
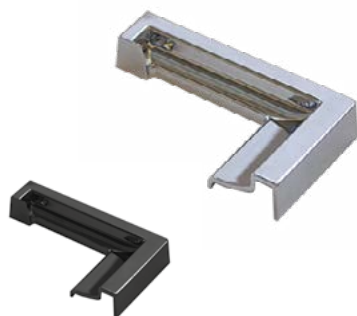

materiál: PVC

## DSMB-01L

Přímý koncový komponent pro hliníkový práh, levý

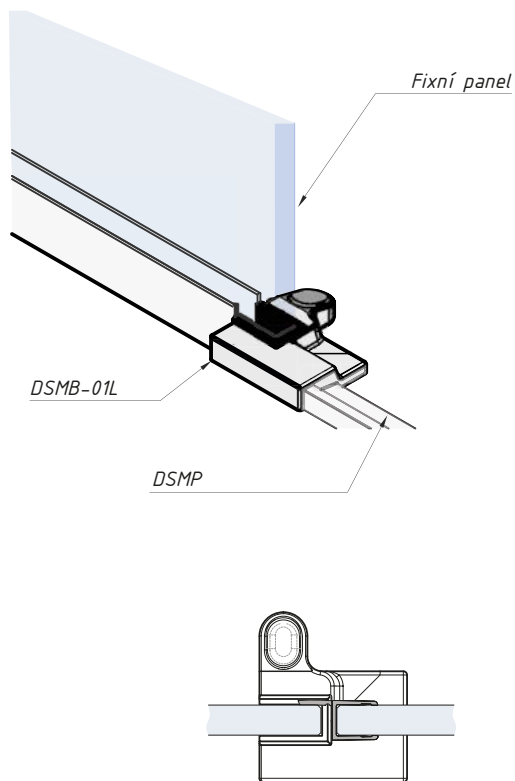

POVRCHOVÁ  
ÚPRAVA:

PC

BL

pro sklo (mm): 8 a 10

materiál: PVC

## DSMB-01R

Přímý koncový komponent pro hliníkový práh, pravý

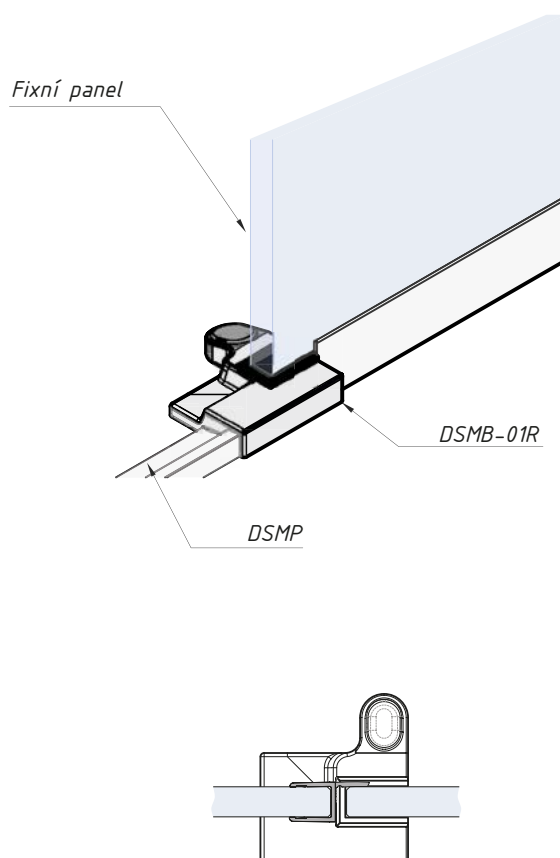

POVRCHOVÁ  
ÚPRAVA:

PC

BL

pro sklo (mm): 8 a 10

materiál: PVC

## PRÁH BUDRIO

Schéma pro sprchu s dvoukřídlými dveřmi 90°

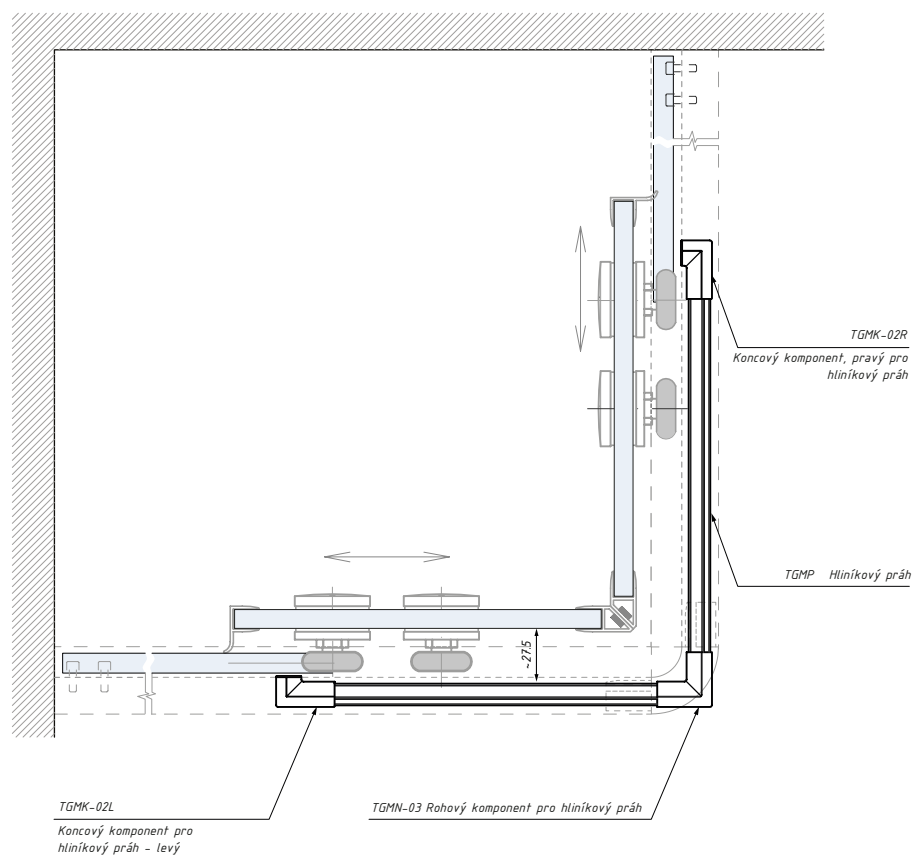

## PRÁH BUDRIO

Schéma pro sprchu, 90°

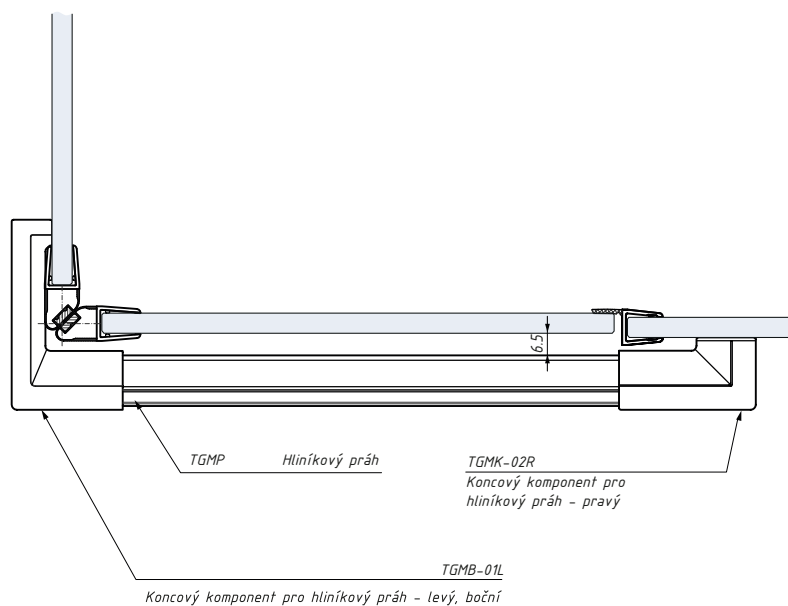

Příkladové řešení pro sprchový kout - vnější otevírání



## PRÁH BUDRIO

Schéma pro sprchu s dvoukřídlými dveřmi 90°

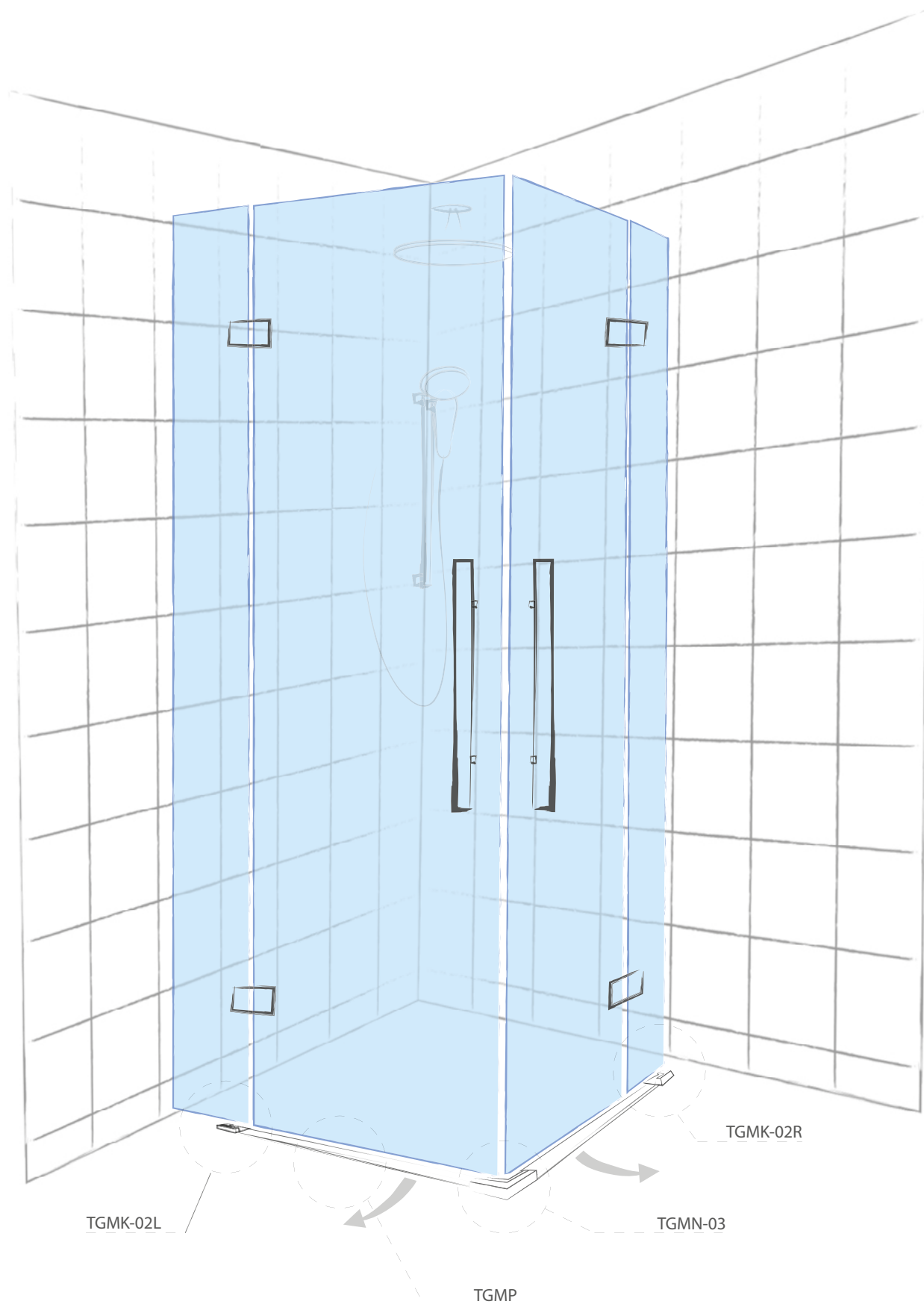

## PRÁH BUDRIO

Schéma pro sprchu ve výklenku

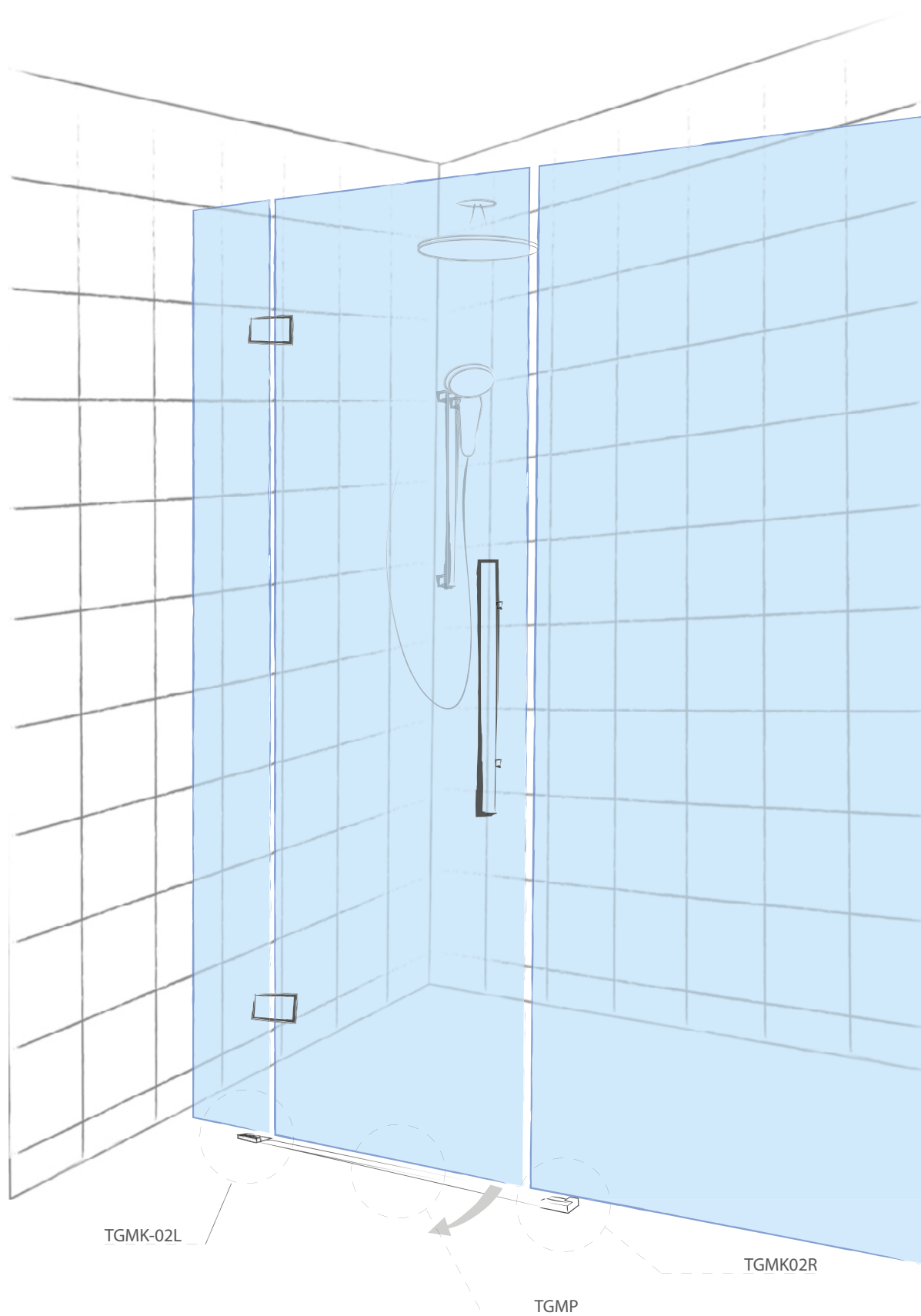

# VERONA

Sprchový posuvný systém - kulatý profil



# SHV-MSDSET

Set posuvného systému pro sprchový kout s jedním posuvným panelem, zeď - zeď



POVRCHOVÁ  
ÚPRAVA:

SSS

PSS

DĚLKA  
VODÍČÍ KOLEJNICE (mm):

900

1200

1495

1995

SHV-PT900/1200/1500/2000

Vodíčí kolejnice s bodovými úchyty

SHV-ROLLER

Vozík systému

SHV-MSD

Boční kotvení do zdi

SHV-STP

Nárazník

SHV-AJ

Bezpečnostní nárazník

SÉRIE MODENA

Dveřní úchyt

SÉRIE BUDRIO

Těsnění a sprchové prahy

SHV-ADJU

Regulovatelné podlahové vodítko

SÉRIE BOLOGNA / VENEZIA / ETNA / GAETA

Bodové úchyty nebo lišty

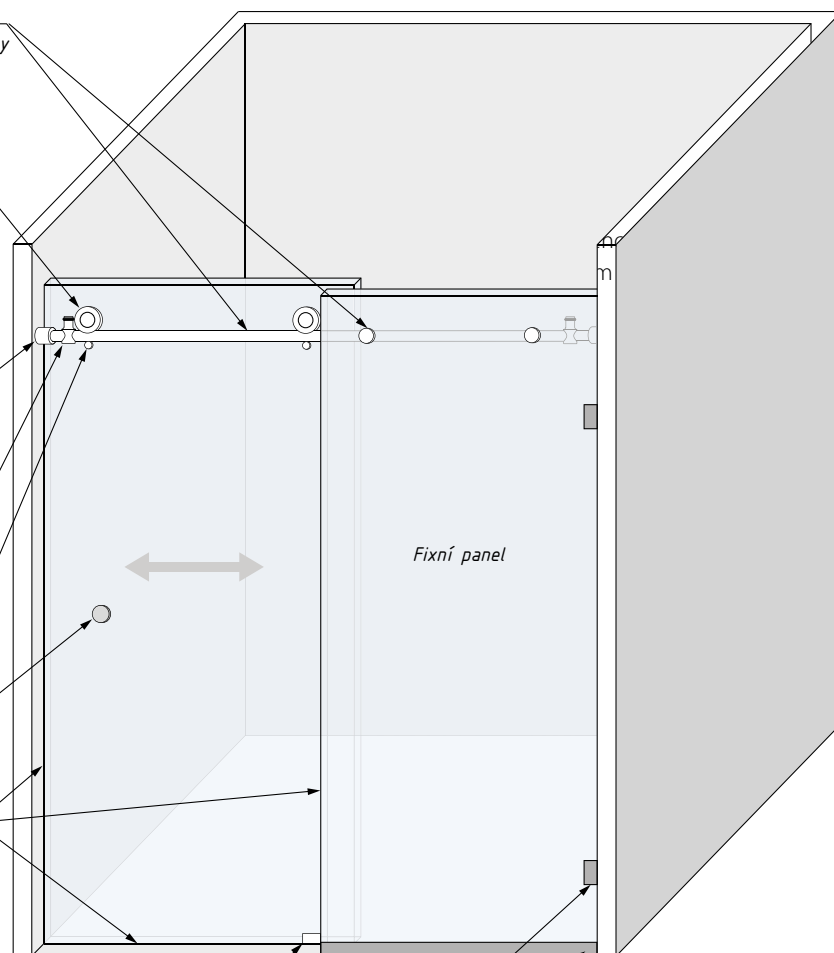

**SET OBSAHUJE:** Ks

SHV-ROLLER vozík systému VERONA	2
SHV-AJ bezpečnostní nárazník	2
SHV-MSD boční kotvení do zdi	2
SHV-STP nárazník	2
SHV-ADJU regulovatelné podl. vodítko	1

pro sklo (mm): 8; 10  
materiál: nerezová ocel

nosnost systému (kg): 65  
POZOR: Set neobsahuje kolejnici, těsnění, madlo nebo úchyt

**SHV-MSD2SET**

Set posuvného systému DUAL pro sprchový kout s jedním posuvným panelem, zeď - zeď

POVRCHOVÁ  
ÚPRAVA:

SSS

PSS

DĚLKA  
VODÍČÍ KOLEJNICE (mm):

900

1200

1495

1995

*SHV-PTR900/1200/1500/2000**Vodící kolejnice s bodovými úchyty**SHV-ROLLER**Voděodolný vozík**SHV-MSD**Boční kotvení do zdi**SHV-STP**Nárazník**SHV-ROLLER**Vozík systému VERONA**SÉRIE MODENA**Dveřní úchyt**SÉRIE BUDRIO**Těsnění a sprchové prahy**SHV-ADJU**Regulovatelné podlahové vodítko**SÉRIE BOLOGNA / VENEZIA / ETNA / GAETA**Bodové úchyty nebo lišty***SET OBSAHUJE:**

Ks

SHV-ROLLER vozík systému VERONA	4
SHV-MSD boční kotvení do zdi	2
SHV-STP nárazník	2
SHV-ADJU regulovatelné podl. vodítko	1

nosnost systému (kg): 65

POZOR: Set neobsahuje kolejnici, těsnění, madlo nebo úchyt

pro sklo (mm): 8; 10  
materiál: nerezová ocel

# SHV-MSG90SET

Set rohového posuvného systému pro sprchový kout 90° s jedním posuvným a dvěma fixními panely, sklo - zeď



POVRCHOVÁ  
ÚPRAVA:

SSS

PSS

DĚLKA  
VODÍČÍ KOLEJNICE (mm):

900

1200

1495

1995

SHV-PTR900/1200/1500/2000

Vodíčí kolejnice s bodovými úchyty

SHV-ROLLER

Voděodolný vozík

SHV-MSG

Boční kotvení do skla

SHV-STP

Nárazník

SHV-AJ

Bezpečnostní nárazník

SÉRIE MODENA

Dveřní úchyt

SÉRIE BUDRIO

Těsnění a sprchové prahy

SHV-ADJU

Regulovatelné podlahové vodítko

SÉRIE BOLOGNA / Venezia / etna / GAETA

Bodové úchyty nebo lišty

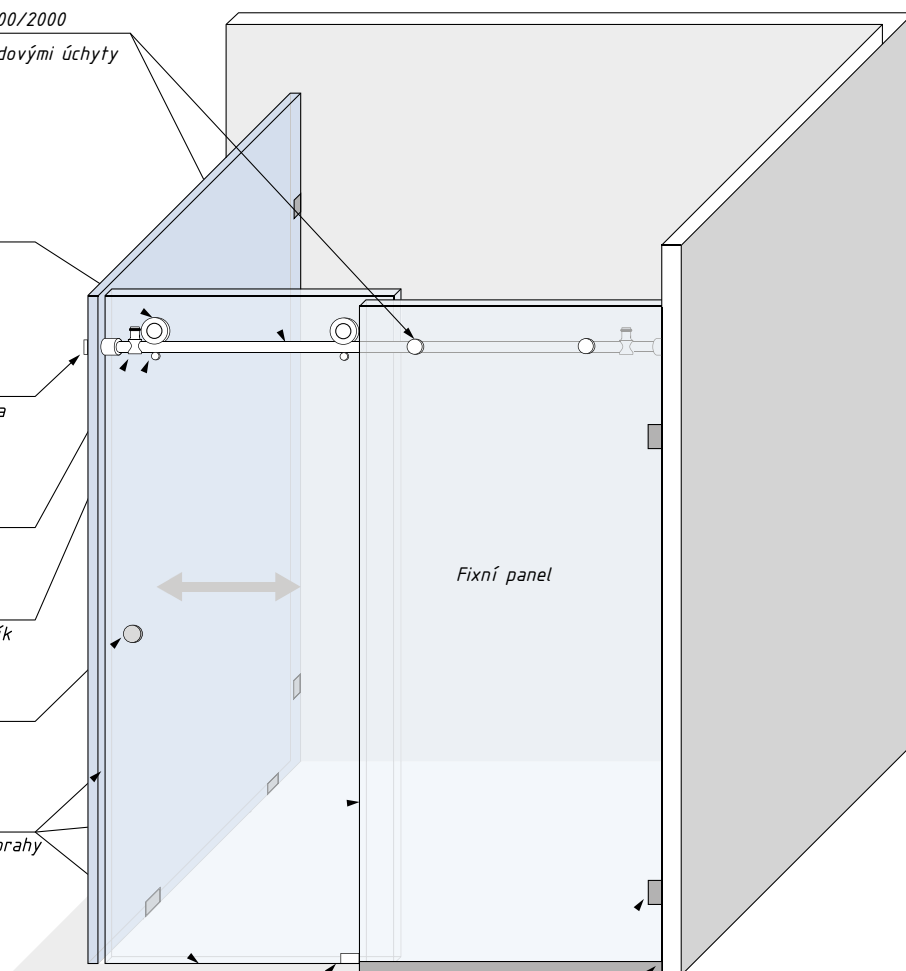

## SET OBSAHUJE: Ks

SHV-ROLLER vozík systému VERONA	2
SHV-AJ bezpečnostní nárazník	2
SHV-MSD boční kotvení do zdi	1
SHV-MSG boční kotvení do skla	1
SHV-STP nárazník	2
SHV-ADJU regulovatelné podl. vodítko	1

pro sklo (mm): 8; 10  
materiál: nerezová ocel

nosnost systému (kg): 65  
POZOR: Set neobsahuje kolejnici, těsnění, madlo nebo úchyt



# SHV-MSG2-90SET

Set rohového posuvného systému DUAL pro sprchový kout 90° s jedním posuvným a dvěma fixními panely, sklo - zed'

POVRCHOVÁ  
ÚPRAVA:

SSS

PSS

DĚLKA  
VODÍČÍ KOLEJNICE (mm):

900

1200

1495

1995

SHV-PTR900/1200/1500/2000

Vodíčí kolejnice s bodovými úchyty

SHV-ROLLER

Voděodolný vozík

SHV-MSG

Boční kotvení do skla

SHV-STP

Nárazník

SHV-ROLLER

Voděodolný vozík

SÉRIE MODENA

Dveřní úchyt

SÉRIE BUDRIO

Těsnění a sprchové prahy

SHV-ADJU

Regulovatelné podlahové vodítko

SÉRIE BOLOGNA / Venezia / etna / GAETA

Bodové úchyty nebo lišty

Fixní panel

## SET OBSAHUJE:

Ks

SHV-ROLLER vozík systému VERONA	4
SHV-MSD boční kotvení do zdi	1
SHV-MSG boční kotvení do skla	1
SHV-STP nárazník	2
SHV-ADJU regulovatelné podl. vodítko	1

nosnost systému (kg): 65

POZOR: Set neobsahuje kolejnici, těsnění, madlo nebo úchyt

pro sklo (mm): 8; 10  
materiál: nerezová ocel

# SHV-MSD90SET

Set rohového posuvného systému pro sprchový kout 90° se dvěma posuvnými a fixními panely

POVRCHOVÁ  
ÚPRAVA:

SSS

PSS

DĚLKA  
VODÍČÍ KOLEJNICE (mm):

900

1200

1495

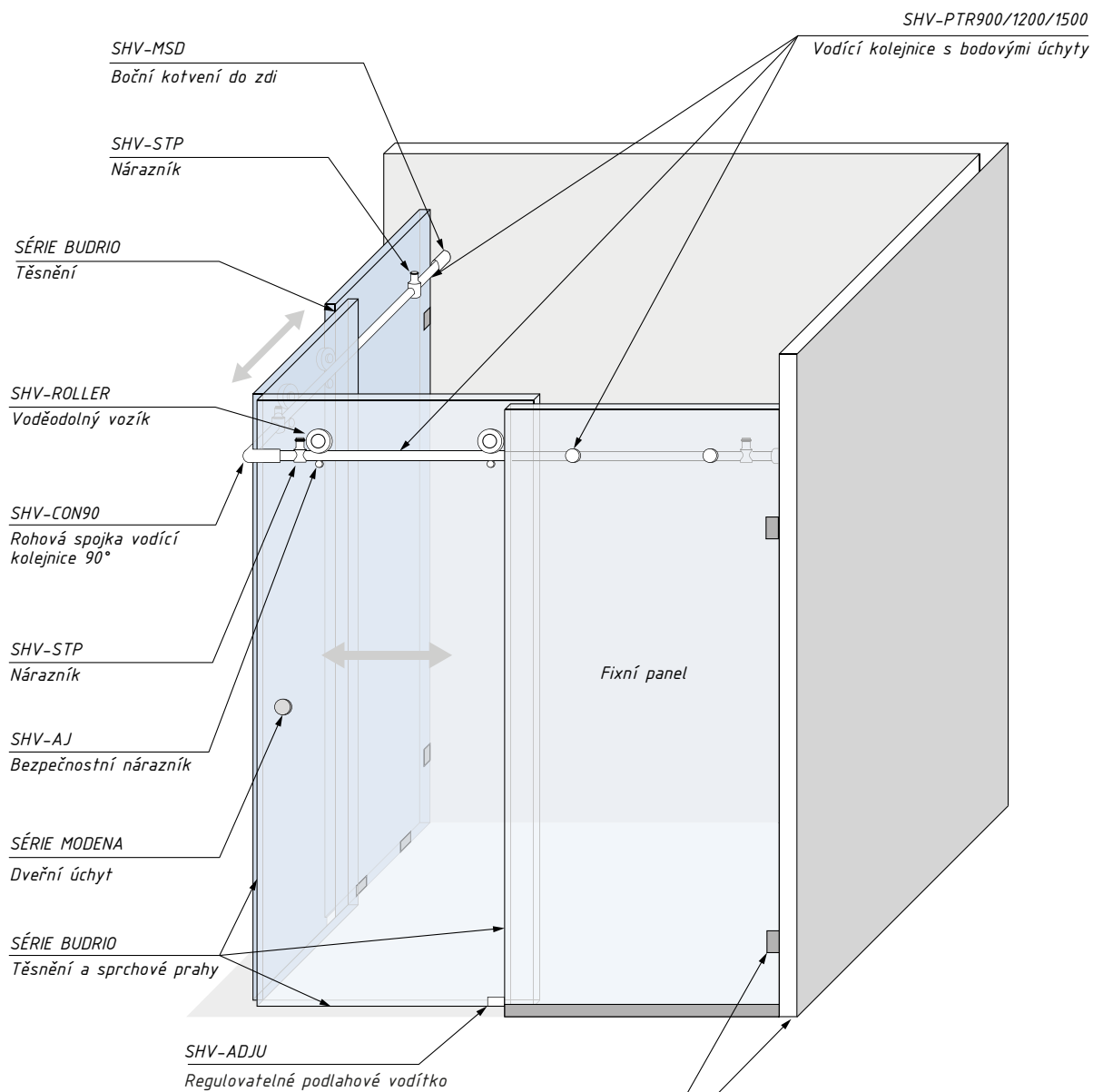

SET OBSAHUJE:	Ks
SHV-ROLLER vozík systému VERONA	4
SHV-AJ bezpečnostní nárazník	4
SHV-MSD boční kotvení do zdi	2
SHV-CON90 rohová spojka kolejniice	1
SHV-STP nárazník	4
SHV-ADJU regulovatelné podl. vodítko	2

SÉRIE BOLOGNA / VENEZIA / ETNA / GAETA  
Bodové úchyty nebo lišty

pro sklo (mm): 8; 10  
materiál: nerezová ocel

nosnost systému (kg): 65  
POZOR: Set neobsahuje kolejniici, těsnění, madlo nebo úchyt



## SHV-MSD2-90SET

Set rohového posuvného systému DUAL pro sprchový kout 90° se dvěma posuvnými a fixními panely

POVRCHOVÁ  
ÚPRAVA:

SSS

PSS

DĚLKA  
VODÍCÍ KOLEJNICE (mm):

900

1200

1495

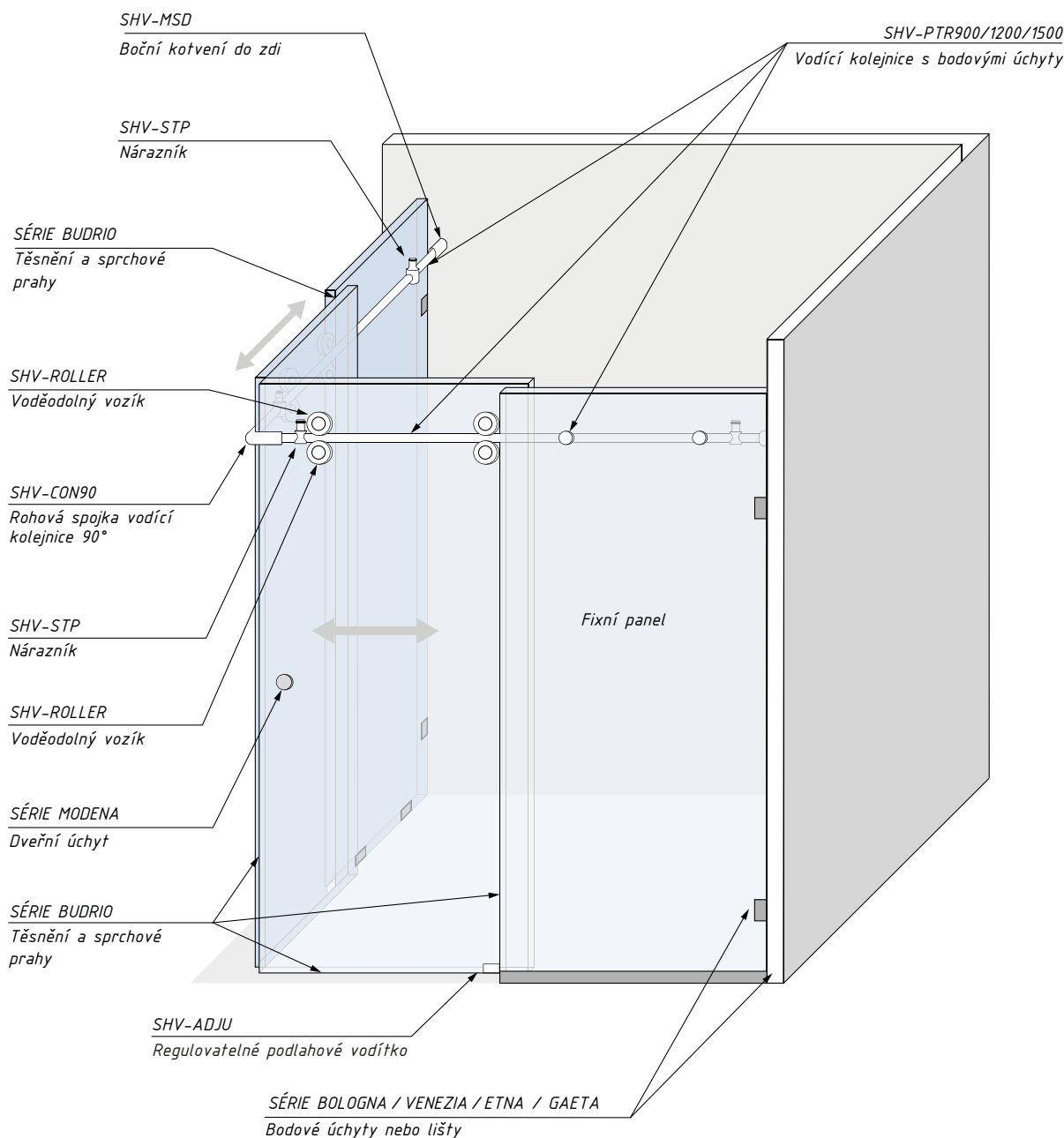

## SET OBSAHUJE:

	Ks
SHV-ROLLER vozík systému VERONA	8
SHV-MSD boční kotvení do zdi	2
SHV-CON90 rohová spojka kolejnice	1
SHV-STP nárazník	4
SHV-ADJU regulovatelné podl. vodítko	2

nosnost systému (kg): 65

POZOR: Set neobsahuje kolejnici, těsnění, madlo nebo úchyt

pro sklo (mm): 8; 10  
materiál: nerezová ocel

# SHV-PTR

Vodící kolejnice s bodovými úchyty

POVRCHOVÁ  
ÚPRAVA:

SSS

PSS

DĚLKA  
VODÍČÍ KOLEJNICE (mm):

900

1200

1495

1995

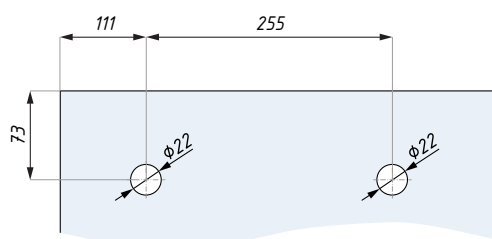

Příprava skla, fixní panel

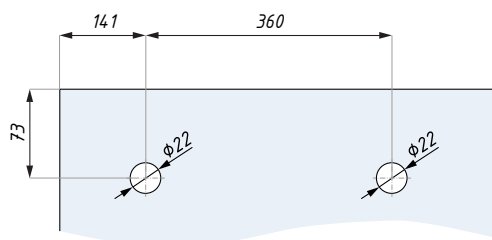
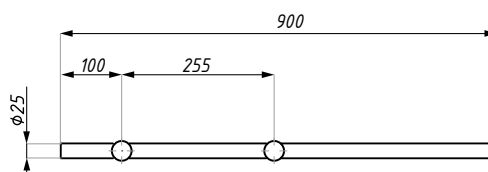

Příprava skla, fixní panel

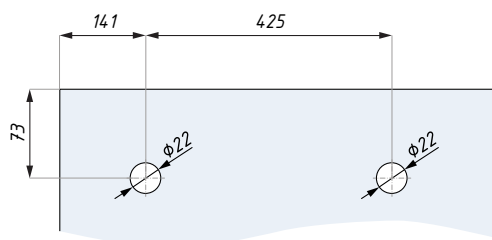
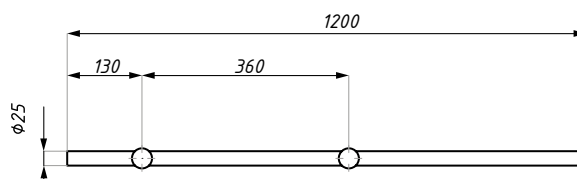

Příprava skla, fixní panel

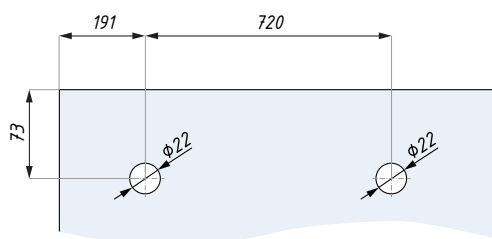
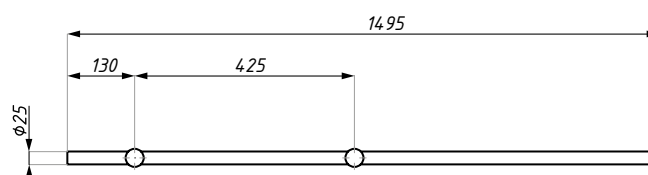

Příprava skla, fixní panel

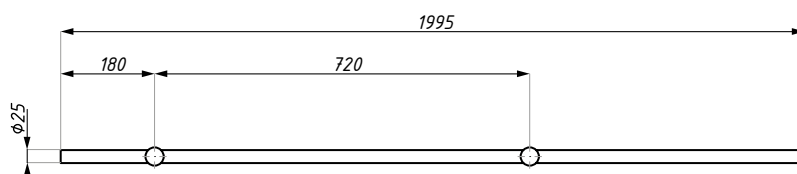

POZOR: Délka kolejnice od stěny po osu prvního úchyty SHV-TTG min. 90 mm

## SYSTÉM ANTIJUMP

Výřezy ve skle pro systém s jedním vozíkem

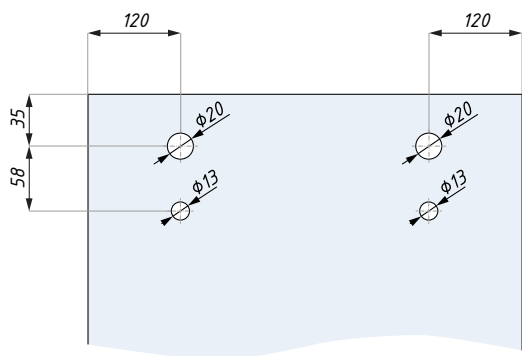

Příprava skla, posuvný panel

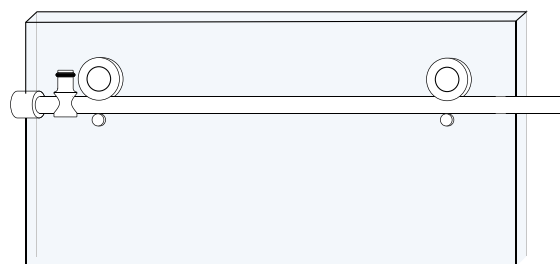

## SYSTÉM DUAL

Výřezy ve skle pro systém DUAL (dva vozíky)

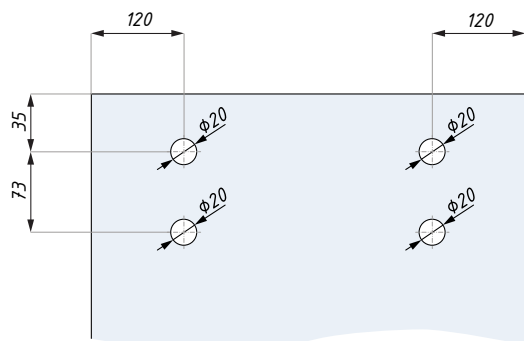

Příprava skla, posuvný panel



## SYSTÉM ANTIJUMP

Výřezy ve skle pro systém s jedním vozíkem

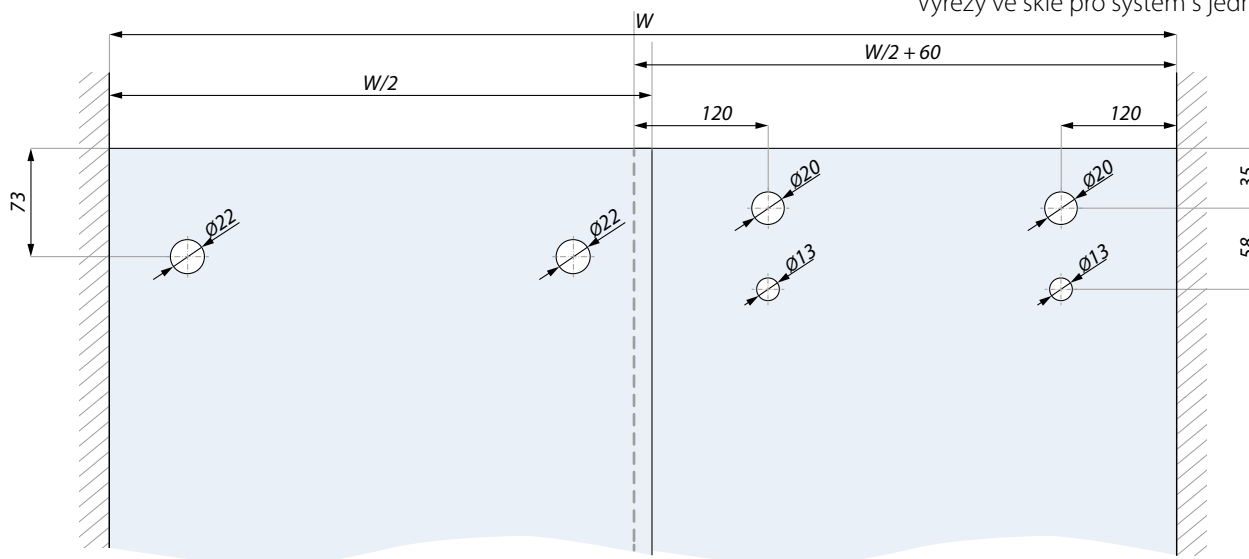

Příprava skla, fixní panel

Příprava skla, posuvný panel

## SYSTEM DUAL

Výřezy ve skle pro systém DUAL (dva vozíky)

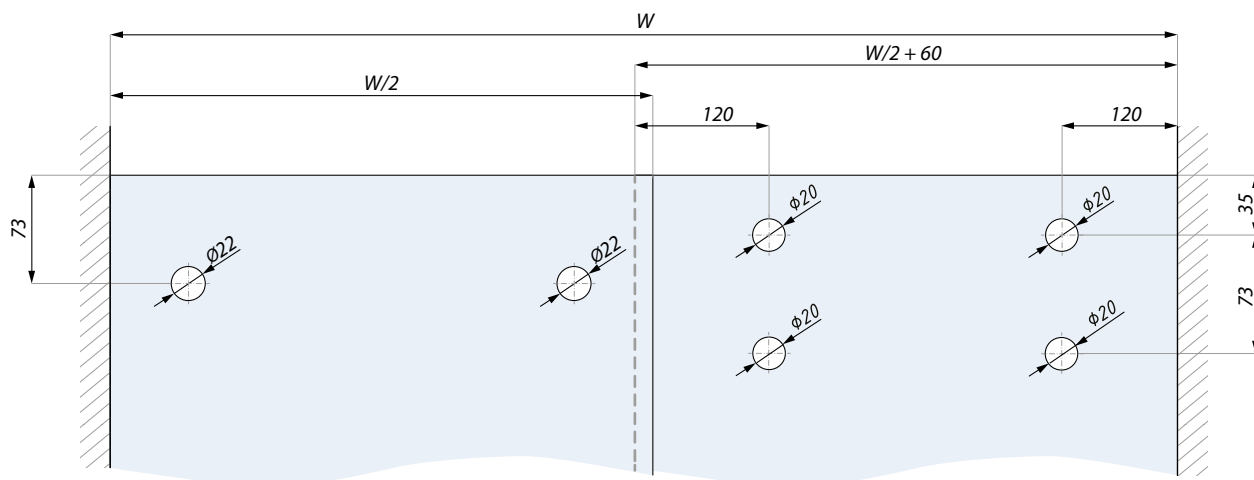

Příprava skla, fixní panel

Příprava skla, posuvný panel

## VERONA

Řez: posuvný systém VERONA

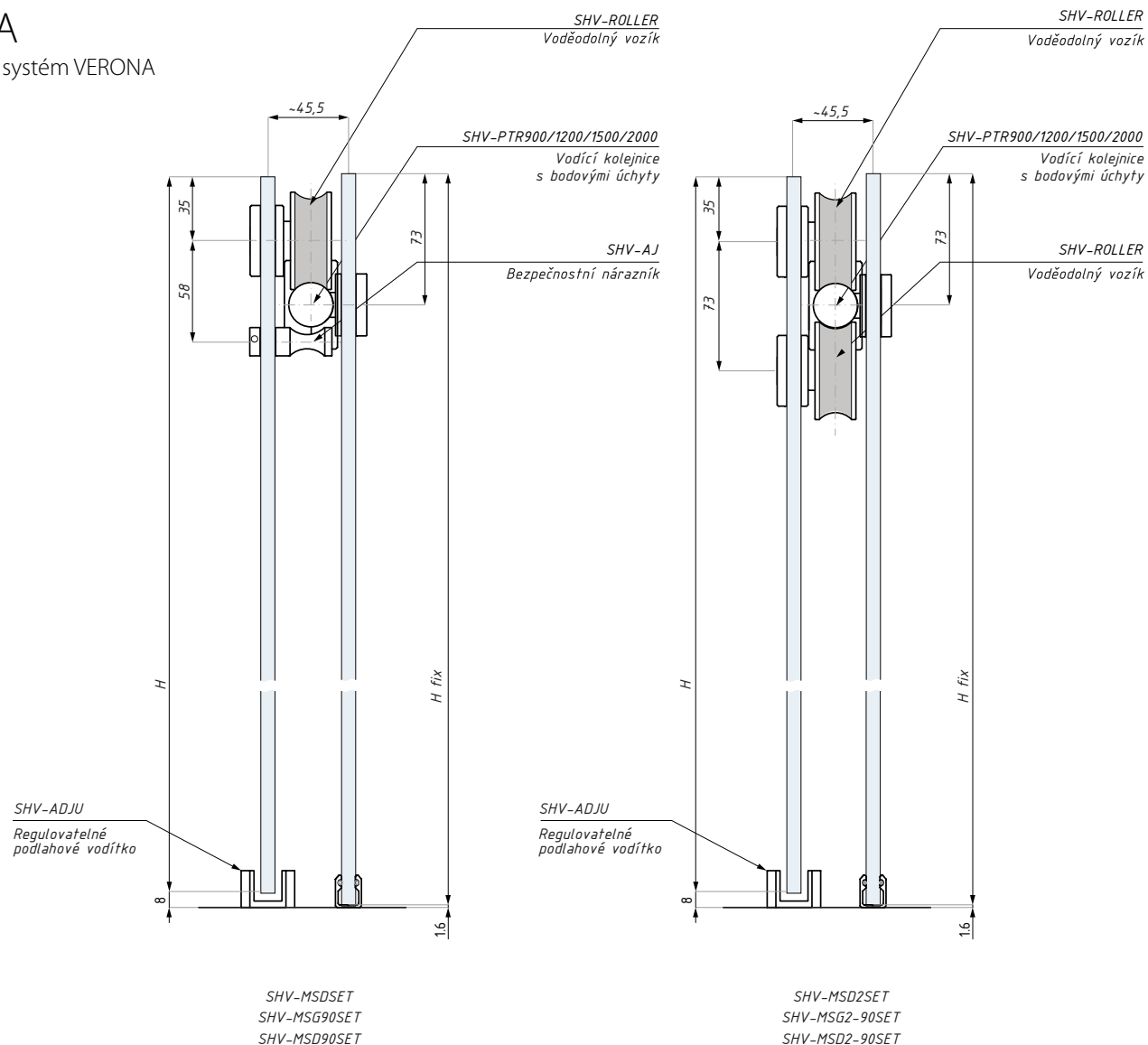

SHV-MSDSET  
SHV-MSG90SET  
SHV-MSD90SET

SHV-MSD2SET  
SHV-MSG2-90SET  
SHV-MSD2-90SET



## SHV-ROLLER

Voděodolný vozík systému VERONA, excentrický

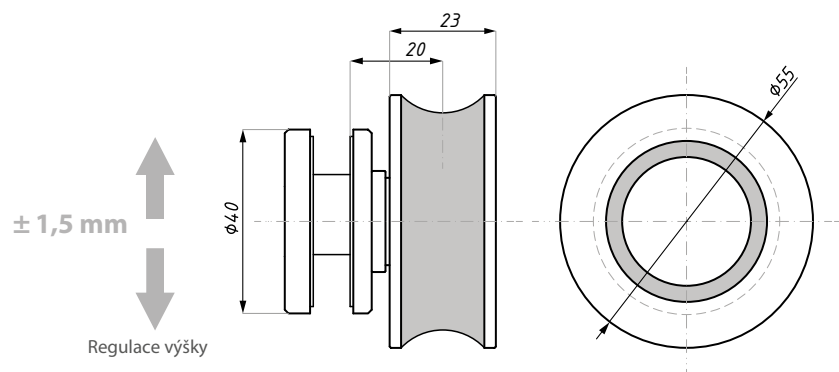

POVRCHOVÁ  
ÚPRAVA:

SSS

PSS

materiál: nerezová ocel

## SHV-AJ

Bezpečnostní nárazník

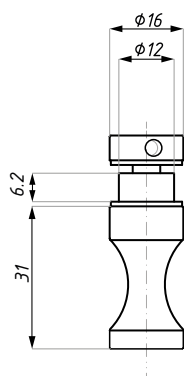

POVRCHOVÁ  
ÚPRAVA:

SSS

PSS

materiál: nerezová ocel

## SHV-MSD

Boční kotvení vodící kolejnice do zdi

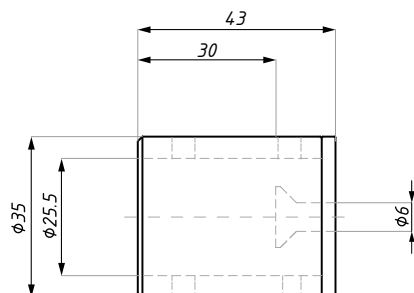

POVRCHOVÁ  
ÚPRAVA:

SSS

PSS

materiál: nerezová ocel

## SHV-MSG

Boční kotvení vodící kolejnice do skla

POVRCHOVÁ  
ÚPRAVA:

SSS

PSS

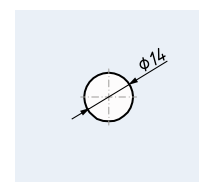
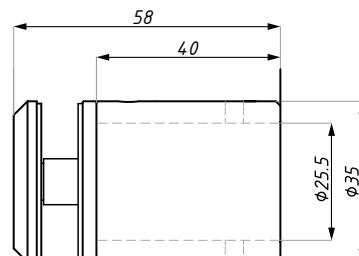
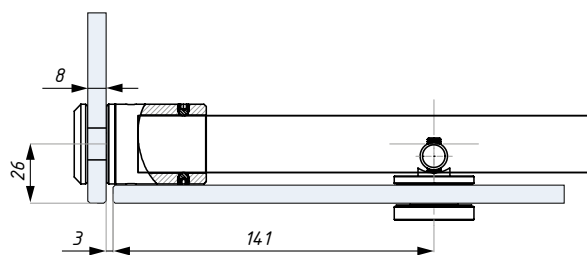

Příprava skla

materiál: nerezová ocel

## SHV-TTG

Kotvení vodící kolejnice do skla

POVRCHOVÁ  
ÚPRAVA:

SSS

PSS

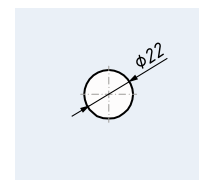
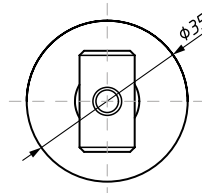
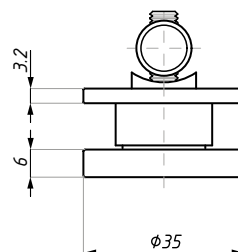

Příprava skla

materiál: nerezová ocel

## SHV-STP

Nárazník

POVRCHOVÁ  
ÚPRAVA:

SSS

PSS

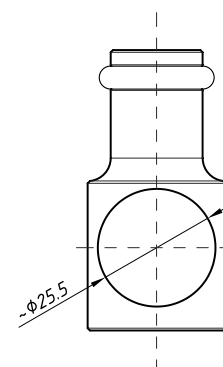
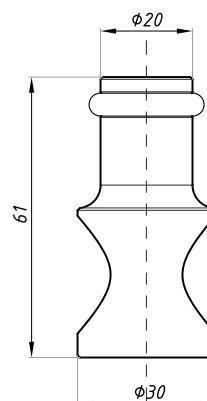

materiál: nerezová ocel

## SHV-ADJU

Regulovatelné podlahové vodítko

POVRCHOVÁ  
ÚPRAVA:

SSS

PSS

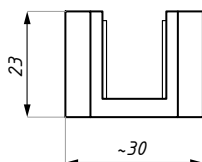
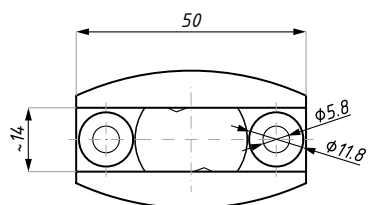

materiál: nerezová ocel

tloušťka skla (mm): 8, 10

## SHV-CON90

Rohová spojka vodící kolejnice 90°

POVRCHOVÁ  
ÚPRAVA:

SSS

PSS

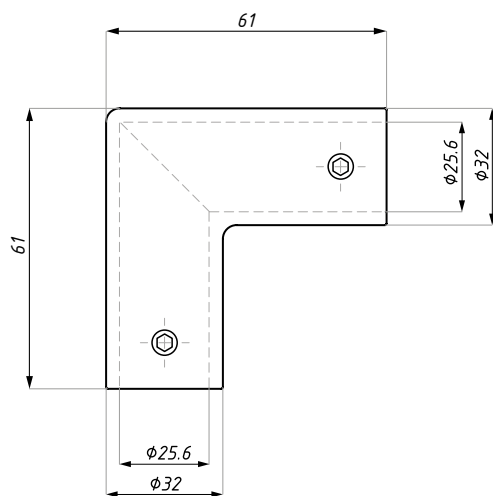

materiál: nerezová ocel





# TRIESTE

---

Sprchový posuvný systém - oválný profil

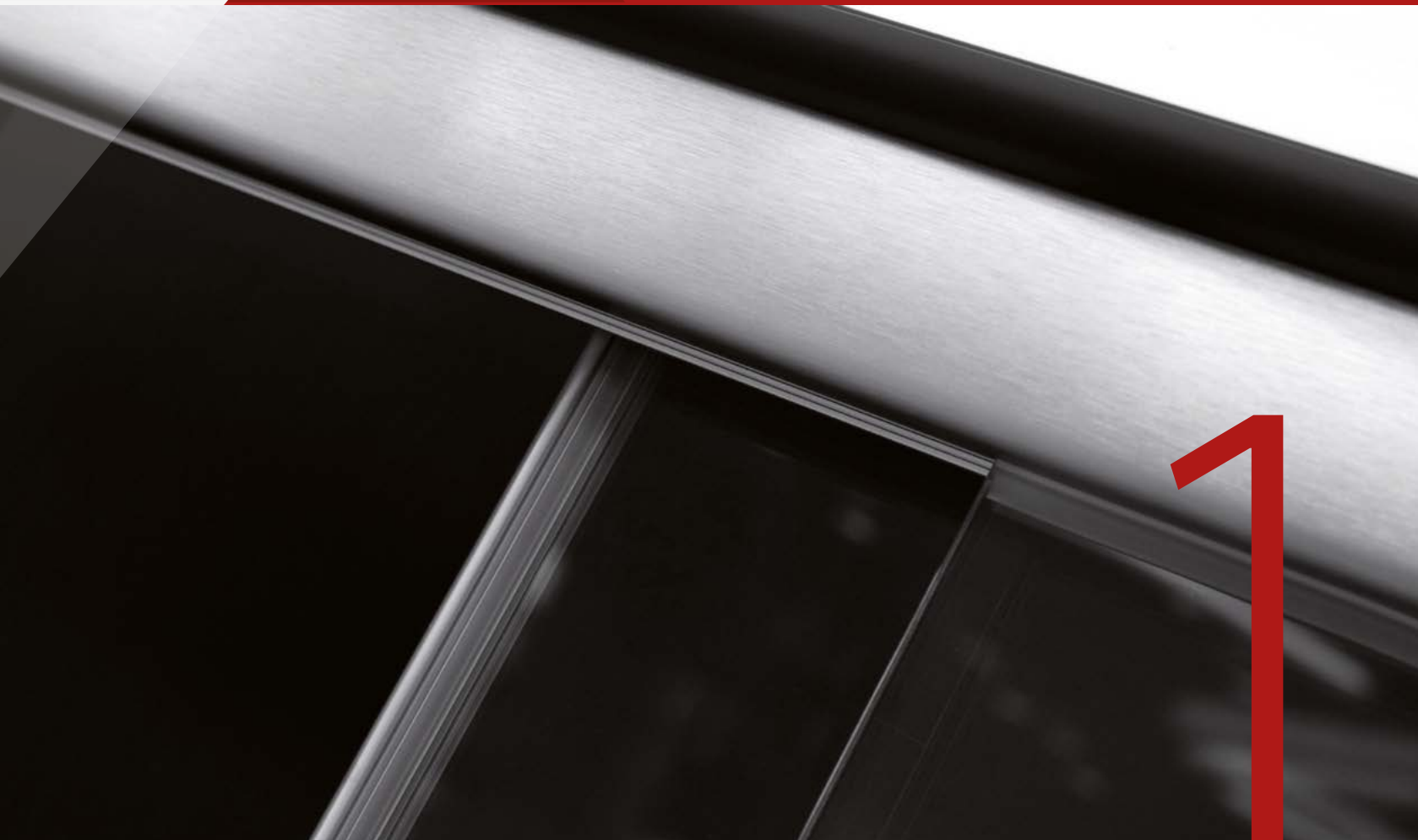

## TRIESTE SF40

Jednokřídlý posuvný systém, montáž zeď - zeď

POVRCHOVÁ  
ÚPRAVA:

PSS

AX

BLG



### KOVÁNÍ PRO JEDNO KŘÍDLO: Ks

Horní kolejnice	1
Vozík s držákem	2
Doraz se západkou	2
Montážní úhelník - komplet	1
Vodící prvek	1

### VOLITELNÉ PŘÍSLUŠENSTVÍ:

Kryt kolejnice a zaslepující profil TRIESTE SF40

U profil + těsnění pro pevný panel GAETA

Dveřní těsnění BUDRIO

Dveřní madlo MODENA & ANCONA

min. šířka dveří (mm): 450  
nosnost systému (kg): 50

pro sklo (mm): 8; 10

## TRIESTE SF40

Dvoukřídlý rohový posuvný systém, montáž zeď - zeď 90°

POVRCHOVÁ  
ÚPRAVA:

PSS

AX

BLG



### KOVÁNÍ PRO DVĚ KŘÍDLA: Ks

Horní kolejnice	1
Vozík s držákem	4
Doraz se západkou	4
Montážní úhelník - komplet	1
Vodící prvek	2
Úhlová spojka 90°	1

### VOLITELNÉ PŘÍSLUŠENSTVÍ:

Kryt kolejnice a zaslepující profil TRIESTE SF40

U profil + těsnění pro pevný panel GAETA

Dveřní těsnění BUDRIO

Dveřní madlo MODENA & ANCONA

min. šířka dveří (mm): 450  
nosnost systému (kg): 50

pro sklo (mm): 8; 10

## SF40-TR

Vodící kolejnice

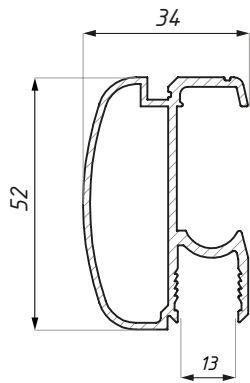

POVRCHOVÁ  
ÚPRAVA:

PC

AX

BLG

délka (mm): 2200

materiál: hliník

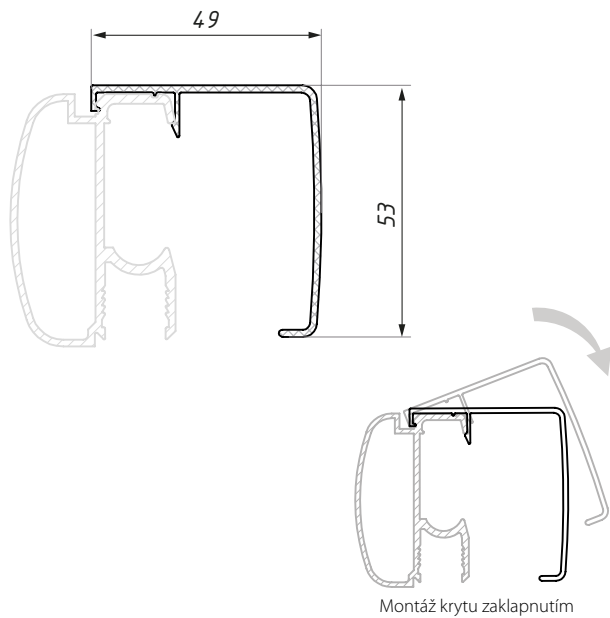

## SF40-COV

Kryt kolejnice

POVRCHOVÁ  
ÚPRAVA:

PC

AX

BLG



délka (mm): 2200

materiál: hliník

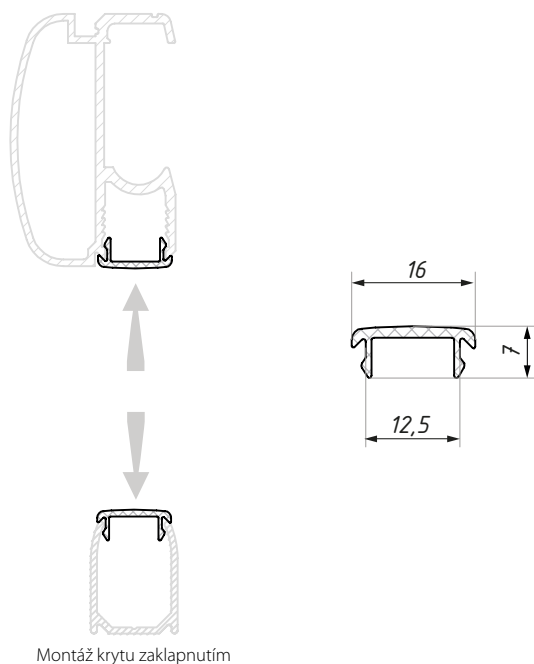

## SF40-FIXCOV

Zaslepující profil pro SF40-TR a FIX-D

POVRCHOVÁ  
ÚPRAVA:

PC

AX

BLG

DĚLKA (mm):

1500

3000



Montáž krytu zaklapnutím

materiál: hliník

## SF40-ROLLER

Vozík s držákem

POVRCHOVÁ  
ÚPRAVA:

SSS

PSS

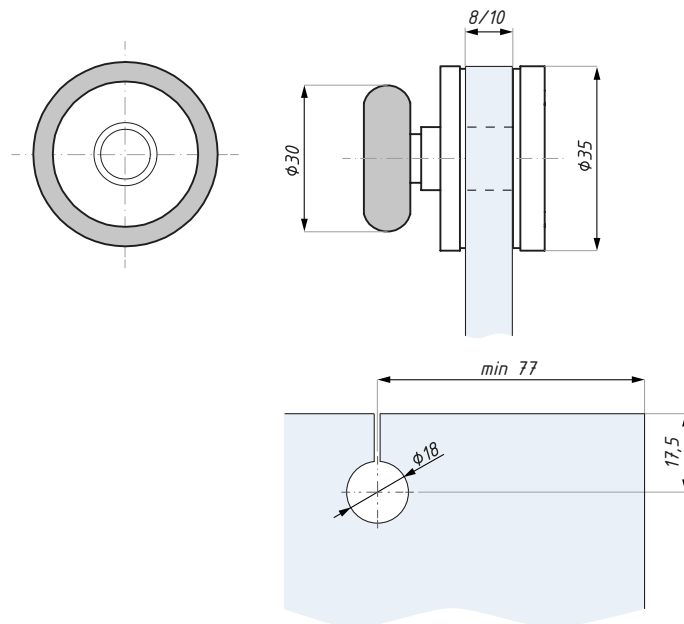

materiál: nerezová ocel

pro sklo (mm): 8; 10

Příprava skla pro posuvný panel

## SF40-STP

Doraz se západkou

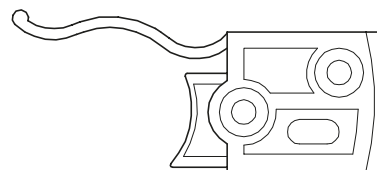

materiál: nylon

## SF40-BK

Montážní úhelník (set P+L)

POVRCHOVÁ  
ÚPRAVA:

SSS

PSS

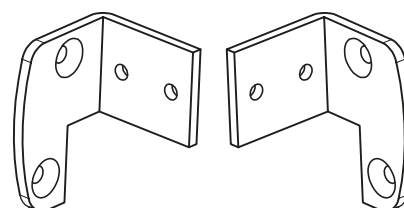

materiál: nerezová ocel

## SF40-GUIDE

Nylonové podlahové vodítko

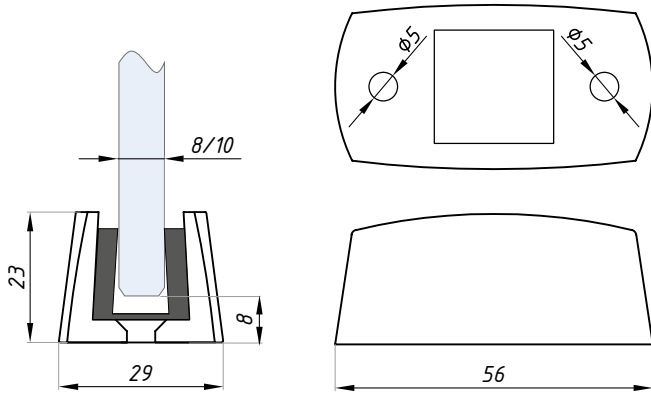

tloušťka skla (mm): 8; 10

materiál: nylon

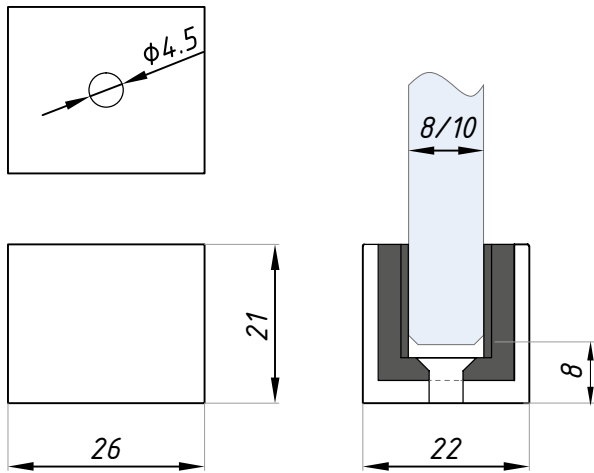

## SG

Nerezové podlahové vodítko

POVRCHOVÁ  
ÚPRAVA:

PSS

AX

BLG

tloušťka skla (mm): 8 nebo 10

materiál: nerezová ocel

## SF40-CORNER

Rohová spojka 90°

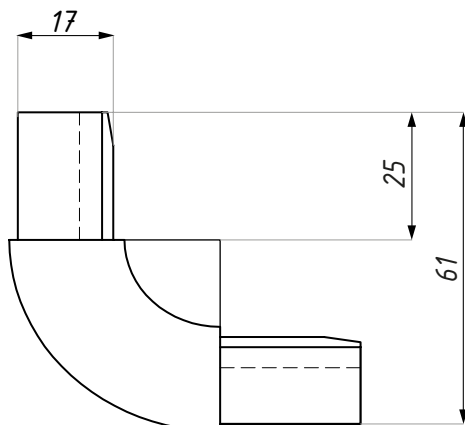

POVRCHOVÁ  
ÚPRAVA:

SSS

PSS

materiál: plast

## FIX-D

Montážní profil pro fixní panel

POVRCHOVÁ  
ÚPRAVA:

PC

AX

BLG

DĚLKY (mm):

2300

3000

4000

4000 mm jen povrch PSS

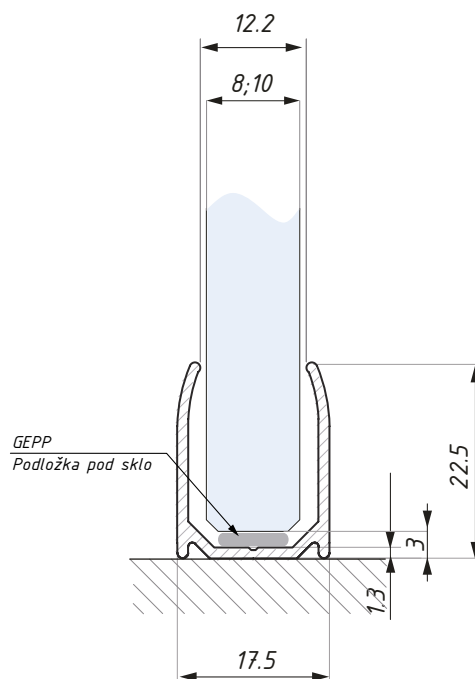

materiál: hliník pro sklo (mm): 8; 10  
Výrobek doporučený pro použití ve sprchových koutech

## FIX-D-EC

Čelní záslepka pro profil FIX-D

POVRCHOVÁ  
ÚPRAVA:

PSS

SSS

BLG



materiál: nerezová ocel

## U1 + U2

Těsnění pro pevný panel k profilům FIX-D a SF40-TR

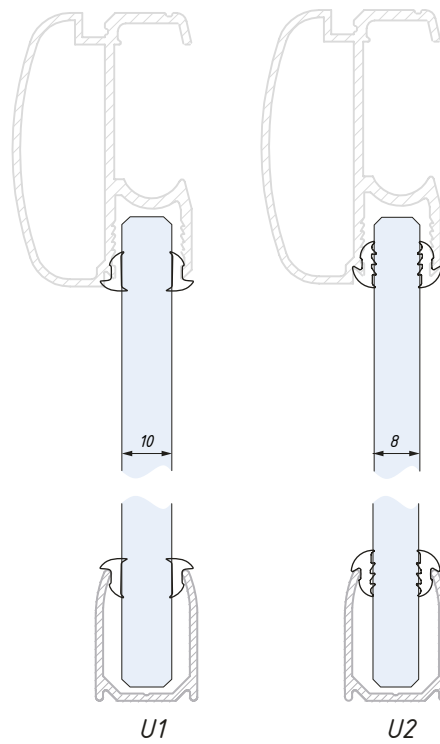

POVRCHOVÁ  
ÚPRAVA:

WH

BL

Tloušťka těsnění:  
U1 - 1,5 mm  
U2 - 2 mm

pro profil FIX-D a SF40-TR

pro sklo 10 mm: U1 + U1  
pro sklo 8 mm: U2 + U2

## GEPP

Nalepovací těsnění pod sklo

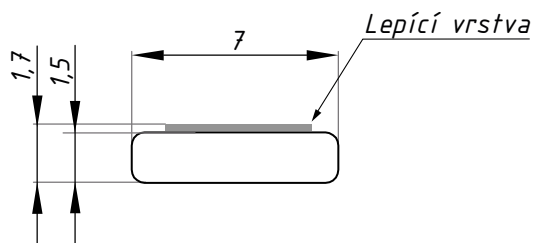

délka: (mm): 3000

materiál: plast

# TRIESTE SF40

Řez a montážní schéma sprchového koutu

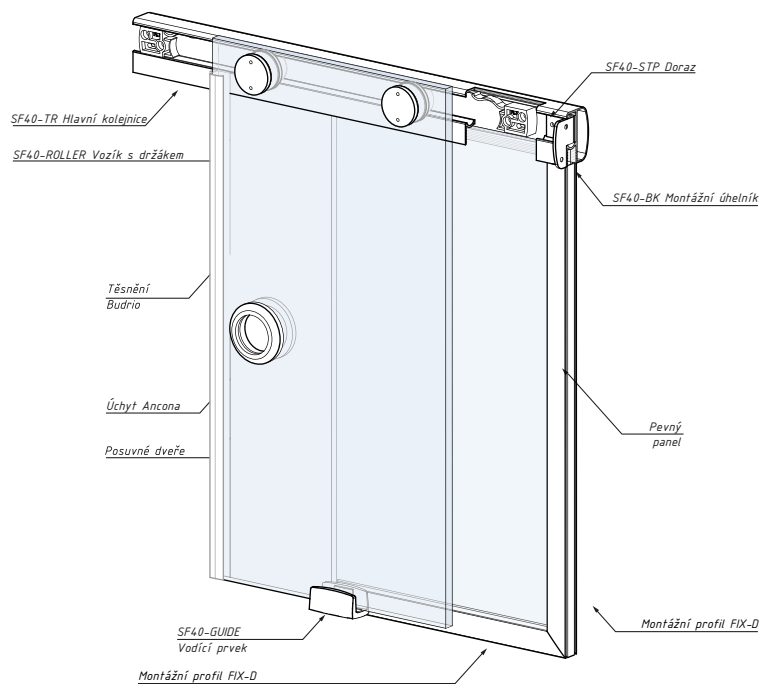
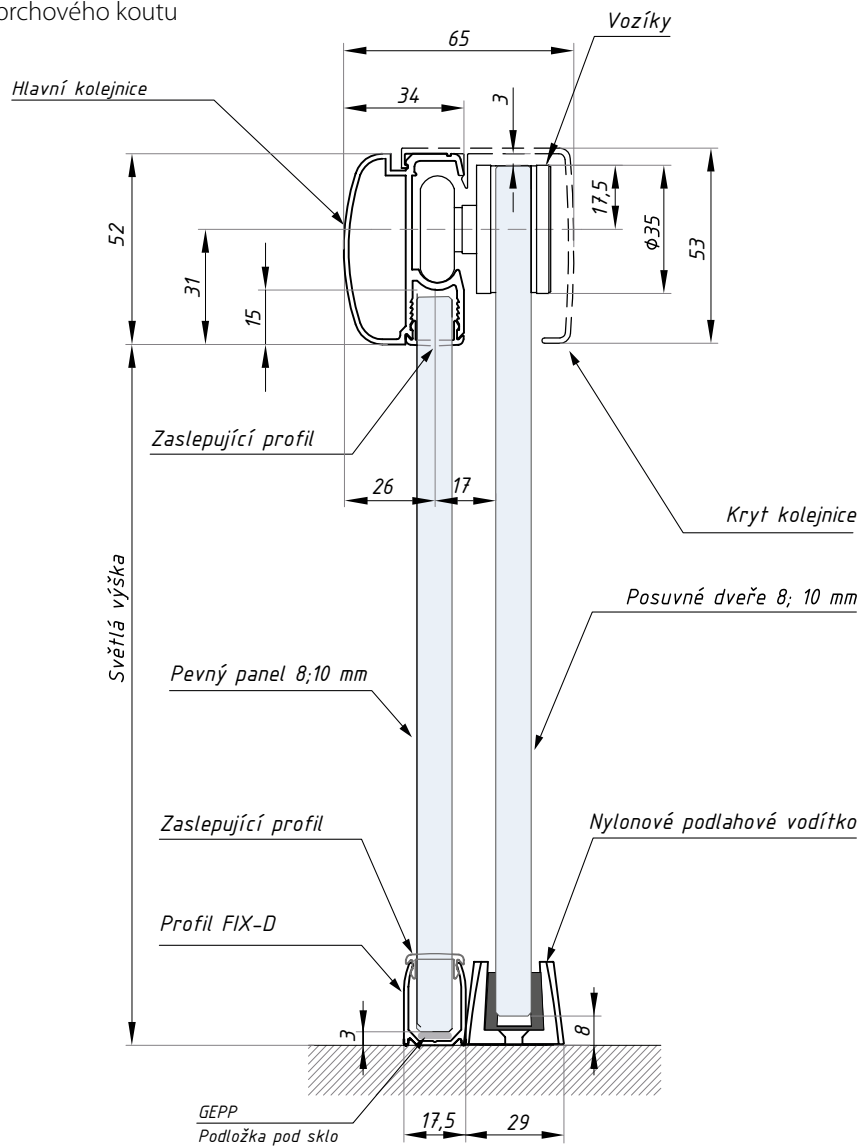



# TRIESTE SF40

Pohled a řez systému TRIESTE SF40 s pevným panelem

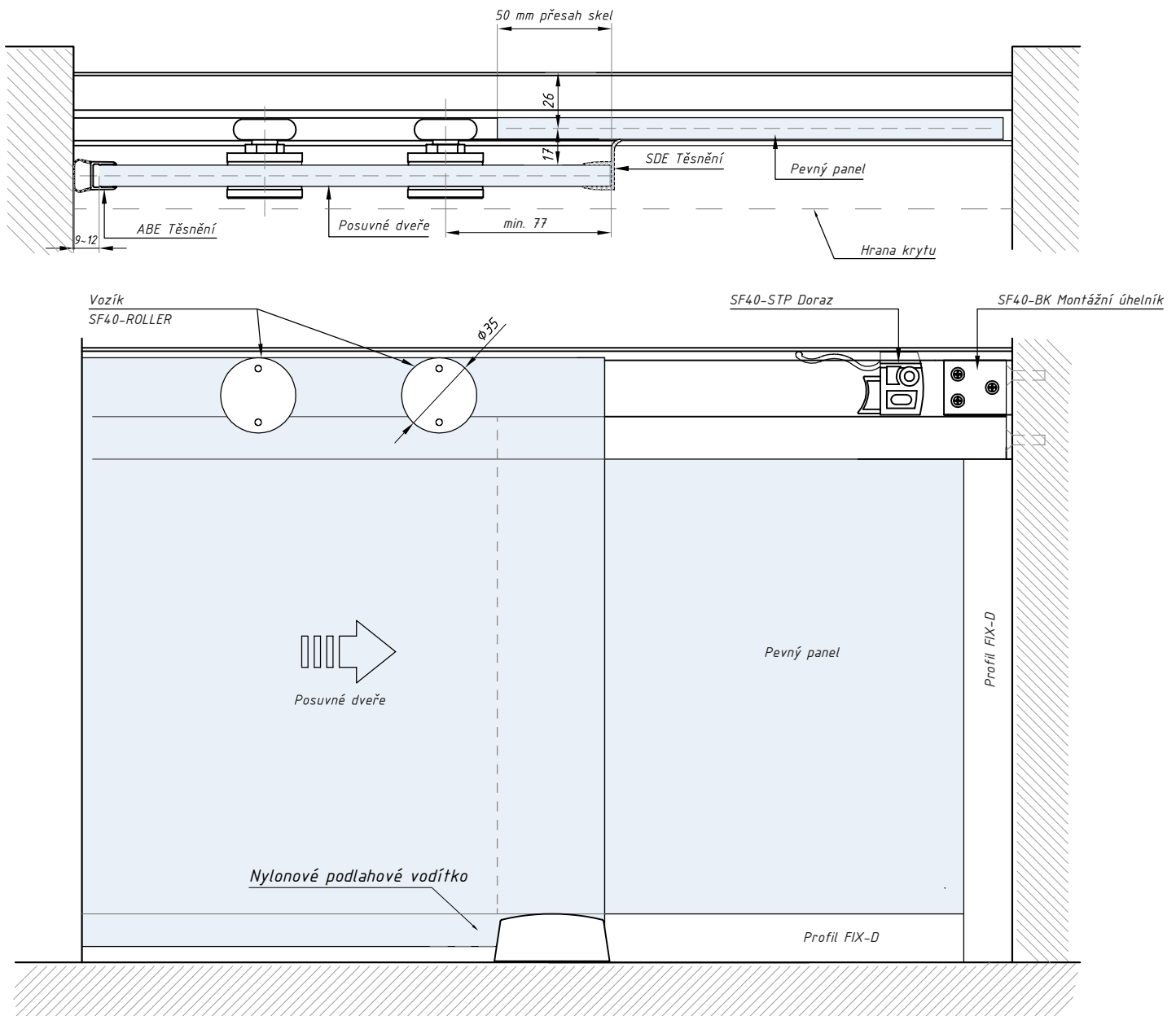

\* Pohled zevnitř

# TRIESTE SF40

Pohled a řez systému TRIESTE SF40, dvoukřídlé rohové provedení

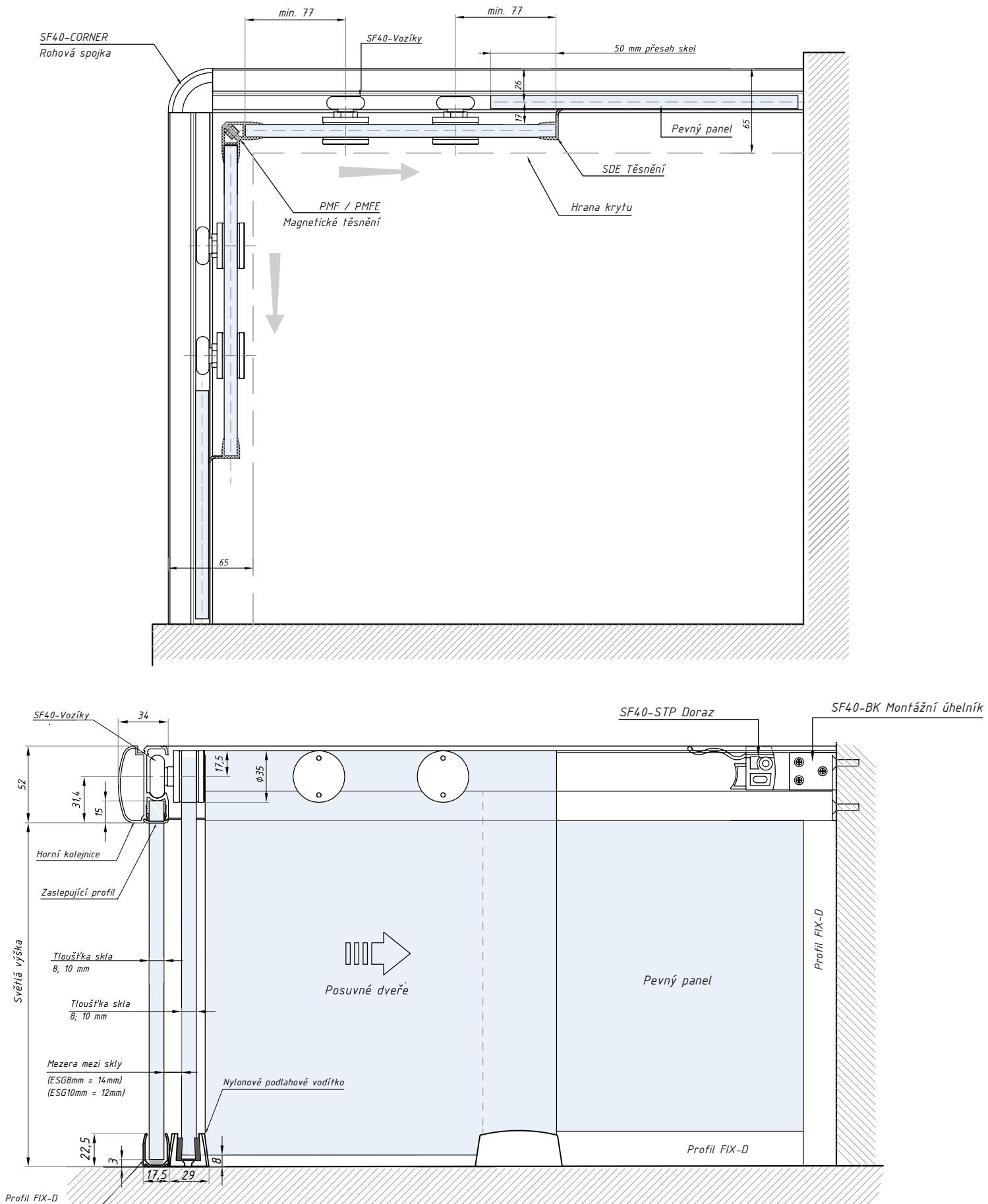

# NOTO

Sprchový posuvný systém - hranatý profil



# NT-MSDSET

Set příslušenství pro sprchový kout s jedním posuvným panelem, montáž zeď - zeď



POVRCHOVÁ  
ÚPRAVA:

SSS

PSS

BLG

NT-STP  
Nárazník

Boční kotvení kolejnice do zdi

NT-TTG  
Kotvení vodící kolejnice do skla

L = max 2000 mm

NT-TR2000  
Vodící kolejnice

NT-ROLLER  
Voděodolný vozík

NT-AJ  
Bezpečnostní nárazník

Dveřní madlo NOTO

min. 25

NT-ADJU  
Regulovatelné podlahové vodítko

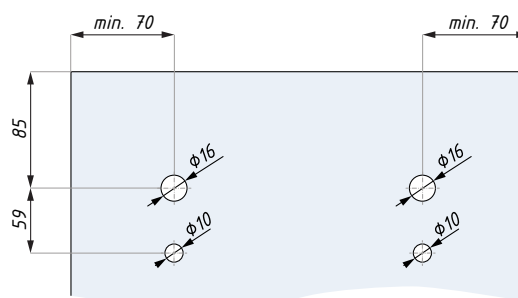

Příprava skla, posuvný panel

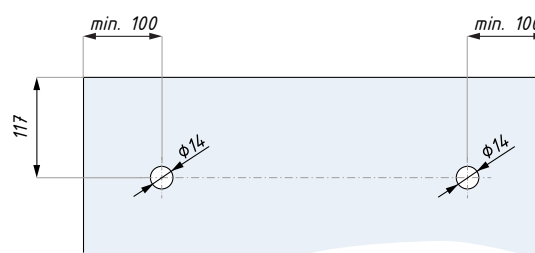

Příprava skla, fixní panel

Set NT-MSDSET obsahuje:

Ks

Dveřní madlo NOTO	1
NT-MSD boční kotvení kolejnice do zdi	2
NT-TTG kotvení vodící kolejnice do skla	2
NT-ROLLER voděodolný vozík systému NOTO	2
NT-AJ bezpečnostní nárazník	2
NT-STP nárazník	2
NT-ADJU regulovatelné podlahové vodítko	1

pro sklo (mm): 8; 10  
materiál: nerezová ocel

nosnost systému (kg): 50  
POZOR: Set neobsahuje kolejnici

**NT-MSDSET**

Set příslušenství pro sprchový kout s jedním posuvným panelem, montáž zeď - zeď  
Varianta se čtyřmi voděodolnými vozíky

POVRCHOVÁ ÚPRAVA:

SSS

PSS

BLG

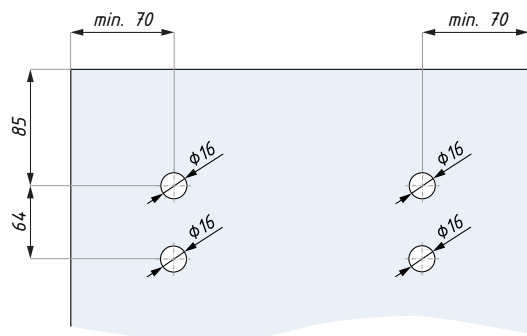
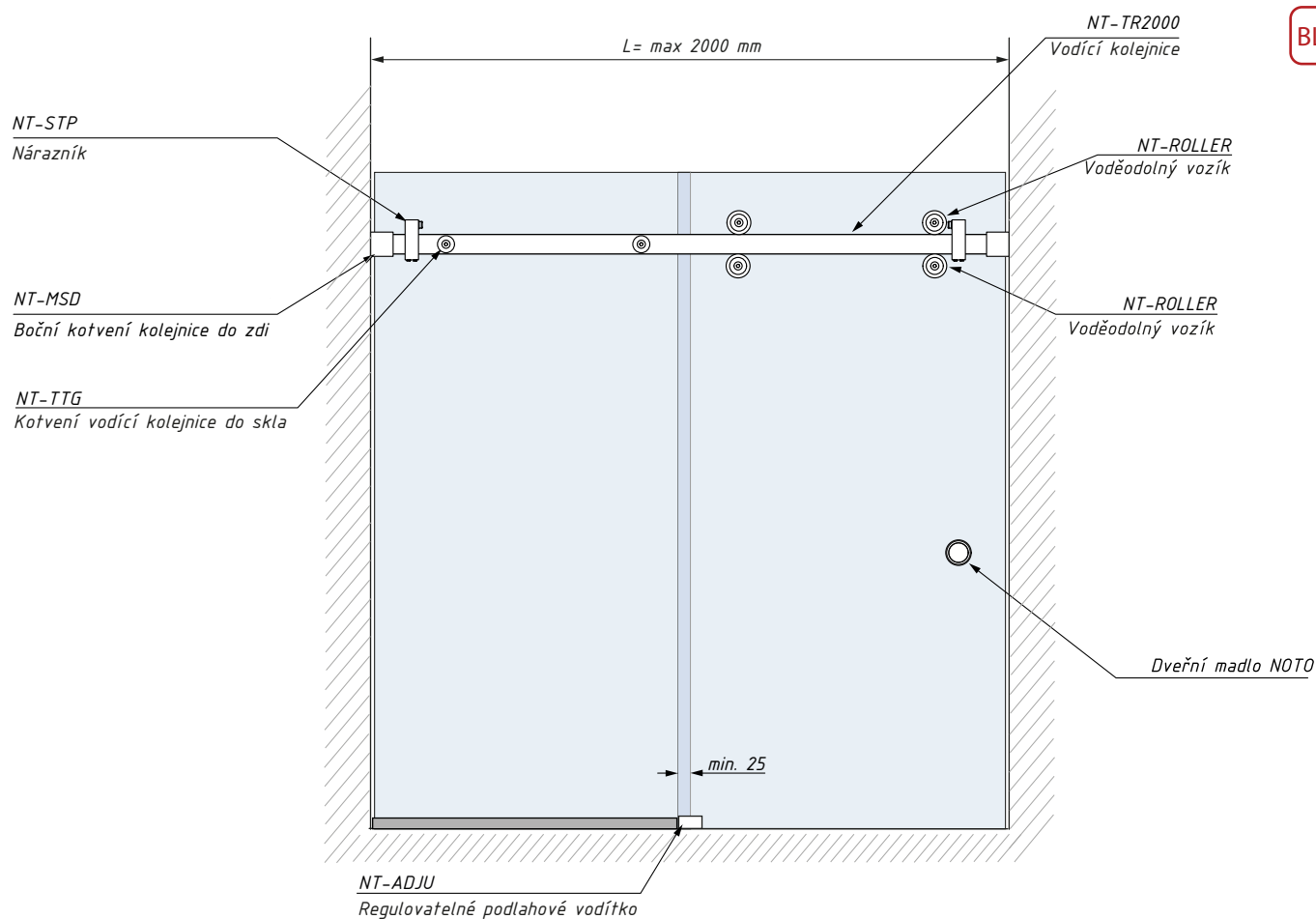

Příprava skla, posuvný panel

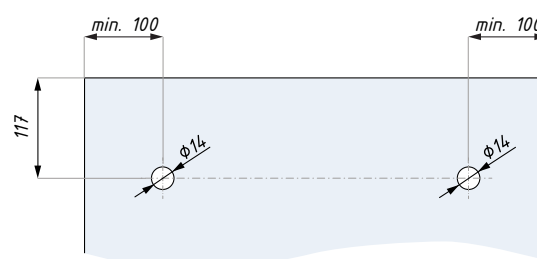

Příprava skla, fixní panel

**Pro variantu se čtyřmi voděodolnými vozíky objednejte k setu NT-MSDSET dva vozíky NT-ROLLER.**

nosnost systému (kg): 50  
POZOR: Set neobsahuje kolejniči

pro sklo (mm): 8; 10  
materiál: nerezová ocel

# NOTO

Řez posuvným systémem NOTO

Varianta se čtyřmi vozíky

Varianta se dvěma vozíky a antijumpy

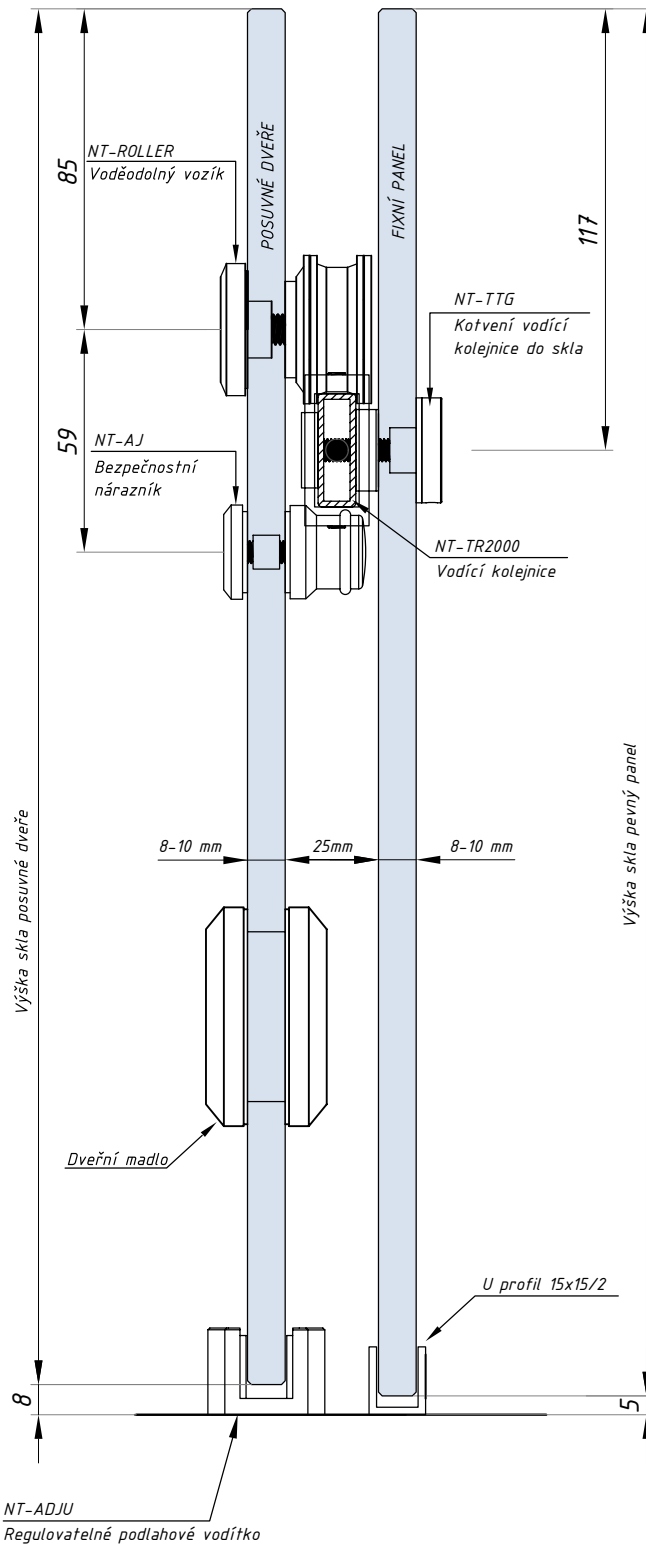
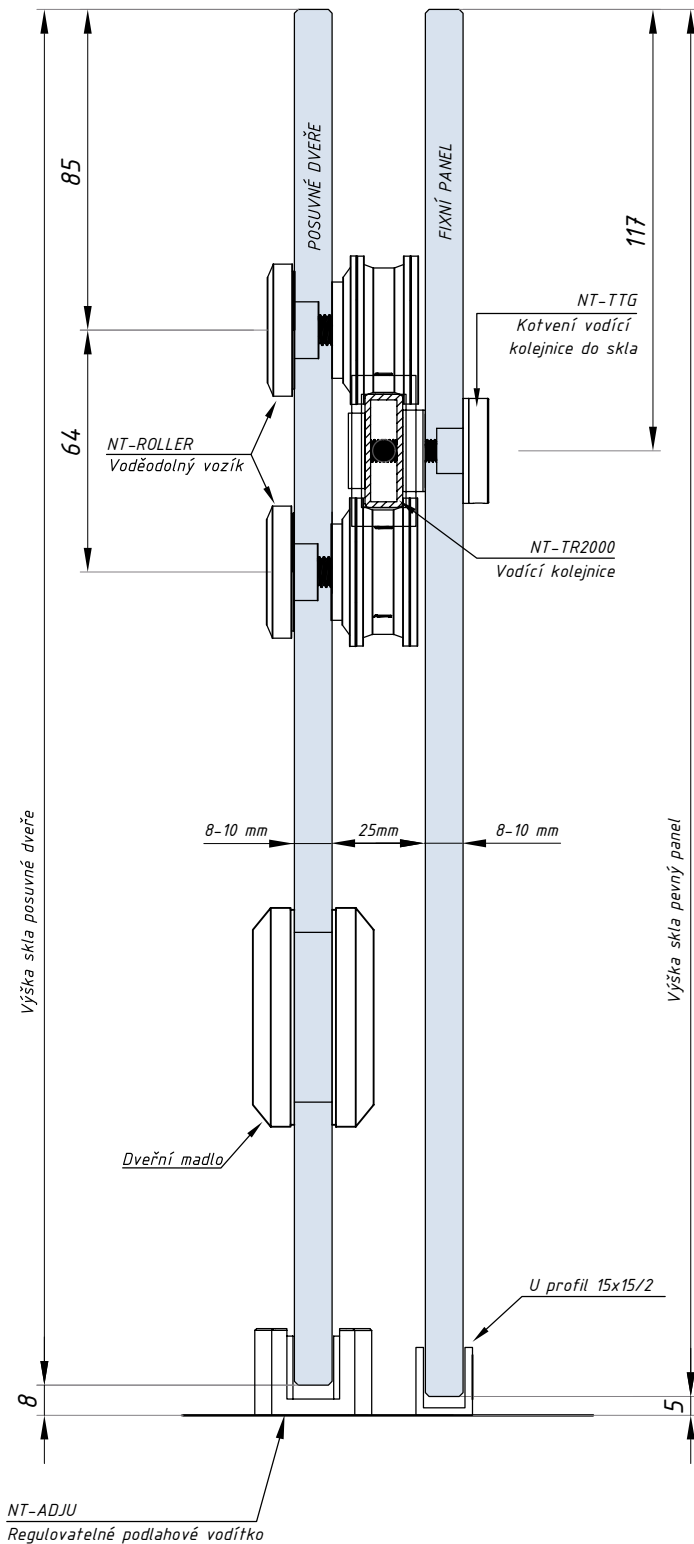

## NT-TR2000

Kolejnice

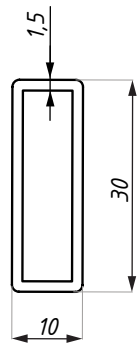

POVRCHOVÁ ÚPRAVA:

SSS

PSS

BLG

DÉLKA:

2m

materiál: nerezová ocel

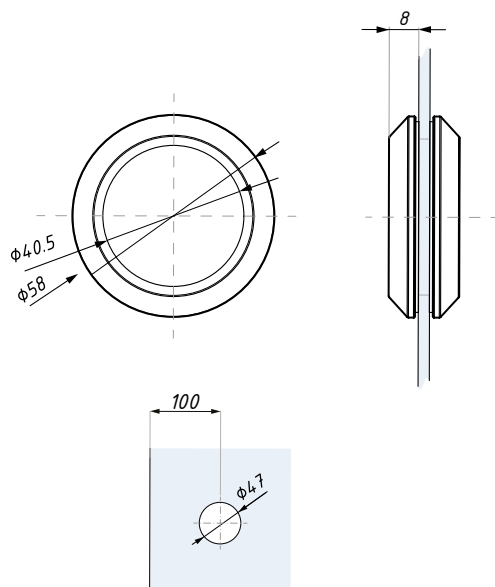

Příprava skla pro dveřní madlo NOTO

## Dveřní madlo NOTO



POVRCHOVÁ ÚPRAVA:

SSS

PSS

BLG

součást setu NT-MSD

materiál: nerezová ocel

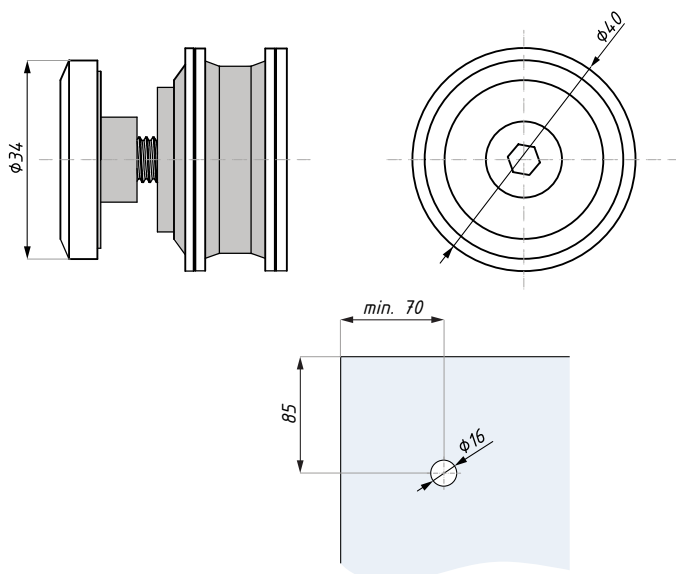

Příprava skla, posuvný panel



## NT-ROLLER

Voděodolný vozík

POVRCHOVÁ ÚPRAVA:

SSS

PSS

BLG



součást setu NT-MSD

materiál: nerezová ocel

## NT-AJ

Bezpečnostní nárazník

POVRCHOVÁ  
ÚPRAVA:

SSS

PSS

BLG

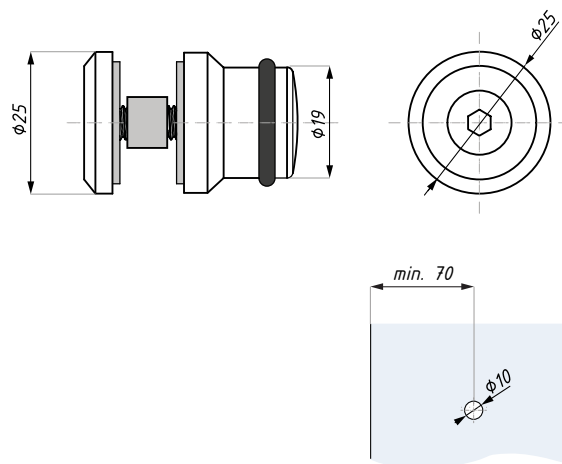

materiál: nerezová ocel

součást setu NT-MSD

Příprava skla, posuvný panel

## NT-MSD

Boční kotvení vodící kolejnice do zdi

POVRCHOVÁ  
ÚPRAVA:

SSS

PSS

BLG

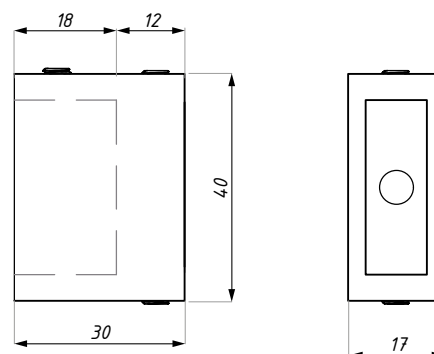

materiál: nerezová ocel

součást setu NT-MSD

## NT-MSG

Boční kotvení vodící kolejnice do fixního skla

POVRCHOVÁ  
ÚPRAVA:

SSS

PSS

BLG

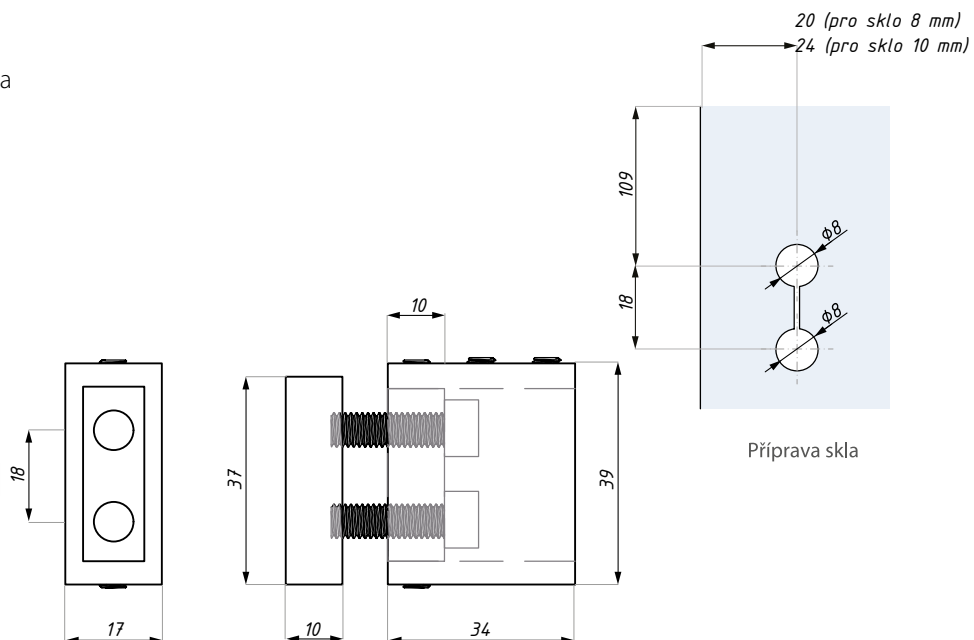

materiál: nerezová ocel



## NT-STP

Nárazník

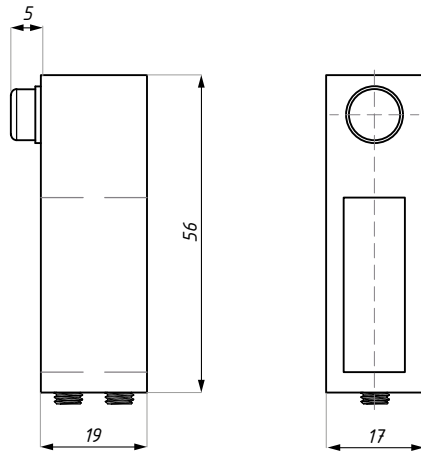

POVRCHOVÁ  
ÚPRAVA:

SSS

PSS

BLG

součást setu NT-MSD

materiál: nerezová ocel

## NT-ADJU

Regulovatelné podlahové vodítko

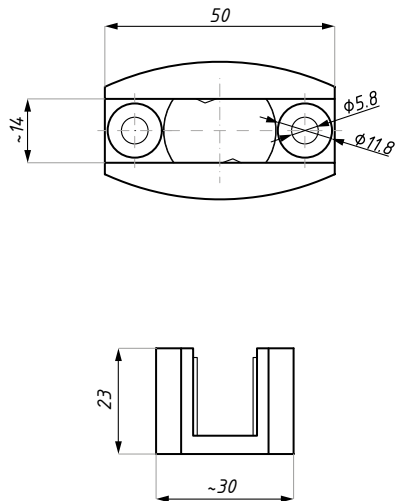

POVRCHOVÁ  
ÚPRAVA:

SSS

PSS

BLG

součást setu NT-MSD

materiál: nerezová ocel

## NT-TTG

Kotvení vodící kolejnice do fixního skla

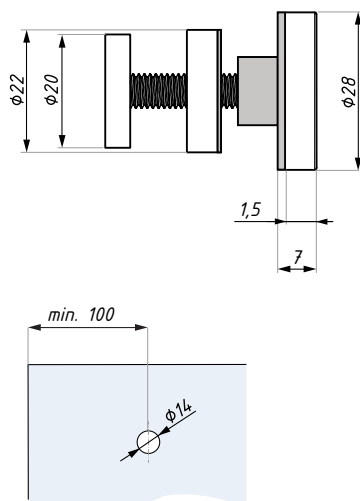

Příprava skla, posuvný panel



POVRCHOVÁ  
ÚPRAVA:

SSS

PSS

BLG

součást setu NT-MSD

materiál: nerezová ocel

# NT-CORNER

Rohová spojka 90°

POVRCHOVÁ  
ÚPRAVA:

SSS

PSS

BLG

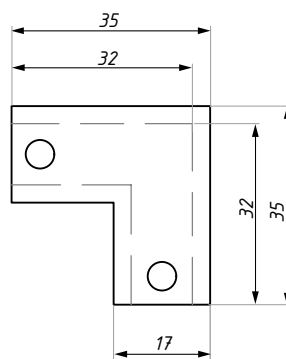
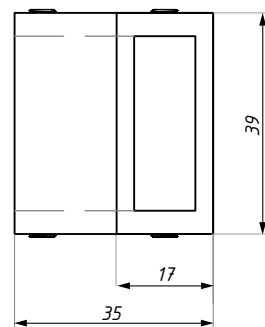

**POZOR:** maximální šířka dveří 600 mm (pro dvoukřídlovou rohovou variantu)

materiál: nerezová ocel



# AGIRA

Sprchový posuvný systém - hranatý

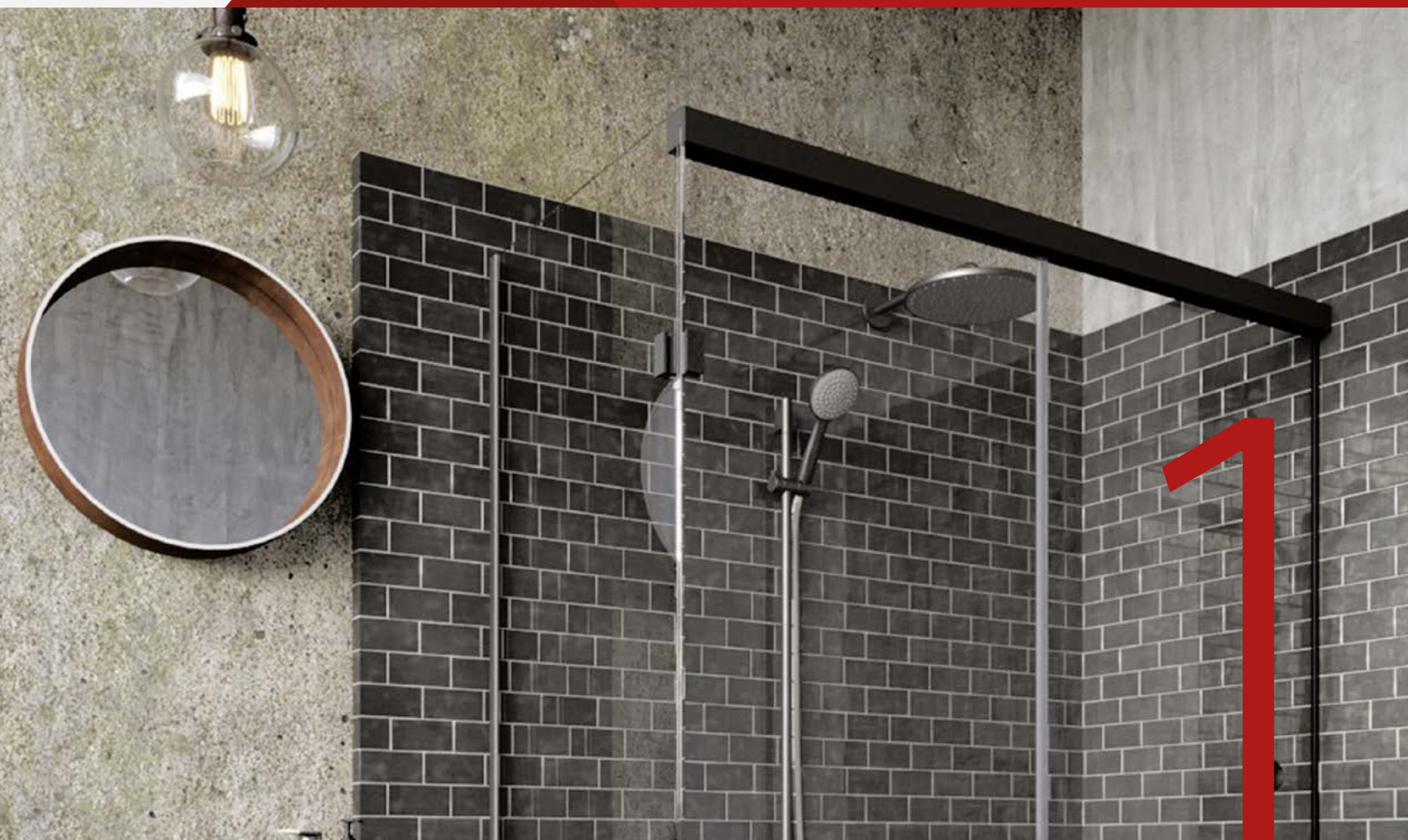

## TSA-WM

Set příslušenství pro jeden posuvný a fixní panel, montáž zeď - zeď



Set TSA-WM obsahuje: Ks

Vozíky 2

Nárazníky 2

Montážní úhelníky 2

Transparentní podlahové vodítko 1

Set TSA-WM neobsahuje vodící kolejnici a kryt.

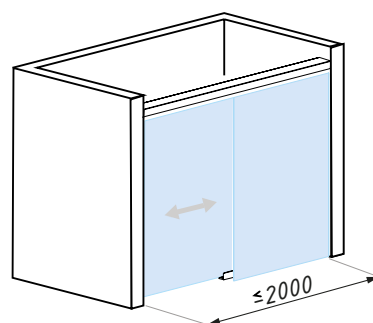

## TSA-WM

Set příslušenství pro jeden posuvný a fixní panel, montáž zeď - zeď

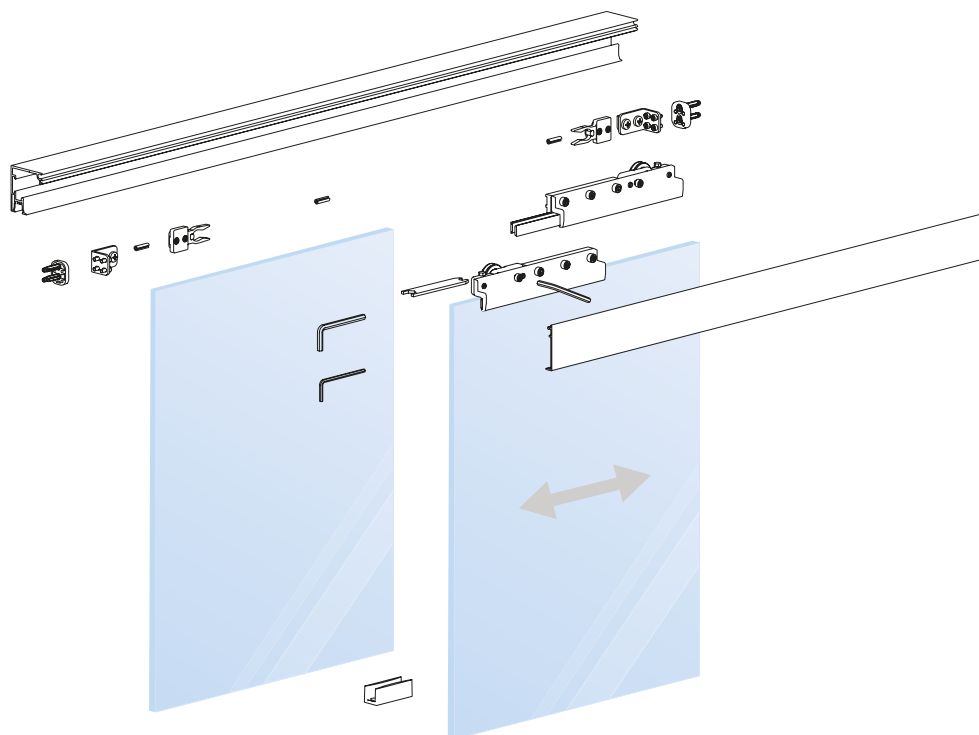

POVRCHOVÁ  
ÚPRAVA:

AX

PC

NABL

LM

tloušťka skla (mm): 8; 10

nosnost systému (kg): 50  
max. šířka dveří (mm): 1000  
min. šířka dveří (mm): 450

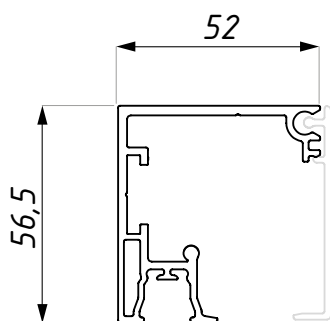

## TSA-TR

Vodící kolejnice

POVRCHOVÁ  
ÚPRAVA:

AX

PC

NABL

LM

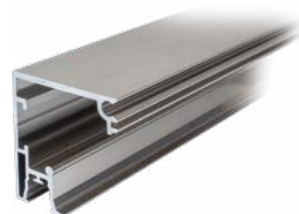

materiál: hliník

délka (mm): 2000

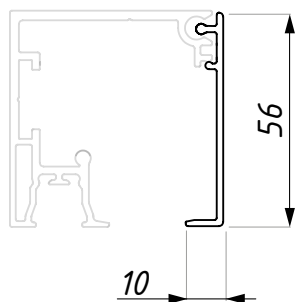

## TSA-COV

Kryt kolejnice

POVRCHOVÁ  
ÚPRAVA:

AX

PC

NABL

LM



materiál: hliník

délka (mm): 2000

## TSA-WMG

Set příslušenství pro jeden posuvný a dva fixní panely, montáž zeď - sklo

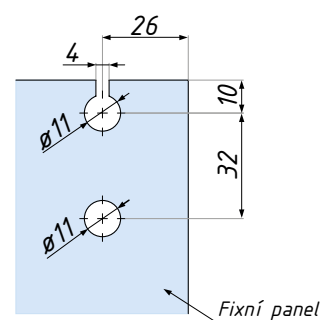

Příprava skla pro fixní panel

Set TSA-WMG obsahuje:	Ks
Vozíky	2
Nárazníky	2
Montážní úhelníky	2
Transparentní podlahové vodičko	1
Záslepka	1

Set TSA-WMG neobsahuje vodičí kolejnici a kryt.

Pro rohové spojení fixních skel doporučujeme použití bodových úchytů sklo - sklo 90° ze série **BOLOGNA, VENEZIA** nebo **ETNA**.

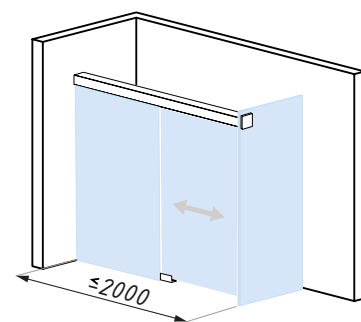

## TSA-WMG

Set příslušenství pro jeden posuvný a dva fixní panely, montáž zeď - sklo

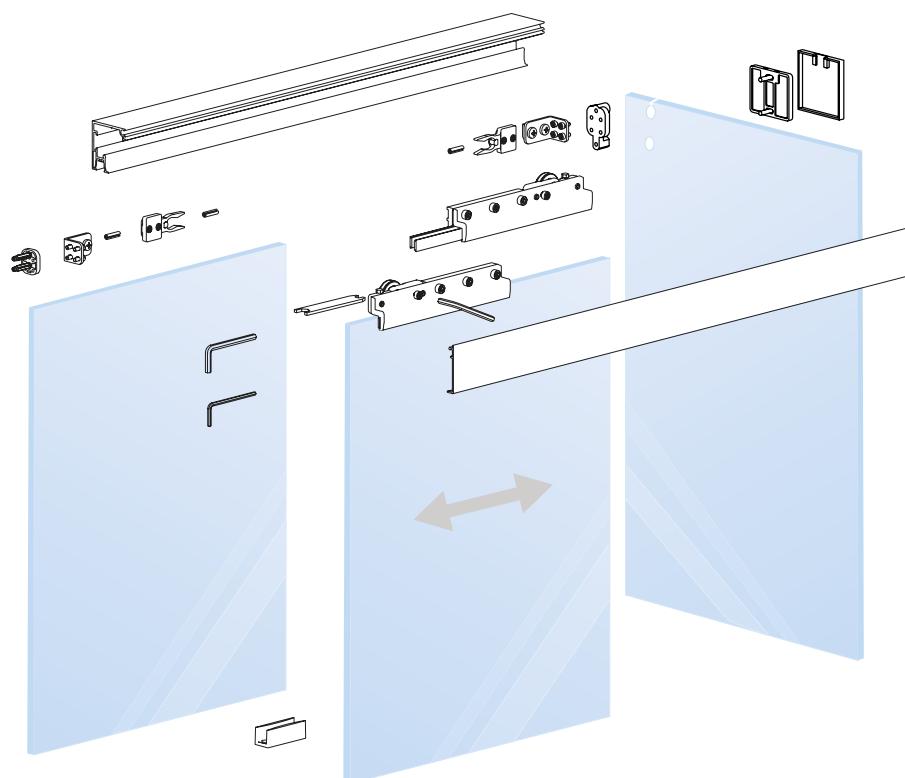

POVRCHOVÁ  
ÚPRAVA:

AX

PC

NABL

LM

tloušťka skla (mm): 8; 10

nosnost systému (kg): 50  
max. šířka dveří (mm): 1000  
min. šířka dveří (mm): 450

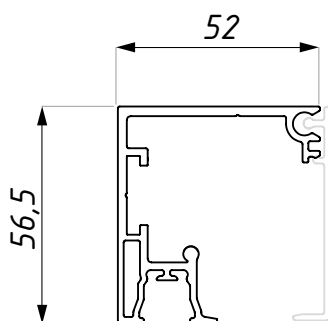

## TSA-TR

Vodící kolejnice

POVRCHOVÁ  
ÚPRAVA:

AX

PC

NABL

LM

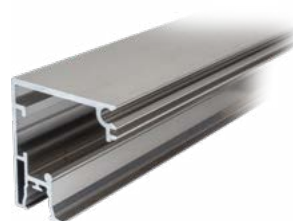

materiál: hliník

délka (mm): 2000

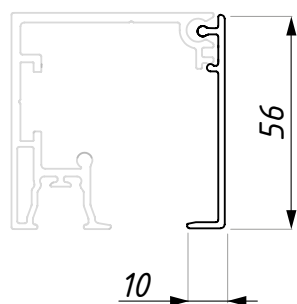

## TSA-COV

Kryt kolejnice

POVRCHOVÁ  
ÚPRAVA:

AX

PC

NABL

LM



materiál: hliník

délka (mm): 2000

## TSA-GMG

Set příslušenství pro jeden posuvný a tři fixní panely, montáž sklo - sklo

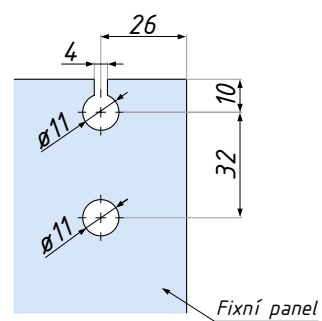

Příprava skla pro fixní panel

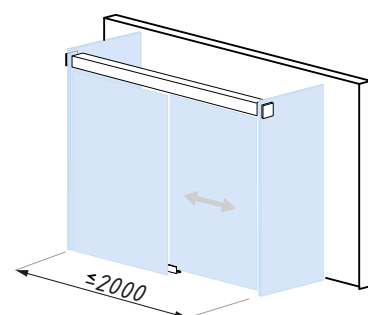

### Set TSA-GMG obsahuje:

	Ks
Vozíky	2
Nárazníky	2
Montážní úhelníky	2
Transparentní podlahové vodítko	1
Záslepka	2

Set TSA-GMG neobsahuje vodící kolejnici a kryt.

Pro rohové spojení fixních skel doporučujeme použití bodových úchytů sklo - sklo 90° ze série **BOLOGNA, VENEZIA** nebo **ETNA**.



## TSA-GMG

Set příslušenství pro jeden posuvný a tři fixní panely, montáž sklo - sklo

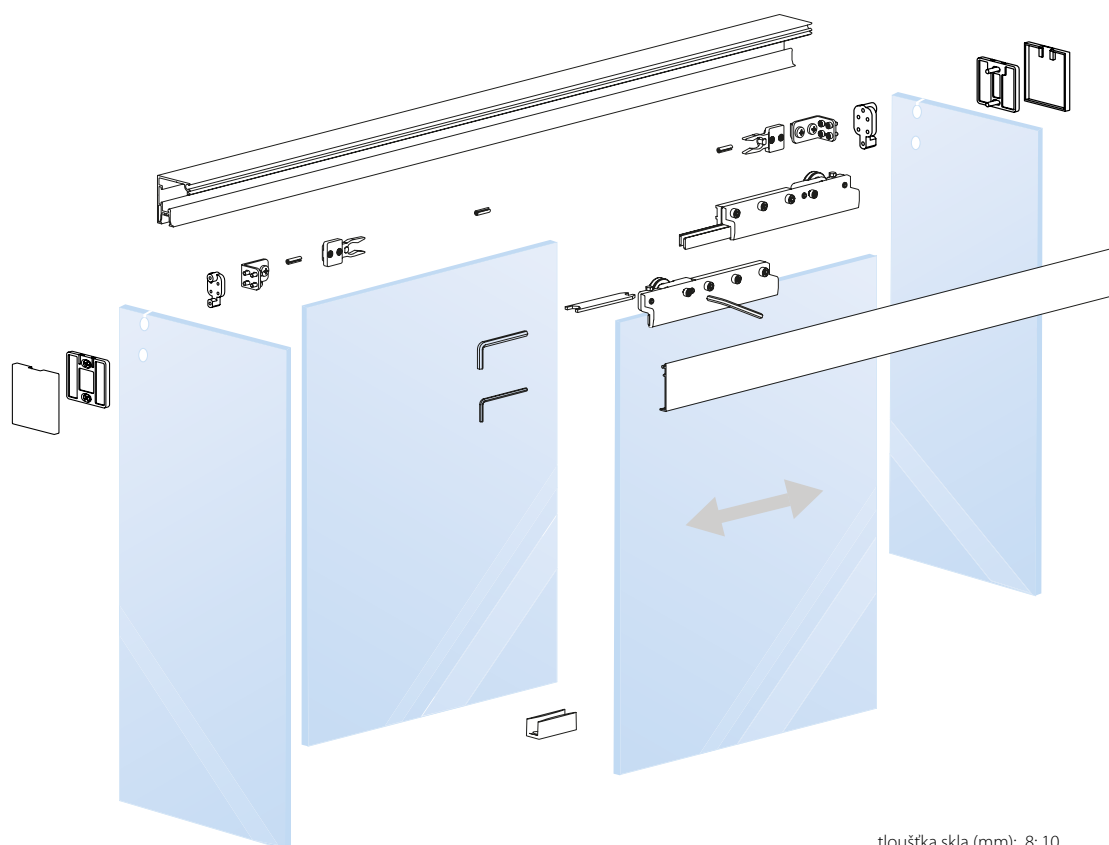

POVRCHOVÁ  
ÚPRAVA:

AX

PC

NABL

LM

tloušťka skla (mm): 8; 10

nosnost systému (kg): 50  
max. šířka dveří (mm): 1000  
min. šířka dveří (mm): 450

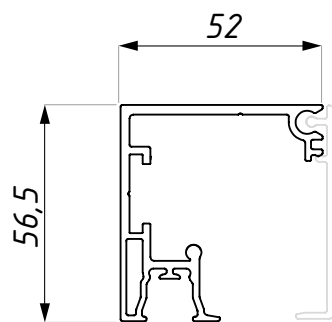

## TSA-TR

Vodící kolejnice

POVRCHOVÁ  
ÚPRAVA:

AX

PC

NABL

LM



materiál: hliník

délka (mm): 2000

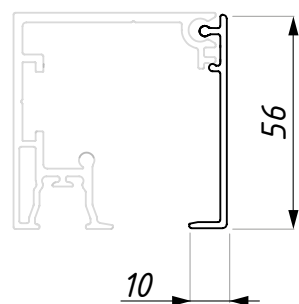

## TSA-COV

Kryt kolejnice

POVRCHOVÁ  
ÚPRAVA:

AX

PC

NABL

LM



materiál: hliník

délka (mm): 2000

## TSA-WM90

Set příslušenství pro dva posuvné a dva fixní panely, montáž zeď - zeď 90°



Set TSA-WM90 obsahuje:	Ks
Vozíky	4
Nárazníky	4
Montážní úhelníky	2
Transparentní podlahové vodítko	2
Rohová spojka kolejnic	1

Set TSA-WM90 neobsahuje vodící kolejnici a kryt.

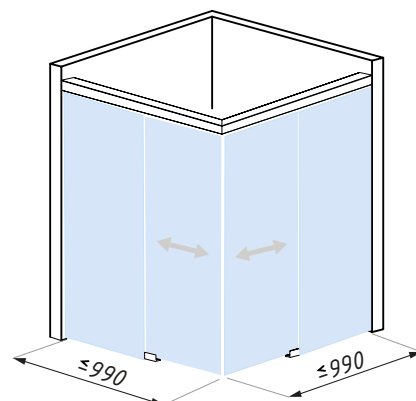

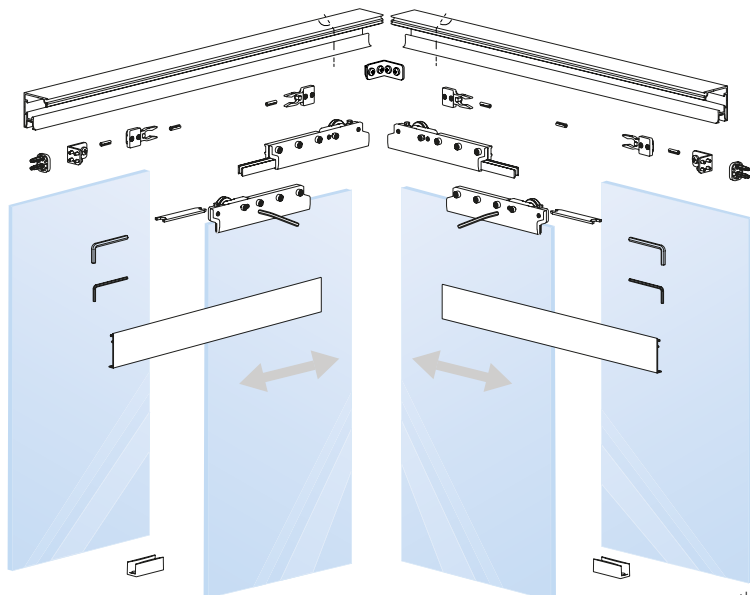

tloušťka skla (mm): 8; 10

## TSA-WM90

Set příslušenství pro dva posuvné a dva fixní panely, montáž zeď - zeď 90°

POVRCHOVÁ ÚPRAVA:

AX

PC

NABL

LM

nosnost systému (kg): 50  
max. šířka dveří (mm): 1000  
min. šířka dveří (mm): 450

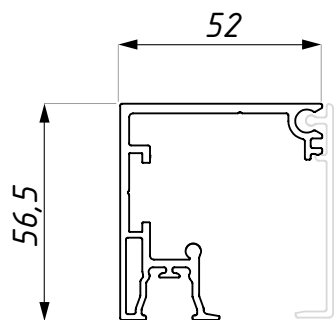

materiál: hliník

délka (mm): 2000

## TSA-TR

Vodící kolejnice

POVRCHOVÁ ÚPRAVA:

AX

PC

NABL

LM

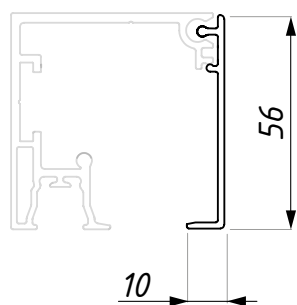
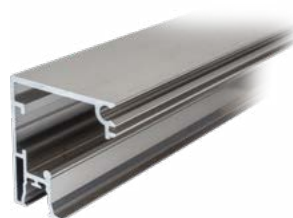

materiál: hliník

délka (mm): 2000

## TSA-COV

Kryt kolejnice

POVRCHOVÁ ÚPRAVA:

AX

PC

NABL

LM



## TSA-CON90

Rohová spojka kolejnic 90°

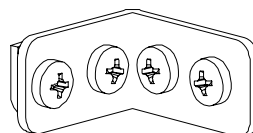

materiál: nerezová ocel

## TSA-FIXCOV

Zaslepující kryt pro kolejnici

POVRCHOVÁ  
ÚPRAVA:

AX

PC

NABL

LM

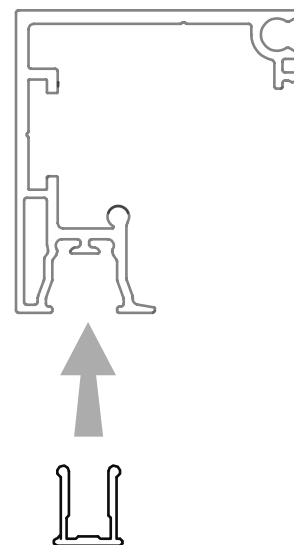
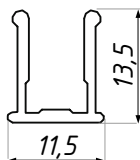

materiál: hliník

délka (mm): 2000

## U1

Těsnění pro fixní panel do vodící kolejnice TSA-TR

BARVA:

WH

BL

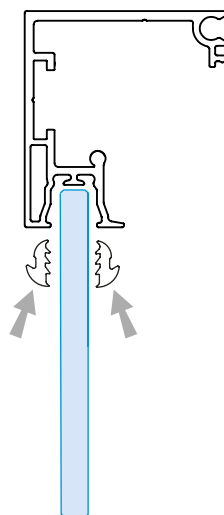

Použití těsnění pro  
sklo 8 mm

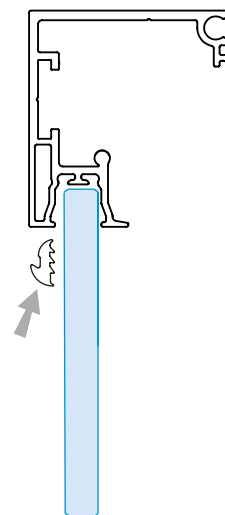

Použití těsnění pro  
sklo 10 mm

Použití těsnění

	Profil	Tloušťka skla (mm)
U1 + U1	TSA-TR	8
U1	TSA-TR	10

# SHV-ADJU

Regulovatelné podlahové vodítko

POVRCHOVÁ  
ÚPRAVA:

SSS

PSS

BLG

LM

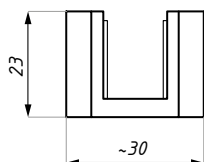
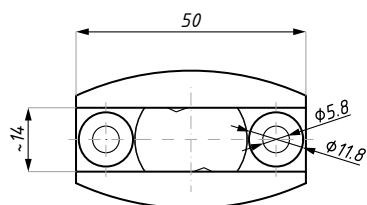

materiál: nerezová ocel

tloušťka skla (mm): 8, 10

## SOUVISEJÍCÍ PRODUKTY

U profily pro fixní skla - série **GAETA**



FIX-S



FIX-D



U14x18

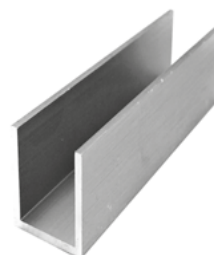

U12x18

# AGIRA

Řez systémem

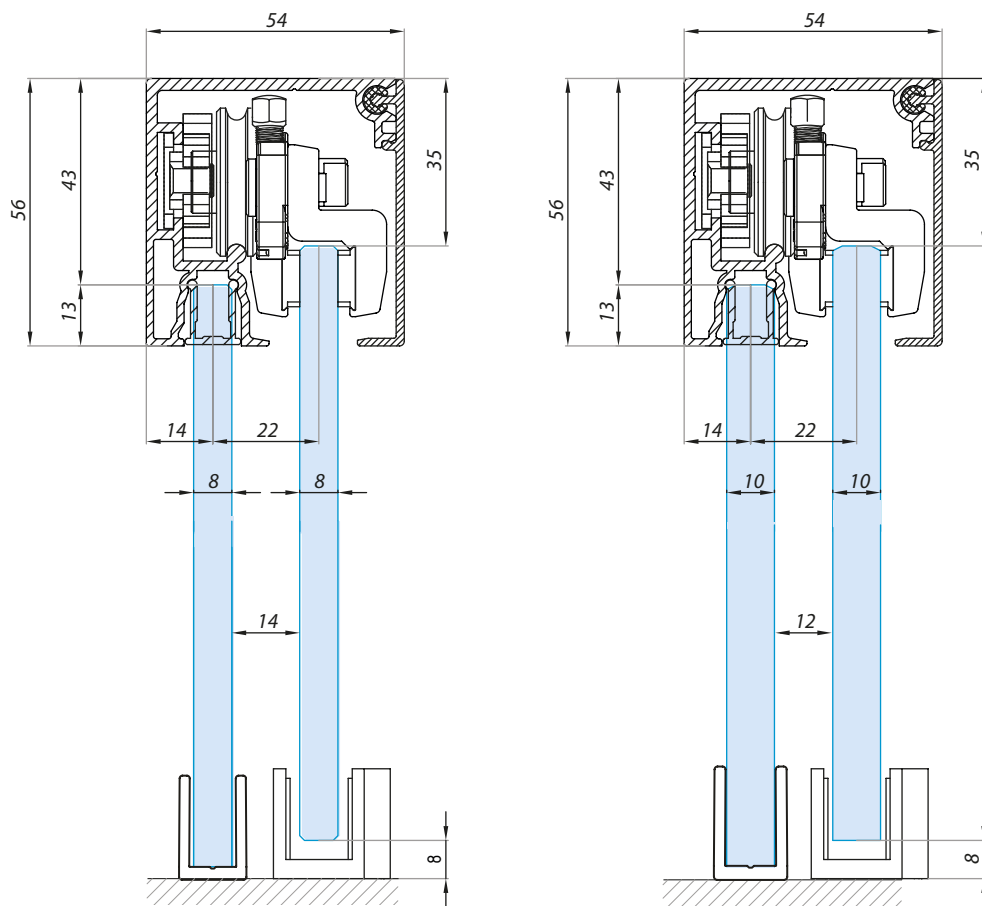

## NASTAVENÍ BEZPEČNOSTNÍHO DORAZU

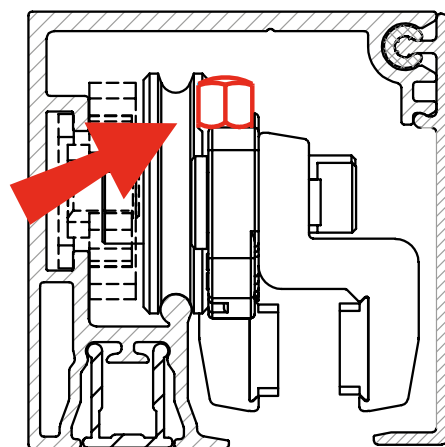
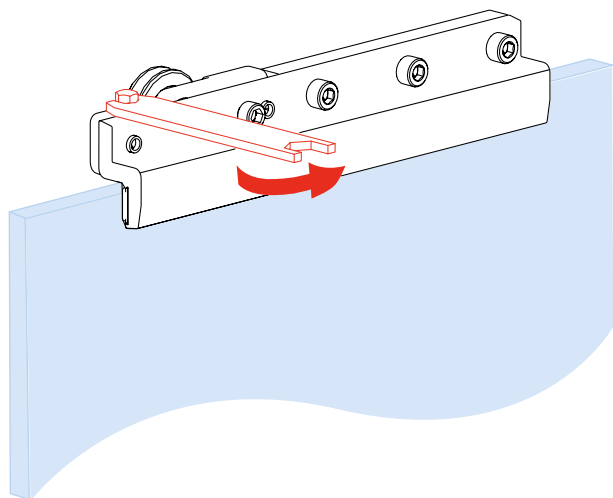

AGIRA  
Montážní návod

1

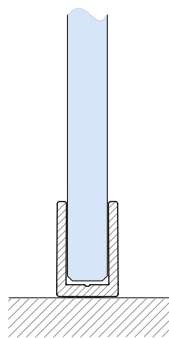

2

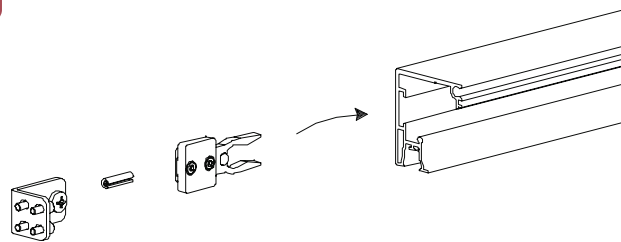

3

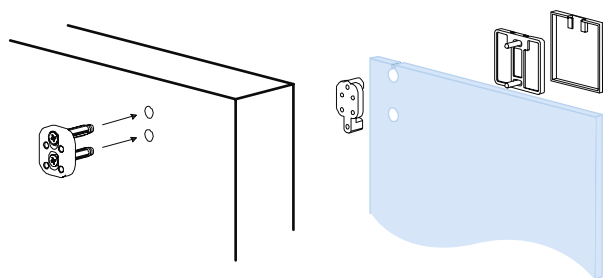

Kotvení do zdi

Kotvení do skla

4

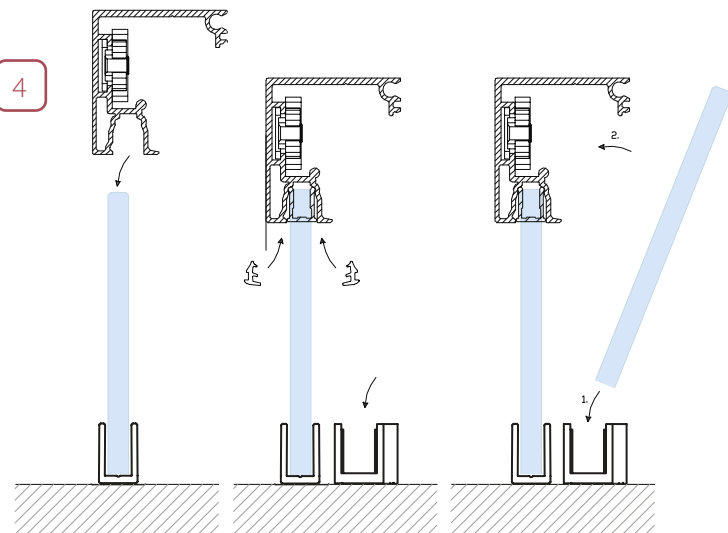

5 6

I - Vložte těsnění

II - Osazení vozíku na sklo

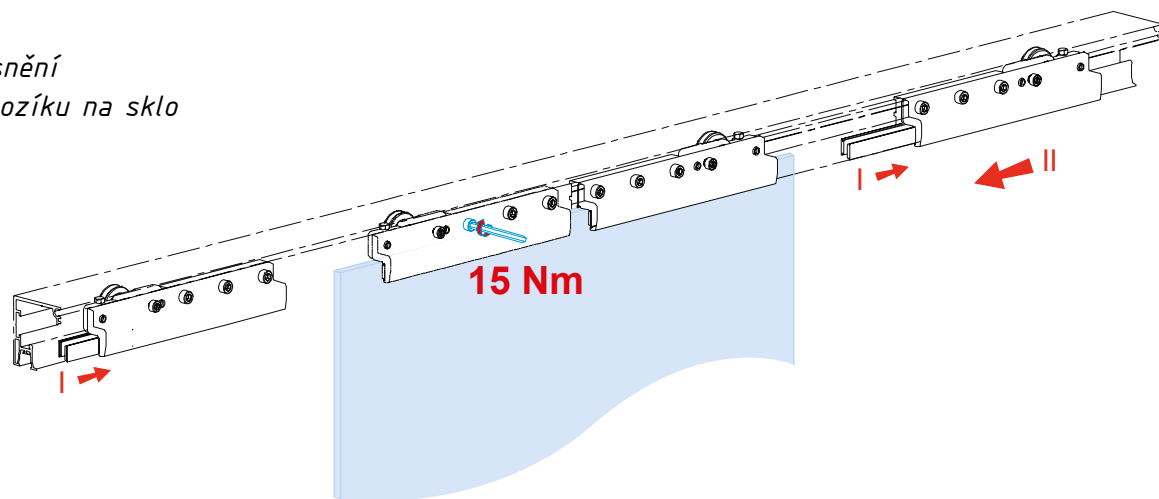

7

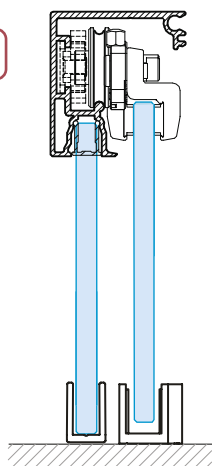

8

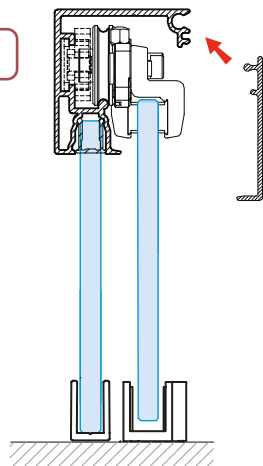

9

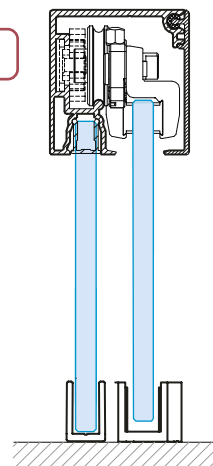

## PŘÍKLADOVÁ MONTÁŽ

Varianta se dvěma posuvnými a dvěma fixními panely

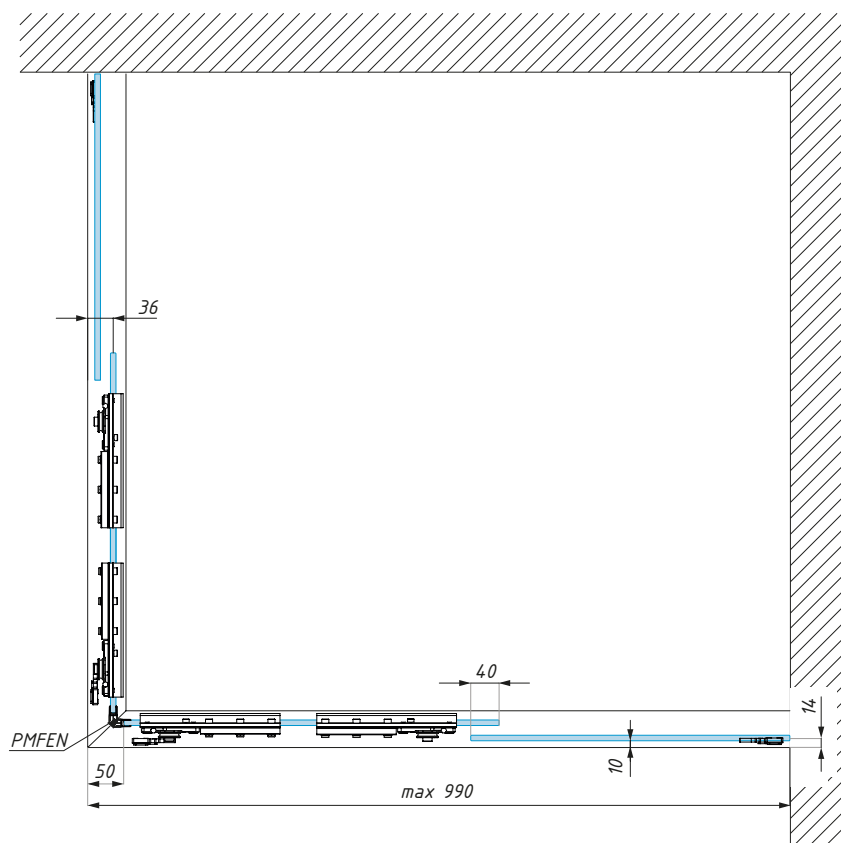

## PŘÍKLADOVÁ MONTÁŽ

Varianta s jedním posuvným a třemi fixními panely

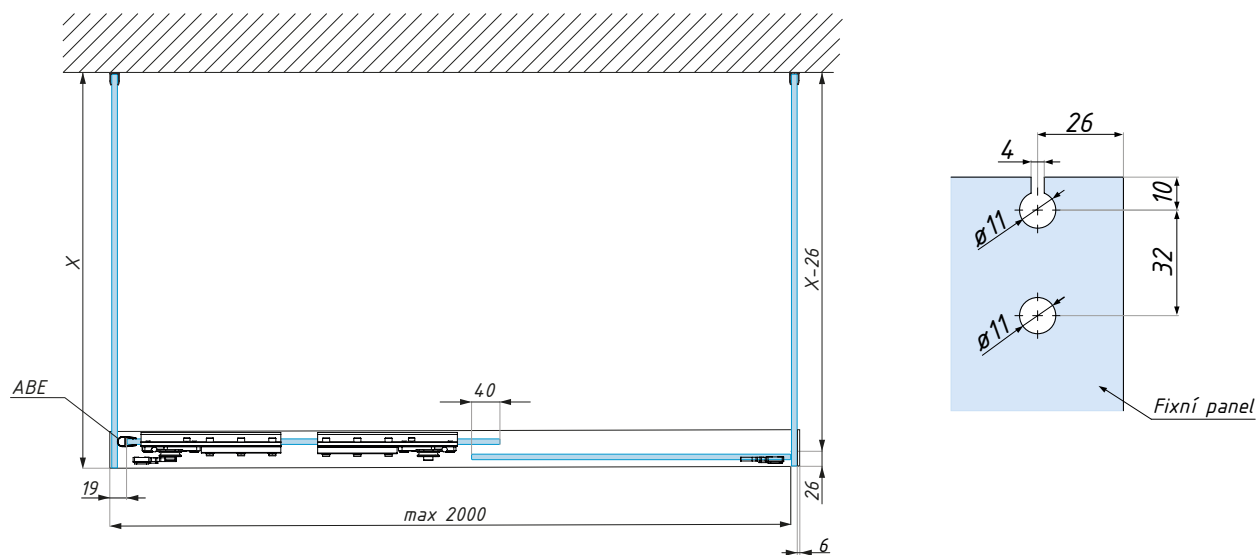



# AREZZO

Sprchový posuvný systém  
s tlumeným dojezdem



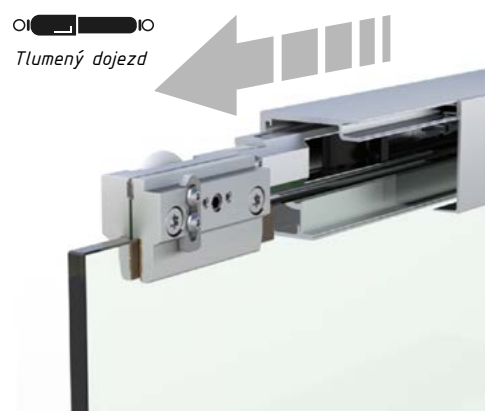

Sprchový systém AREZZO je inovativní systém posuvných dveří, který se vyznačuje nejen minimalistickým designem a sofistikovanou technologií, ale také snadnou instalací. Díky upínacímu mechanismu již není nutné vrtání otvorů do skleněného panelu, což zjednodušuje proces instalace. Speciální upínací vložky zaručují bezpečné a stabilní uchycení fixního skla. Tvoří vyváženou jednotku, která posouvá posuvné dveře jemně a plynule.

Systém AREZZO pro sprchy je vhodný jak pro výklenkové a rohové aplikace, tak pro samostatné sprchy a má nosnost až 45 kg. Systém je možno instalovat s variabilním spodním prahem nebo v bezbarierovém provedení. Malá mezera (12 mm) mezi pevným bočním panelem a posuvnými dveřmi minimalizuje únik vody při sprchování.

*Tloušťka skla: 8, 10 mm*

*Není vyžadována příprava skla*

*Výškově nastavitelné ± 3 mm*

*Minimální šířka dveří pro jednostranné tlumení: 400 mm*

*Minimální šířka dveří pro oboustranné tlumení: 600 mm*

*Důležité: Připojovací profily pro pevné sklo a těsnící lišty pro dveře nejsou součástí dodávky.*

# Posuvný sprchový systém montáž na zeď

AREZZO - sprchový posuvný systém s tlumeným dojezdem

POVRCHOVÁ  
ÚPRAVA:

NA

PC

NABL

RAL

DÉLKA:



1200

2000







## Komponenty pro montáž na zeď:

Ks

	Vodící kolejnice s krytem	1
	Vozíky	2
	Montážní prvky do zdi	2

## Související komponenty pro montáž na zeď:

Ks

	Nárazníky pro systém bez tlumení	2
	Tlumení	1 (2)
	Podlahové vodítko	1
	Práh, 1m	1

pro sklo (mm): 8; 10  
materiál: hliník

min. šířka křídla pro jednostranné tlumení (mm): 400  
min. šířka křídla pro oboustranné tlumení (mm): 600  
nosnost (kg): 45

## Posuvný sprchový systém montáž zed' - sklo

AREZZO - sprchový posuvný systém s tlumeným dojezdem

POVRCHOVÁ  
ÚPRAVA:

NA

PC

NABL

RAL



DĚLKA:

1200





2000



### Komponenty pro montáž zed'/sklo: Ks

	Vodící kolejnice s krytem	1
	Vozíky	2
	Montážní prvky do skla a zdi, levý a pravý	2

### Související komponenty pro montáž zed'/sklo: Ks

	Nárazníky pro systém bez tlumení	2
	Tlumení	1 (2)
	Podlahové vodítko	1
	Práh, 1m	1

min. šířka křídla pro jednostranné tlumení (mm): 400  
min. šířka křídla pro oboustranné tlumení (mm): 600  
nosnost (kg): 45

pro sklo (mm): 8; 10  
materiál: hliník

# Posuvný sprchový systém montáž sklo - sklo

AREZZO - sprchový posuvný systém s tlumeným dojezdem

POVRCHOVÁ  
ÚPRAVA:

NA

PC

NABL



RAL





DĚLKA:

1200

2000



Komponenty pro montáž sklo/sklo:		Ks
	Vodící kolejnice s krytem	1
	Vozíky	2
	Montážní prvky do skla, levý a pravý	2

Související komponenty pro montáž sklo/sklo:		Ks
	Stopper	2
	Einzugsdämpfer	1 (2)
	Podlahové vodítko	1
	Práh, 1m	1

pro sklo (mm): 8; 10  
materiál: hliník

min. šířka křídla pro jednostranné tlumení (mm): 400  
min. šířka křídla pro oboustranné tlumení (mm): 600  
nosnost (kg): 45

# Rohový posuvný sprchový systém

AREZZO - sprchový posuvný systém s tlumeným dojezdem

POVRCHOVÁ  
ÚPRAVA:

NA

PC

NABL

RAL





DĚLKA:

1200





2000



## Komponenty pro rohový systém: Ks

	Vodící kolejnice s krytem	1
	Vozíky	4
	Montážní prvky do zdi, levý a pravý	2
	Rohový spoj kolejnice	1

## Související komponenty pro rohový systém: Ks

	Nárazníky pro systém bez tlumení	4
	Tlumení	2 (4)
	Podlahové vodítko	2
	Práh, 1 m	1
	Rohový spoj prahů	1

min. šířka křídla pro jednostranné tlumení (mm): 400  
min. šířka křídla pro oboustranné tlumení (mm): 600  
nosnost (kg): 45

pro sklo (mm): 8; 10  
materiál: hliník

## MTA-TR-SET

Set kolejničky s krytem a zaslepujícím profilem pro fixní panel

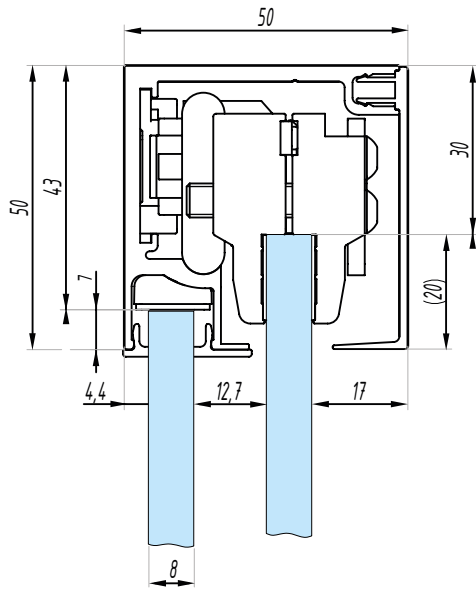

POVRCHOVÁ  
ÚPRAVA:

NA

PC

NABL

RAL

DĚLKA:

1200

2000

materiál: hliník

nosnost (kg): 45

## MTA-TL

Tlumič pro posuvný systém

*Oboustranné tlumení*



Tlumič MTA-TL

Tlumič MTA-TL

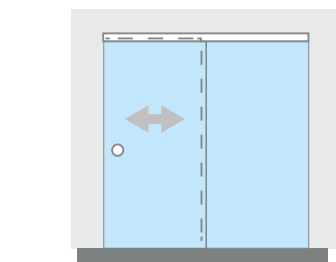
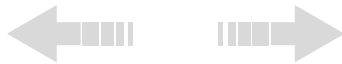

min. šířka křídla pro oboustranné tlumení (mm): 600

*Jednostranné tlumení*



Tlumič MTA-STP

Tlumič MTA-TL

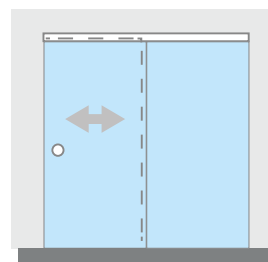

min. šířka křídla pro jednostranné tlumení (mm): 400

materiál: hliník

nosnost (kg): 45

## MTA-MP

Práh pro posuvný systém AREZZO

POVRCHOVÁ  
ÚPRAVA:

NA

PC

NABL

RAL

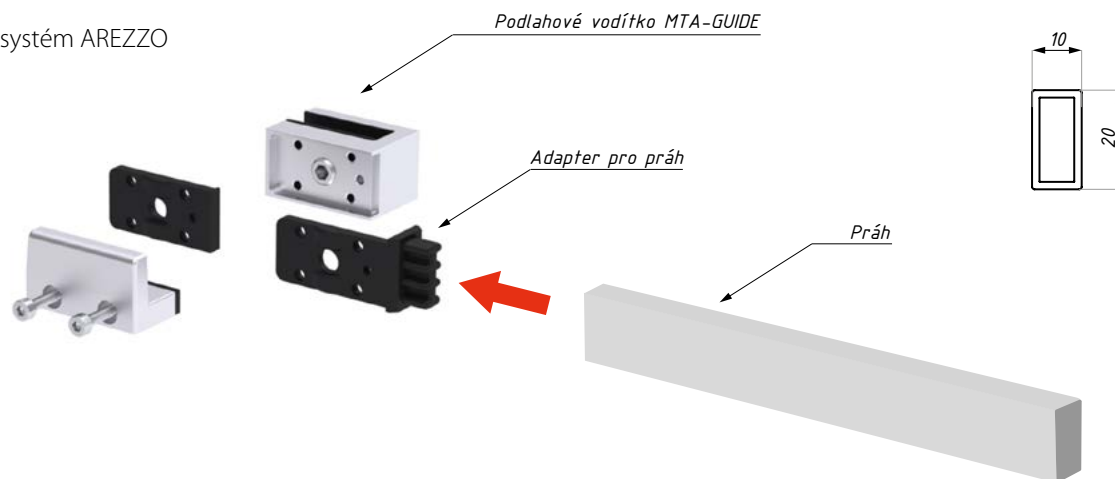

včetně čelní záslepky  
délka (mm): 1000

materiál: hliník

## MTA-MP-CORNER

Rohová spojka prahů posuvného systému AREZZO

POVRCHOVÁ  
ÚPRAVA:

NA

PC

NABL

RAL



materiál: hliník

## MTA-GUIDE

Podlahové vodítko pro posuvný systém AREZZO

POVRCHOVÁ  
ÚPRAVA:

NA

PC

NABL

RAL

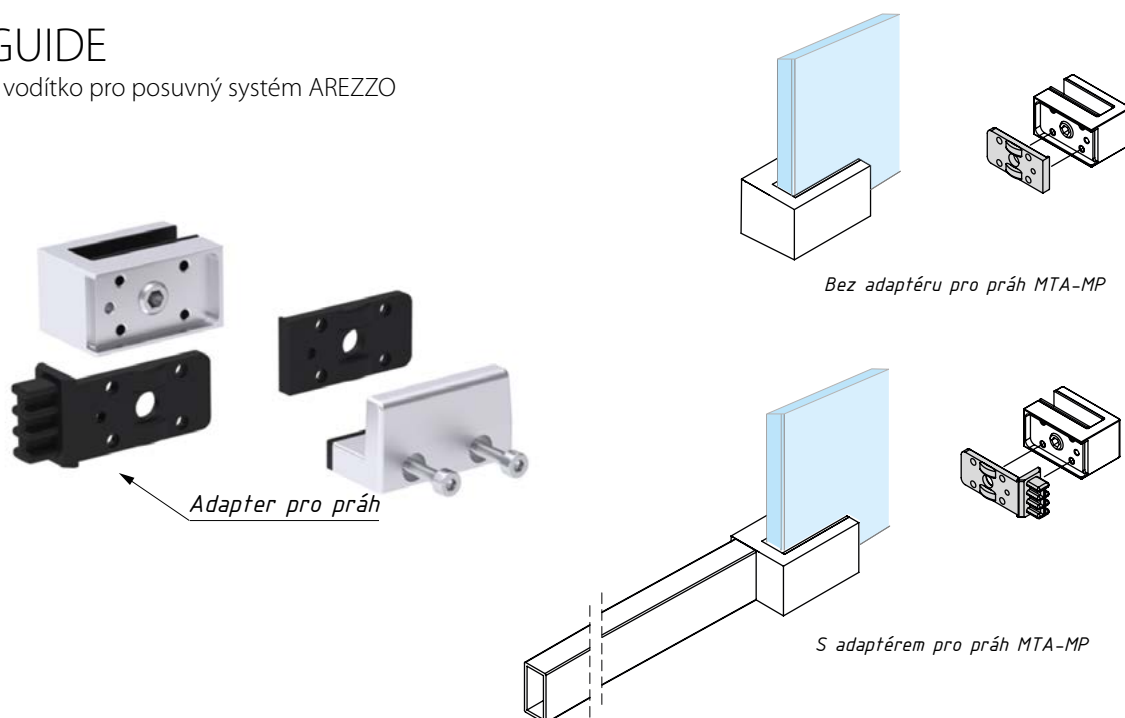

materiál: hliník



## MTA-STP

Standardní nárazník pro systém AREZZO bez plynulého dojezdu



materiál: hliník / pryž

## MTA-ROLLER

Vozíky pro posuvný systém AREZZO, levý a pravý

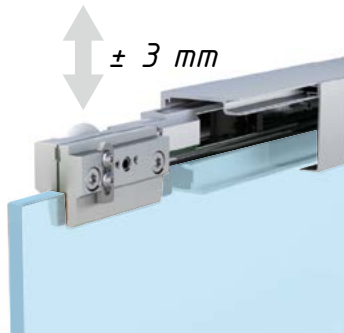
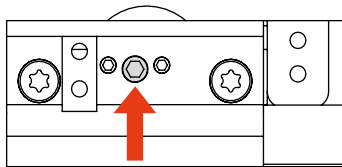

nosnost (kg): 45

## MTA-GM-BRACKET

Kotvení vodící kolejničky do skla, levé a pravé

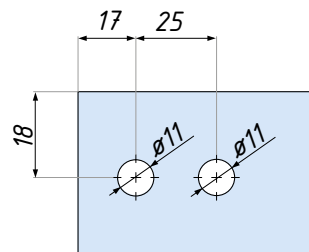
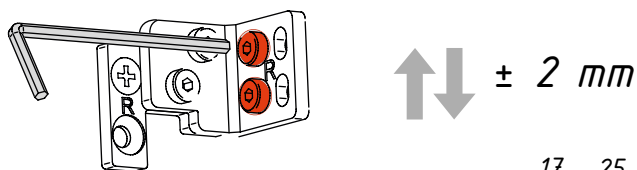
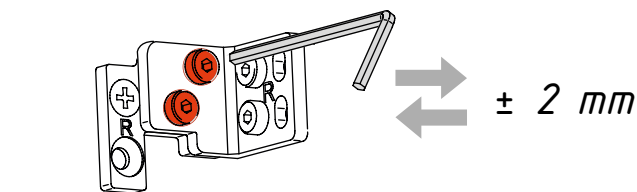

Příprava skla

POVRCHOVÁ  
ÚPRAVA:

- NA
- PC
- NABL
- RAL



materiál: hliník

nosnost (kg): 45

## MTA-WM-BRACKET

Kotvení vodičů kolejniče do zdi, levé a pravé

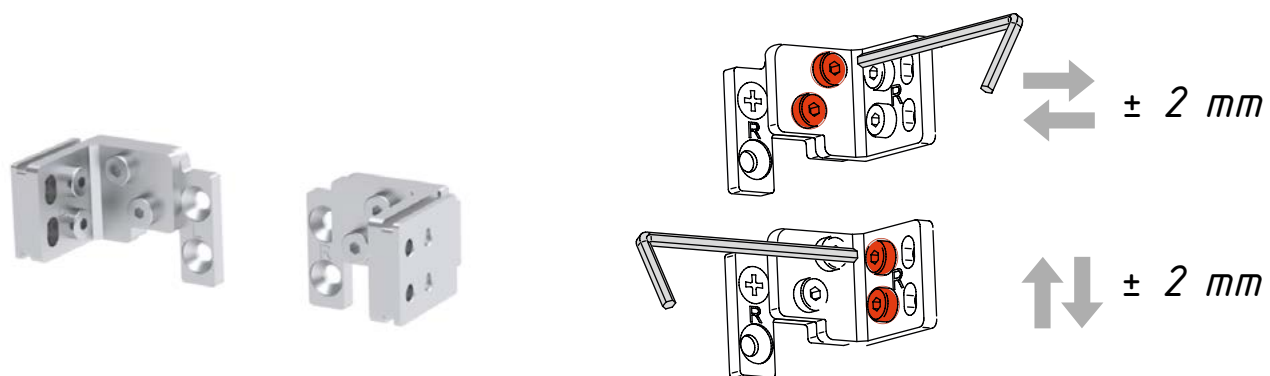

materiál: hliník

nosnost (kg): 45

## MTA-CORNER

Rohová spojka vodičů kolejniče

POVRCHOVÁ  
ÚPRAVA:

- NA
- PC
- NABL
- RAL



materiál: hliník

## MTA-DP

Vymezovací podložky k fixnímu sklu

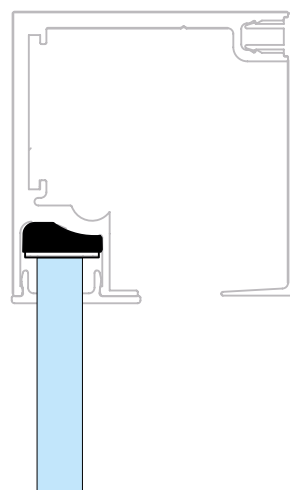

materiál: plast

pro sklo 8 nebo 10 mm

## MTA-ADJU

Podlahové vodítko

POVRCHOVÁ  
ÚPRAVA:

AX

NA

PC

NABL

RAL



materiál: hliník

## Řez posuvným systémem AREZZO

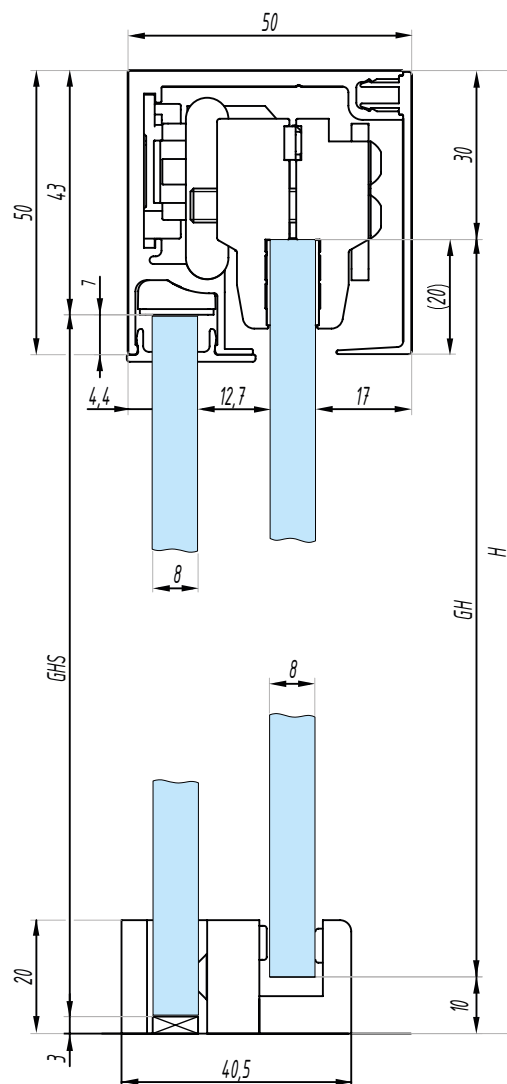

*H - Výška systému*

*GH - výška skla posuvného křídla*

*GHS - Výška fixního skla*

